



# PLOT

# CATALOG

## 2013-2014

Parts & Accessories for  
**HARLEY-DAVIDSON**

ハーレー デビッドソン  
部品・用品 カタログ

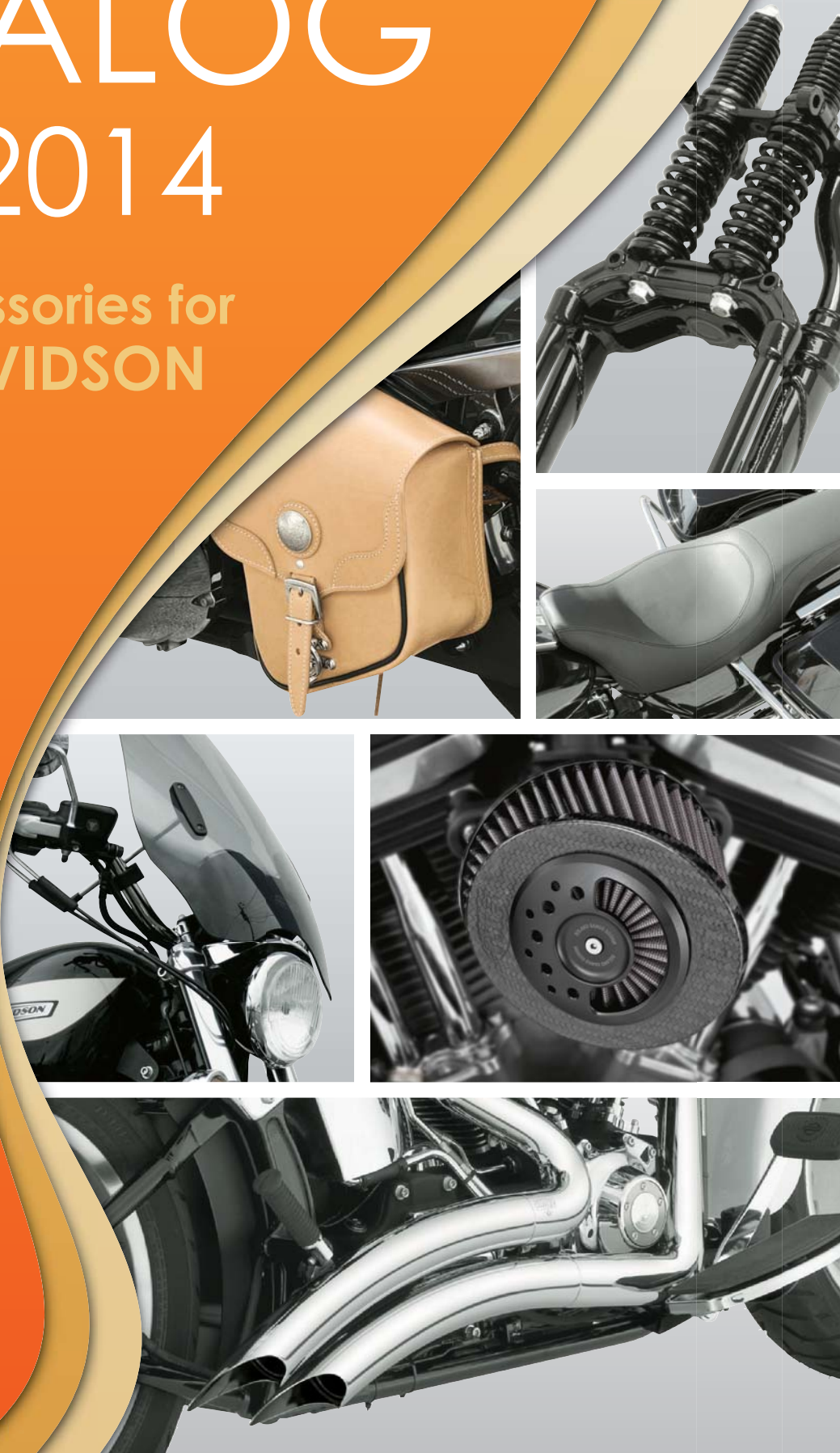

[www.plotonline.com](http://www.plotonline.com)

# ROAD Hopper

【ロードホッパー】

他の誰とも似ていないモーターサイクルを作りたい。  
エンジニアの強烈な意思が形になったこの一台は、  
その泰然とした姿からは想像しがたい挑発的な走りを見せてくれる。

## Type 9i



マルチアームサスペンションを搭載する、ロードホッパーのフラッグシップ。2008年11月、ミラノEICMAショーに出展するや、その古格な姿と革新的なサスペンションシステムの組み合わせに多くの人が驚愕の声をあげた。ハイスピードクルージングも得意とするその走りは、正にアウトバーン品質。エンジンはHD製TC88を採用。

税込車両価格 ¥3,360,000

## TYPE 2i

街を誰よりも俊敏に駆け抜ける、  
軽量コンパクトな1200ccモデル。  
HD製EVOスポーツの弾けるパワー  
フィールを、余すことなくアスファルト  
に叩きつけるダイレクト感。

税込車両価格 ¥2,079,000





ZEROENGINEERING



Type 5i



写真はType5i EVO-B

これぞZEROデザインと呼ぶに相応しい、唯一無二の存在がType5i。最高品質のリジッドフレームに前後同サイズのバルーンタイヤ、低く構えたステアリングとフォワードステップ。しかし、そのロー&ロングなデザインからは想像もできないほど自然な乗り味を叶えている。HD製EVOビッグツインを搭載。

税込車両価格 ¥2,929,500~

## Hopper's dealer

PLOT ロードホッパー正規ディーラー

ロードホッパーの購入、メンテナンス、カスタムは、確かな技術とセンスをお約束する正規ディーラーへ。

- 他の地域にもロードホッパー正規契約ディーラーがございます。
- ディーラー契約のご希望は、ロードホッパーお問合わせ窓口までお問合せください。



リグニス(プロト直営店) 愛知県刈谷市井ヶ谷町桜島5 TEL:0566-36-3737

ロードホッパーに関する詳しい情報は、公式WEBサイトをご覧ください。

ロードホッパー |

検索

[www.roadhopper.com](http://www.roadhopper.com)



株式会社 **プロト**

ロードホッパー  
お問合わせ窓口

〒448-0001  
愛知県刈谷市井ヶ谷町桜島5

ロードホッパー専用タイヤル

TEL.0566-36-0557

※ここに記載する価格には、登録にともなう諸経費や保険料は含まれておりません。

## カテゴリー別INDEX

### マフラー & エアクリナー

### EXHAUST & AIR CLEANER

パンズ&ハインズ マフラー…………… 4	モーターステージ マフラー…………… 14	クリアキン エアクリナー…………… 16
アクラボヴィッチ マフラー…………… 12	パフォーマンスマシン エアクリナー…………… 15	フォーク エアクリナーカバー…………… 17

### ハンドル & ブレーキ & クラッチ

### HANDLE & BRAKE & CLUTCH

エフェックス ハンドル…………… 18	ベルリンガー ブレーキ…………… 30	ブレーキング ブレーキパッド…………… 40
ゼロエンジニアリング ハンドル周辺パーツ…………… 22	ブレンボ ブレーキ…………… 33	カーボンローヌ ブレーキパッド…………… 41
スウェッジライン プロ ブレーキホース…………… 24	パフォーマンスマシン ブレーキ、グリップ…………… 36	フェロード ブレーキパッド…………… 42
スウェッジライン ブレーキホース…………… 25	デイトナ グリップ、レバー…………… 38	ベスラ ブレーキパッド…………… 42
スウェッジライン イージーオーダー ブレーキホース…………… 28	ミスエンジニアリング ブレーキローター…………… 39	

### サスペンション

### SUSPENSION

プロト フロントフォークスプリング…………… 43	オーリンズ サスペンション…………… 53	ナイトロン サスペンション…………… 54
ゼロエンジニアリング スプリンガーフォーク…………… 44	WP サスペンション…………… 54	
プログレッシブ サスペンション…………… 46	ハイパープロ サスペンション…………… 54	

### 車体関連

### BODY PARTS

ベルファスト カスタムパーツ…………… 55	サンダンス カスタムパーツ…………… 62	アウトバーン ワイドビューミラー…………… 66
ゼロエンジニアリング カスタムパーツ…………… 56	クリアキン アクセサリーパーツ…………… 63	ボッシュ ウィンカー…………… 67
ドライブ カスタムパーツ…………… 59	パフォーマンスマシン アクセサリーパーツ…………… 64	デイトナ ウィンカーレンズ、ミラー…………… 68
イージーライダーズ カスタムパーツ…………… 60	ディバイス カスタム ワークス アクセサリーパーツ…………… 65	

### ツーリング

### TOURING

マスタングシート コンフォート&ローダウンシート…………… 70	ケーブラス ツーリングバック…………… 78	B+COM(ビーコム) インカム…………… 86
エフェックス ゲルザBR…………… 72	ガーミン ナビゲーションシステム…………… 80	インターフォン インカム…………… 87
タンデムライダーズ タンデムツーリングベルト…………… 73	エルモ ビデオカメラ…………… 81	ミッドランド インカム…………… 88
MRA スクリーン…………… 74	ロブスターマウント マウント…………… 82	エフェックス ETCステータ…………… 88
キジマ キャリア…………… 75	ラムマウント マウント…………… 84	デグナー ETCケース…………… 89
デグナー ツーリングバッグ…………… 76	サインハウス マウント…………… 85	ディバイス カスタム ワークス ETCケース…………… 89

### スプロケット & チェーン

### SPROCKET & CHAIN

プロト チェーン…………… 90	アフアム スプロケット…………… 91	ザム スプロケット…………… 91
------------------	---------------------	-------------------

### タイヤ & ホイール

### TIRE & WHEEL

グライド ホイール…………… 92	メッツラー タイヤ…………… 96	ファイブスター ラダーレール…………… 97
エイボン タイヤ…………… 94	ミシュラン タイヤ…………… 96	
ダンロップ タイヤ…………… 95	ブリヂストン タイヤ…………… 97	

### ケミカル & メンテナンス

### CHEMICAL & MAINTENANCE

コメテック ガスケット…………… 98	テイラー プラグコード…………… 104	フリッツ ポリッシュ…………… 108
K&N エアフィルター…………… 100	ノロジー(サン自動車) プラグコード…………… 104	ハナサカG サビ取り、洗車用ケミカル…………… 110
K&N オイルフィルター…………… 101	デンソー プラグ…………… 105	ホワイトダイヤモンド ポリッシュ…………… 110
レプテック オイル…………… 102	GSユアサ バッテリー…………… 105	ラスター ポリッシュ…………… 110
スペクトロ オイル…………… 102	ロックタイト メンテナンス用ケミカル…………… 106	フレックス 洗車用ケミカル…………… 111
パレンティ LEDバルブ…………… 103	ブルフログ 防サビ剤…………… 107	クイックス ポリッシュ…………… 111

## ▶ 掲載メーカー別INDEX(カナ順)

メーカー (カナ)	掲載商品 (カナ)	掲載ページ
<b>ア</b>		
アウトバーン	ワイドビューミラー	66
アクラポヴィッチ	マフラー	12
アフアム	スプロケット	91
イージーライダーズ	カスタムパーツ	60
インターフォン	インカム	87
エイボン	タイヤ	94
エフェックス	ハンドル	18
エフェックス	ゲルザブR	72
エフェックス	ETCステア	88
エムアルエー	スクリーン	74
エルモ	ビデオカメラ	81
オーリンズ	サスペンション	53
<b>カ</b>		
カーボンロレーヌ	ブレーキパッド	41
カーミン	ナビゲーションシステム	80
キジマ	キャリア	75
クイックス	ポリッシュ	111
グライド	ホイール	92
クリアキン	エアクリナー	16
クリアキン	アクセサリーパーツ	63
ケーアンドエヌ	エアフィルター	100
ケーアンドエヌ	オイルフィルター	101
ケープラス	ツーリングバッグ	78
コメテック	ガasket	98
<b>サ</b>		
サインハウス	マウント	85
ザム	スプロケット	91
サンダンス	カスタムパーツ	62
ジーエスユアサ	バッテリー	105
スウェッジライン	ブレーキホース	25
スウェッジライン	イージーオーダー ブレーキホース	28
スウェッジライン プロ	ブレーキホース	24
スペクトロ	オイル	102
ゼロエンジニアリング	ハンドル周辺パーツ	22
ゼロエンジニアリング	スプリングフォーク	44
ゼロエンジニアリング	カスタムパーツ	56
<b>タ</b>		
ダブルビー	サスペンション	54
タンデムライダーズ	タンデムツーリングヘルム	73
ダンロップ	タイヤ	95
デイトナ	グリップ、レバー	38
デイトナ	ウインカーレンズ、ミラー	68
ディバイス カスタム ワークス	アクセサリーパーツ	65
ディバイス カスタム ワークス	ETCケース	89
テイラー	プラグコード	104
デグナー	ツーリングバッグ	76
デグナー	ETCケース	89
デンソー	プラグ	105
ドライブ	カスタムパーツ	59
<b>ナ</b>		
ナイトロン	サスペンション	54
ノロジー(サン自動車)	プラグコード	104

メーカー (カナ)	掲載商品 (カナ)	掲載ページ
<b>ハ</b>		
ハイパープロ	サスペンション	54
ハナサカG	サビ取り、洗車用ケミカル	110
パフォーマンスマシン	エアクリナー	15
パフォーマンスマシン	ブレーキ、グリップ	36
パフォーマンスマシン	アクセサリーパーツ	64
バレンティ	LEDバルブ	103
バンス&ハインズ	マフラー	4
ビーコム	インカム	86
ファイブスター	ラダーレール	97
フェロード	ブレーキパッド	42
フォーク	エアクリナーカバー	17
ブリヂストン	タイヤ	97
ブリッツ	ポリッシュ	108
ブルフロッグ	防サビ剤	107
ブレーキング	ブレーキパッド	40
ブレクサス	洗車用ケミカル	111
ブレンボ	ブレーキ	33
プログレッシブ	サスペンション	46
プロト	フロントフォークスプリング	43
プロト	チェーン	90
ベストラ	ブレーキパッド	42
ベルファスト	カスタムパーツ	55
ベルリンガー	ブレーキ	30
ボッシュ	ウインカー	67
ホワイトダイヤモンド	ポリッシュ	110
<b>マ</b>		
マスタングシート	コンフォート&ローダウンシート	70
ミシュラン	タイヤ	96
ミスミンエンジニアリング	ブレーキローター	39
ミッドランド	インカム	88
メッツラー	タイヤ	96
モーターステージ	マフラー	14
<b>ラ</b>		
ラスター	ポリッシュ	110
ラムマウント	マウント	84
レプテック	オイル	102
ロックタイト	メンテナンス用ケミカル	106
ロプスターマウント	マウント	82

## PLOTカタログご利用にあたって(重要)

- 掲載商品の仕様・品番・価格等は、2012年12月31日現在の情報に基づいています。メーカーの都合または、商品の改良、デザイン変更および、原材料価格変更、為替変動により、仕様・価格を予告なく改定する場合がありますので、あらかじめご了承ください。
- 対応年式については、2012年モデルまでの車両で確認されている範囲での表記となります。  
2013年モデル対応については、当社ホームページ【<http://www.plotonline.com>】または、各メーカーのホームページでご確認ください。
- 表示価格は税込価格と本体価格の表示となっています。
- 掲載商品の色と仕様は、現品と異なる場合があります。
- 『レース専用用品』または『一般公道使用禁止商品』については、一般公道での使用はできません。
- 商品によっては、法改正により一般公道での使用が不可となる場合があります。
- 確かな技術と知識を持つ方により装着を行ってください。正しい装着方法・使用目的・使用方法を守られていない場合、商品の品質は保証できません。
- 道路交通法に基づき、これを遵守した運転を行ってください。
- PLOTハーレーダビットソン部品、用品カタログに掲載されている商品でご不明な点がございましたら、最寄りの販売店もしくは当社までお問い合わせください。  
(TEL0566-36-0456)

### VANCE&HINESを選ぶということ。 それは本物を選ぶということ。

一般公道使用不可

アメリカアフターマフラー市場でのトップブランドである「VANCE&HINES」。ドラッグレースでは、言わずと知れたエンジンチューナーでもあり、レースで培った技術はストリート用モデルの開発へも確実にフィードバックされています。また、洗練されたデザインや美しいクロームメッキ仕上げ、シックなブラックコーティング等ディテールにも拘ったエキゾーストシステムです。「パフォーマンス」「サウンド」「ルックス」全てにおいて最高レベルの「VANCE&HINES」をプロトがお届けします。

### マフラーラインナップ

数あるバンス&ハインズマフラーラインナップの中からピックアップ商品をご紹介します。

#### ■アイコン説明



#### スリップオンマフラー

サイレンサー部分のみを交換するタイプです。手軽にバンス&ハインズパフォーマンスとサウンドを手に入れることができます。



#### フルエキゾーストマフラー

エキゾースト(ヘッドパイプ+サイレンサー)全てを交換するタイプです。



#### フルカバーヒートシールド仕様

マフラー焼けが無く美しい外観を保ちます。



#### O2センサー取付口有

純正のO2センサーが取付可能です。



#### パワーチャンバー採用

双方のパイプを連結するバイパス構造でパフォーマンスアップを実現。



#### クワイエットパッフル設定有

音量を2~3db(メーカー公表値)抑えるパッフルをオプション設定。  
※マフラーにより音量値は異なります。

## STAINLESS HI-OUTPUT DUALS/2-INTO-1

2013 NEW



### ステンレスハイアウトプット For TOURING/SOFTAIL/DYNA

オールステンレスのレーシングエキゾーストが新登場。テーバー形状のヘッドパイプに専用段付きサイレンサーを組み合わせ、高出力エンジンにも対応可能な仕様となっています。ステンレス製で軽量化を実現するとともに、見た目にもレーシーなイメージを印象付けます。ツーリングモデルには2本出しと右1本出しを、ソフテイル、ダイナモデルには右1本出しを設定。



## RSD SLANT 2-INTO-1

2013 NEW



### RSDスラント For SPORTSER

ハーレーカスタムのトップブランド「RSD(ローランドサズデザイン)」とのコラボモデルに新作が登場。2イン1のステンレスエキゾーストにカーボンエンドキャップを組み合わせたスポーティーなデザインで、サイレンサーにはRSDのロゴが光ります。溶接跡が残りレーシーなルックスを求めるならステンレスカラーを、ブラックカスタムでまとめるならブラックコーティングを。音量を抑えるクワイエットパッフルがオプション設定されています。



## MONSTER OVAL SLIP-ONS



### モンスターオーバルスリップオン For TOURING

圧倒的な存在感をもたらす5-1/2インチオーバルサイレンサーを採用。ツーリングモデルの後姿に迫力をプラスします。大容量のサイレンサーはそのルックスのみならず深みのある重低音を実現。また、エンドキャップはアルミ削りだしとして高級感を演出。フルカバーヒートシールドでマフラー焼けが無く、美しい輝きを保ちます。カラーは「クローム」、「クローム/ブラックエンドキャップ」、「ブラック/クロームエンドキャップ」の3タイプを設定。車両のカスタムイメージに合わせてお選びいただけます。(エンドキャップの単品設定有り) ※サドルバッグエクステンション装着車両へは取付不可。



## HI-OUTPUT SLIP-ONS



### ハイアウトプットスリップオン For TOURING

サドルバッグエクステンション装着車両にも適合するラウンド形状としながらも、アグレッシブな段付きデザインのサイレンサーとアルミ削りだしエンドキャップでマフラーカスタムを主張します。また、高出力チューニングを施されたエンジンにも対応可能な設計としており、まさにスタイリングとルックスを高次元で融合したマフラーと言えます。カラーは「クローム」と「ブラック」の2タイプを設定。音量を抑えるクワイエットパッフルもオプション設定されています。



## TURNDOWN SLIP-ONS



### ターンダウンスリップオン For TOURING

4インチのラウンドサイレンサーに美しいカーブを描くターンダウンエンドキャップを装着するクラシカルなデザインは、往年のFLモデルの雰囲気を感じさせます。また、サドルバッグエクステンション付車両にも対応し、最新のバグスタイルカスタムとも絶妙なマッチングを見せます。オプション設定されるクワイエットパッフルは、音量を3~5db(メーカー公表値)抑えることが可能です。



## STRAIGHT SHOTS HS SLIP-ONS/TWIN SLASH 3inchSLIP-ONS

ストレートショットスリップオン/ツインスラッシュスリップオン For SOFTAIL/DYNA/SPORTSTER



2-1/2インチストレートカットデザインを採用。主張しすぎないデザインはどんなカスタムにもマッチします。シンプルながらもエンド部分にはバンス&ハインズロゴがさりげなく光ります。フルカバーヒートシールドでマフラー焼けがなく美しい外観を保ちます。クワイエットパッフルをオプション設定。



2重構造のスラッシュカットエンドデザインは、スリップオンの域を超えた高級感を感じさせます。カラーは「クローム」と「ブラック」の2タイプを設定。フルカバーヒートシールドでマフラー焼けがなく美しい外観を保ちます。クワイエットパッフルをオプション設定。



ハンドル  
&  
ブレーキ  
&  
クラッチ

カスベリ

## BIG RADIUS 2-INTO-1/BIG RADIUS 2-INTO-2

ビッグラディウス For TOURING SOFTAIL/DYNA/SPORTSTER



大きくカーブしたアグレッシブなデザインが、車両のイメージを大きく変えます。その芸術品のような美しいデザインだけでなく、パフォーマンス、サウンドもしっかりとバンス&ハインズクオリティーで仕上げられています。1本出し(2-INTO-1)と2本出し(2-INTO-2)を設定し、カラーは「クローム」と「ブラック」の2タイプ。フルカバーヒートシールドでマフラー焼けがなく美しい外観を保ちます。  
※車種、年式により設定されるマフラータイプ(形状、カラー)が異なります。

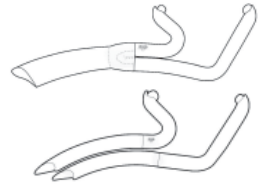

車体関連

ツーリング

## SHORT SHOTS STAGGERED

ショートショットスタaggerド For SOFTAIL/DYNA/SPORTSTER



スラッシュカットされたエキゾーストはスタイリッシュな2重構造。ショートなデザインは、車両を軽快に見せることはもちろん、リアタイヤの露出が増え、ホイールカスタムを目立たせる効果もあります。カラーは「クローム」と「ブラック」の2タイプの設定で、車両に合わせて選択可能。フルカバーヒートシールドでマフラー焼けがなく美しい外観を保ちます。クワイエットパッフルをオプション設定。

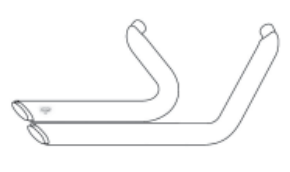

スプロケ  
&  
チェーン

タイヤ  
&  
ホイール

## BIG SHOTS STAGGERED

ビッグショットスタaggerド For SOFTAIL/DYNA/SPORTSTER



見た目はベーシックな2IN2エキゾーストデザインとしながら、双方のパイプを繋ぐパワーチャンバー構造で2IN1のようなパフォーマンスを実現。マフラー焼けのないフルカバーヒートシールド仕様のエキゾーストパイプにアルミ削りだしエンドキャップを装着し高級感をプラス。カラーは「クローム」と「ブラック」の2タイプで、「クローム」はスラッシュカットエンドキャップ、「ブラック」はストレートカットエンドキャップとなります。(エンドキャップの単品設定有り)クワイエットパッフルをオプション設定。

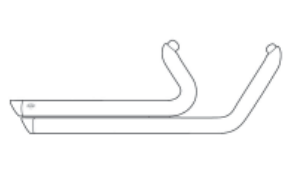

ケミカル  
&  
メンテナンス

## COMPETITION SERIES 2-INTO-1

コンペティションシリーズ For SOFTAIL/DYNA/SPORTSTER/VRSC



バンス&ハインズのレース活動で得たノウハウが詰込まれ、純粋にピークパワーを求めて設計されたレーシングエキゾースト。テーパード段付きヘッドパイプ、専用メガホンサイレンサーで見た目にもレーシーな仕上がりとされています。ステンレス製で車両の軽量化にも貢献。カラーは、プラスト処理された「ステンレス」とセラミックコートされた「ブラック」の2タイプ。クワイエットパッフルをオプション設定。

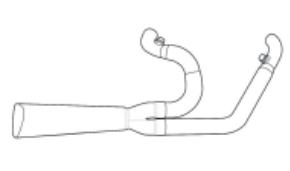

## RSD ROLAND SANDS DESIGN RSD TRACKER 2-INTO-1

RSDトラッカー For SOFTAIL/SPORTSTER



今ハーレーカスタムで最も注目されているブランドのひとつ「RSD(ローランドサンズデザイン)」とのコラボモデル。ブラックのエキゾーストパイプにドリルドesignのヒートシールド、アルミ削りだしのクロームエンドキャップを装着。クラシカルながら、新しさも感じさせるエキゾーストデザインは圧巻です。

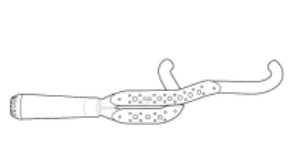

その他ラインナップ、適合車種について詳しくは車種別ラインナップ(次ページより)をご覧ください。

ハンドル  
&  
ブレーキ  
&  
クラッチ

サスペンション

車体関連

ツーリング

スプロケット  
&  
チェーン

タイヤ  
&  
ホイール

ケミカル  
&  
メンテナンス

## TOURING

※本ページのスリップオンマフラー装着画像は、全てバンス&ハインズ製ヘッドパイプとの同時装着となります。



## HEAD PIPES TOURINGモデルのスリップオンと組み合わせ、フルシステムとする為のヘッドパイプです。

### POWER DUALS

双方のパイプを連結するパワーチャンバーによって排気効率アップ。フルカバーヒートシールドの為、マフラー焼けの心配がありません。クロームメッキとブラック(10-13モデルのみ)の2色を設定。



### DRESSER DUALS

ベーシックな独立管で、車両をクラシカルなイメージに。フルカバーヒートシールドの為、マフラー焼けの心配がありません。クロームメッキとブラックの2色を設定。



※画像は'09～モデル用です。

### TOURING 適合表

タイプ	年式	品名	カラー	品番	備考	クワイエットフルシステム*5
スリップオン	95-08	クラシックスラッシュカット	クローム	16719		設定無し
		ハイアウトプット	クローム	16455	1	21905
			ブラック	46759		
	モンスターオーバル	クローム/ブラックエンド	2	16753		
		クローム/クロームエンド	3	16755	*1	設定無し
		ブラック/クロームエンド	4	46755		
	95-13	モンスターラウンド	クローム	16773	4	設定無し
		ターンダウン	クローム	16761	5	21931
		ツインスラッシュラウンド	クローム	16763	6	21892
		スインスラッシュ モンスター	クローム	16765		設定無し
ツインスラッシュ オーバル		クローム	16767		*1 21911	
フィッシュテイル 3インチ		クローム	16775		21899	
ウイダー		ブラック	46741		設定無し	
ブラックアウト ラウンド	ブラック	46751		21892		
スリップオン(JMCA認定) FLHX 09-12 FLTRX 10-12	モンスターオーバル	クローム/クロームエンド	16795		*2 設定無し	
	スインスラッシュ モンスター	クローム	16797		*2	
ヘッドパイプ	95-08	ドレッサーデュアルズ	クローム	16799		*3
		ブラック	46799			
	09	ドレッサーデュアルズ	クローム	16749		
		ブラック	46749			
	10-13	パワーデュアルズ	クローム	16759		設定無し
		ブラック	16829			
	ドレッサーデュアルズ	クローム	46829			
	ブラック	46829				
	パワーデュアルズ	クローム	16849			
	ブラック	46849				

### オープン価格

タイプ	年式	品名	カラー	品番	備考	クワイエットフルシステム*5	
フルシステム	95-06	ビッグショットデュアルズ	クローム	17917		21869	
		プロパイプ	クローム	17557		21904	
	99-08	プロパイプ	ブラック NEW	ブラック	47557		21904
		ビッグラディウス 2-2	クローム	26039		設定無し	
	07-08	ビッグショットデュアルズ	クローム	17925		21869	
		ビッグラディウス 2-2	ブラック	46047		設定無し	
	09	ビッグショットデュアルズ	クローム	17927		21869	
		プロパイプ	クローム	17539		21903	
	09-13	ステンレスハイアウトデュアルズ NEW	ステン	7	26457	*4	設定無し
		ステンレスハイアウト 2-1 NEW	ステン	8	27533		
10-13	ビッグラディウス 2-2	クローム	26057		設定無し		
	ビッグショットデュアルズ	クローム	17931		21869		
	プロパイプ	クローム	17559		21904		
	プロパイプ	ブラック NEW	ブラック	9	47561		

- \*1 CVO(サドルバッグエクステンション付車両)へは取付不可
- \*2 適合注意!型式 KB4-KBM/KH4-KHMのみJMCA認定・車検対応。純正触媒使用の為、排ガス成績証不要です。
- \*3 95-06モデルへ取付の際は、オプションのO2プラグキット(品番:16925 ※O2センサー取付口をふさぐボルト)が必要です。
- \*4 12mm/18mmO2センサー両方に対応
- \*5 記載の品番はクワイエットフルシステム1個の品番です。2本出しマフラーへ取付する場合は2個必要です。



SOFTAIL



■SOFTAIL 適合表 ご注意! FXCW/C(ROCKER/C)、FXSTSSE3(SPRINGER CVO 09)、FXSBSE(BREAKOUT 13)は別設定です。

オープン価格

タイプ	年式	品名	カラー	品番	備考	クワイエットフル 品番(別売)※10		
スリップオン	00-06	ストレートショット HS	クローム	16821	*1	21869		
	07-13	ストレートショット HS	クローム	16833	*2			
	07-13	ストレートショット HS	クローム	16831	*3			
		ツインスラッシュ 3インチ	クローム	16827	*4			
		ツインスラッシュ 3インチ	クローム	16835	*3			
		ツインスラッシュ 3インチ	クローム	16841	*2			
	11-13	ツインスラッシュ 3インチ	クローム	16843	*4		21899	
		ツインスラッシュ 3インチ	ブラック	46841	*2			
		ツインスラッシュ 3インチ	クローム	16847	*5			
		ツインスラッシュ 3インチ	ブラック	46847	*5			
	フルシステム	86-06	ロングショット 2-2	クローム	17811		設定無し	21869
		86-06	ロングショット HS 2-2	クローム	17813		21869	
86-06		ショートショット	クローム	17209	設定無し			
86-06		ビッグラディアウス 2-1	クローム	28001	*6	設定無し		
		ビッグラディアウス 2-1	ブラック	48001				
86-11		ビッグラディアウス 2-2	クローム	26029	*6	21869		
		ビッグラディアウス 2-2	ブラック	46029				
		ビッグショット ロング	クローム	17923				
		ビッグショットスタグガード	クローム	17921				
		ビッグショットスタグガード	ブラック	47921				
	ダブルバレル ロング	クローム	18007	*6			設定無し	
86-11	ダブルバレル スタグガード	クローム	18001	*6	設定無し			
	プロパイプ クローム	クローム	17547	*6	21904			
	プロパイプ ブラック NEW	ブラック	47547	*6				
	RSDトラッカー 2-1	ブラック	11801	*6.7	設定無し			
	ショートショット スタグガード	クローム	17221	*6	21301			
	ショートショット スタグガード	ブラック	47221	*6	21301			
	サイドショット	クローム	26005	*6	21301			
	ストレートショット 2-2	クローム	17817	*6	21869			
86-13	ステンレスハイアウト 2-1 NEW	ステン	27521	*8	設定無し			

タイプ	年式	品名	カラー	品番	備考	クワイエットフル 品番(別売)※10
スリップオン	97-11	ソフトテイルデュアルズ	クローム	16793	*9	21869
	97-11	ソフトテイルデュアルズ	ステン	75-114-4	*9	21869
フルシステム	00-13	コンペティションシリーズ 2-1	ブラック	75-114-9	*8	7-60093
	00-13	ビッグラディアウス 2-1	クローム	28019	*12	設定無し
		ビッグラディアウス 2-1	ブラック	48019		
	00-13	ビッグラディアウス 2-2	クローム	26059	*8	設定無し
		ビッグラディアウス 2-2	ブラック	46059		
	12-13	ビッグショット ロング	クローム	17823	*9	21869
		ビッグショットスタグガード	クローム	17933		
		ビッグショットスタグガード	ブラック	47933		
		ショートショット スタグガード	クローム	17225		
	12-13	ショートショット スタグガード	ブラック	47225	*11	21301
ソフトテイルデュアルズ		クローム	16893	21869		

■BREAKOUT 適合表

タイプ	年式	品名	カラー	品番	クワイエットフル 品番(別売)※10
スリップオン	13	ストレートショット HS	クローム	16831	21869
フルシステム	13	ツインスラッシュ 3インチ	クローム	16835	21899
		ビッグラディアウス 2-2 NEW	クローム	26065	設定無し

■ROCKER/C 適合表 \*FSXTSSE3(SPRINGER CVO 09)にも適合

タイプ	年式	品名	カラー	品番	クワイエットフル 品番(別売)※10
スリップオン	08-11	ストレートショット HS	クローム	16831	21869
		ツインスラッシュ 3インチ	クローム	16835	21899
		ビッグラディアウス 2-1	クローム	28015	21899
フルシステム	08-11	ビッグラディアウス 2-2	クローム	26043	設定無し
		ビッグラディアウス 2-2	ブラック	46043	設定無し
フルシステム	08-11	ショートショットスタグガード	クローム	17929	21301

\*1 FXST/FXSTS/FXSTB/FLST/FLSTCへ適合 \*2 FLSTN/FLSTSB/FLSへ適合 \*3 FXST/FXSTS/FXSTB/FLSTC/FLSTSEへ適合 \*4 FLSTF/FXSTD/FXSTSSEへ適合  
 \*5 FXSへ適合 \*6 86-06モデルに取付の際は、オプションの02プラグキット(品番:16925 ※02センサー取付口をふさぐボルト)が必要です。  
 \*7 純正エアリーナーとの同時装着不可(バックプレートが干渉します) \*8 12mm/18mm02センサー両方に対応  
 \*9 97-06モデルに取付の際は、オプションの02 プラグキット(品番:16925 ※02センサー取付口をふさぐボルト)が必要です。  
 \*10 記載の品番はクワイエットフル1個の品番です。2本出しマフラーへ取付する場合は2個必要です。

## DYNA



※ブラックのヘッドパイプ用ヒートシールドは付属しません。

## ■DYNA適合表

## オープン価格

タイプ	年式	品名	カラー	品番	備考	クワイエットフル 装備品別※5	タイプ	年式	品名	カラー	品番	備考	クワイエットフル 装備品別※5
スリップオン	91-13	ツインスラッシュ 3インチ	クローム	16837			フルシステム	06-11	ストレートショット	クローム	6 17819		21869
		ブラック	1 46837	*1.4	21869	クローム			7 17217		21301		
	ストレートショット HS	クローム	2 16823		06-13	サイドショット		クローム	26001		21301		
	クローム	3 16845	*2.4	21899		ブラック		46001					
	12-13	ツインラッシュ 2-1 (FLD専用)	クローム	4 16801	*3	設定無し		06-13	コンペティションシリーズ 2-1	ステン	8 75-115-4		7-60093
		ビッグラディウス 2-2	クローム	26007		設定無し		ステンレスハイアウトプット 2-1 NEW	ステン	9 27523		設定無し	
ビッグショットスタグガード		クローム	17911		21869	ビッグラディウス 2-1	クローム	28021		*4			
ロングショット 2-2		クローム	17805		設定無し	ブラック	48021		*4	設定無し			
91-05	プロパイプ HS	クローム	17523		設定無し	フルシステム	12-13	ビッグラディウス 2-2	クローム	10 26061		*4	
	ショートショットスタグガード	クローム	17213		21301			ブラック	46061		*4		
	ショートショット	クローム	17205		設定無し			ビッグショットスタグガード	クローム	11 17935		*4	21869
	ストレートショット	クローム	16805		21869			ブラック	47935		*4	21869	
フルシステム	ビッグラディウス 2-1	クローム	28003			クローム	11 17935		*4	21869			
		ブラック	48003			クローム	12 17227		*4	21301			
	ビッグラディウス 2-2	クローム	26013		設定無し	ブラック	47227		*4	21301			
	ブラック	46013			06-11	プロパイプ クローム(FLD専用) NEW	クローム	17573		21904			
ビッグショットスタグガード	クローム	17919			21869	スイッチバックモンスター デュアルズ(FLD専用)	クローム	12 16855		設定無し			
	ブラック	5 47919			21869	スイッチバックツインスラッシュ デュアルズ(FLD専用)	クローム	16853		*3	21892		
	ダブルバレル スタグガード	クローム	18003		設定無し								
	プロパイプ クローム	クローム	17551		21904								
プロパイプ ブラック NEW	ブラック	47551			21904								

\*1 FXDF(08-13)/FXDWG(10-13)へは取付不可 \*2 FXDF/FXDWGへ適合 \*3 FLD(スイッチバック)へのみ適合 \*4 FLD(スイッチバック)へは取付不可  
\*5 記載の品番はクワイエットフル1個の品番です。2本出しマフラーへ取付する場合は2個必要です。

SPORTSTER/XR1200

1



2



3



4



5



6



7



8



9



10



11



12



■SPORTSTER 適合表 ※XR1200は別設定

オープン価格

タイプ	年式	品名	カラー	品番	備考	クワイエットパッフル品番(別売) *4
スリップオン	04-13	ストレートショット HS	クローム	1 16819		21869
		ツインスラッシュ 3インチ	クローム	2 16839		21899
		ストレートショット	クローム	16809	*1	21869
		ストレートショット	クローム	16811	*2	21869
		ブラックアウト 2-1	ブラック	3 47501	*3	21892
フルシステム	04-13	ビッグラディウス 2-2	クローム	4 26055		
			ブラック	5 46055	*3	設定無し
		コンペティションシリーズ 2-1	ステン	6 75-117-4	*3	7-60093
			ブラック	7 75-114-9		
		ダブルバレルスタグガード	クローム	18005	*3	設定無し
		RSDトラッカー 2-1	ブラック	8 11805	*3	設定無し
		RSDスラント 2-1 NEW	ステン	9 11807	*3	26531
			ブラック	41807		
		ショートショットスタグガード	クローム	17219	*3	
			ブラック	10 47219		21301
		サイドショット	クローム	26035	*3	
	ブラック	46035	*3			
	ストレートショット	クローム	11 17821	*3	21869	

\*1 XL883C/XL1200C/XL1200Sへは取付不可 \*2 XL883C/XL1200Cへ適合、XL1200Sへは取付不可  
\*3 04-06モデルに取付の際は、オプションのO2プラグキット(品番:16925 ※O2センサー取付口をふさぐボルト)が必要です。  
\*4 記載の品番はクワイエットパッフル1個の品番です。2本出しマフラーへ取付する場合は2個必要です。

■XR1200 適合表

オープン価格

タイプ	年式	品名	カラー	品番	クワイエットパッフル品番(別売) *4
フルシステム	09-11	ウイダー 2-1-2	ステン	37537	21929
			ブラック	12 47537	

\*4 記載の品番はクワイエットパッフル1個の品番です。2本出しマフラーへ取付する場合は2個必要です。

ハンドル  
&  
ブレーキ  
&  
クラッチ

サスペンション

車体関連

ツーリング

スプロケット  
&  
チェーンタイヤ  
&  
ホイールケミカル  
&  
メンテナンス

## VRSC



## ■VRSC適合表

タイプ	年式	品名	カラー	品番	備考	クワイエットパッフル 品番(別売) *5	
スリップオン	02-08	ダブルバレル	クローム	18021			
		パワーショット	クローム	1	17913	*1	設定無し
	06-13	ウイダー	ブラック	2	47913	*2	設定無し
		コンペティションシリーズ	ステン	3	75-110-14	*3	7-60093
フルシステム	02-13	コンペティションシリーズ 2-1	ステン	4	75-113-4	*4	7-60093
			ブラック		75-113-9		
	09-13	コンペティションシリーズ 2-1	ステン	5	75-116-4	*3	7-60093
			ブラック	6	75-116-9		

オープン価格

\*1 VRSCA/VRSCB/VRSCX/VRSCAWへ適合 \*2 VRSCD/VRSCDXへ適合 \*3 VRSCFへ適合 \*4 VRSCA/VRSCB/VRSCX/VRSCAW/VRSCD/VRSCDXへ適合  
\*5 記載の品番はクワイエットパッフル1個の品番です。2本出しマフラーへ取付する場合は2個必要です。

## オプションパーツ

## O2プラグキット

O2センサー取付口があるマフラーをO2センサーのない車両へ取付する際に使用します。  
O2センサー取付口をふさぐボルトセットです。(2個セット、ガスケット付属)

オープン価格

品名	品番
O2プラグキット 18mm	16925
O2プラグキット 12mm	16935



O2プラグキット 18mm

## クワイエットパッフル

音量を2~3db (メーカー公表値)抑えるためのパッフルです。記載の品番はクワイエット  
パッフル1個の品番です。2本出しマフラーへ取付する場合は2個必要です。

オープン価格

マフラータイプ	品番	マフラータイプ	品番
ビッグショットスタガード	21869	プロパイプ クローム	21904
ビッグショットロング		プロパイプ ブラック	21905
ビッグショットデュアルズ		ハイアウトプット スリップオン	21892
ストレートショット HS スリップオン		ツインスラッシュラウンド スリップオン	21911
ストレートショット		ブラックアウトラウンド スリップオン	21931
ストレートショット HS		ブラックアウトラウンド 2-1	21929
ロングショット HS		ツインスラッシュ オーバル スリップオン	21911
ソフテイルデュアルズ		ターンダウン スリップオン	21931
サイドショット	21301	ウイダー 2-1-2 (XR1200)	21929
ショートショットスタガード		コンペティションシリーズ 2-1	7-60093
ツインスラッシュ 3インチ スリップオン	21899	コンペティションシリーズ スリップオン	
フィッシュテール 3インチ スリップオン		RSDスラント 2-1	26531



21301



21899

## エンドキャップ

オープン価格



クローム

ブラック

フィッシュテール

スラッシュカット

ストレートカット

マフラータイプ	品名	カラー	品番	備考
モンスターオーバル スリップオン	エンドキャップ	クローム	A341BEC-R	1個入り
		ブラック	A342BEC-R	※1台分は2個必要です。
ビッグショットデュアルズ/ソフテイルデュアルズ	フィッシュテールエンドキャップ	クローム	16923	2個セット
	スラッシュカットエンドキャップ	クローム	16921	
ビッグショットスタガード/ビッグショットロング	スラッシュカットエンドキャップ	クローム	16917	2個セット
	ストレートカットエンドキャップ	クローム	16918	

マフラーリペアパーツ



オープン価格

品名	入数	品番	備考
ナットプレート		1 A195HW	
フランジヘッドボルト 5/16 X 5/8		2 A240HW	
#20 ホースクランプ	1個	3 A270HW	ヒートシールド取付用クランプ
#28 ホースクランプ		4 A272HW	ヒートシールド取付用クランプ
トルカバンドクランプ		5 A335HW	ツーリングモデル用スリップオン等に使用するクランプ

掲載以外のリペアパーツも取り扱い可能です。  
現在ご使用のマフラー、装着車両の年式等をご確認の上お問い合わせ下さいませ。  
※弊社在庫商品でない場合、長期にわたりお待ちいただく場合がございます。予めご了承下さい。

VO2 エアクリナーキット

VANCE&HINESエキゾーストには、最良のエアクリナーを。

デューク

洗練されたデザインの「デューク」「ドラック」、純正エアクリナーカバーが使用可能な「ネイキッド」の3種類をラインナップ。「デューク」「ドラック」は美しいクロームとシックなブラックを設定。お好みに合わせてお選びいただけます。

ネイキッド



クローム

ブラック

ドラック



クローム

ブラック



デューク ブラック



ネイキッド+スカルキャップ ブラック



ドラック クローム

VO2エアクリナーキット適合表

オープン価格

車種	年式	タイプ/品番				
		ネイキッド	ドラック(クローム)	ドラック(ブラック)	デューク(クローム)	デューク(ブラック)
ツーリング	02-07	71005	70001	40001	70005	40005
	08-13	71003	70003	40003	70007	40007
ソフテイル	01-13	71005				
ダイナ	99-07	71005	70001	40001	70005	40005
	08-13	71007				
スポーツスター	04-13	71011 *1	-	-	70009	40009

\*1 純正エアクリナーカバー使用不可

VO2エアクリナーキット「ネイキッド」用オプションキャップ

VO2 エアクリナーキット「ネイキッド」用オプションキャップです。センターボルトマウントでラウンド(真円)エアクリナーエレメントを使用する他社エアクリナーキットへも使用できます。

オープン価格

品名	タイプ	カラー	品番
VO2 ネイキッドエアクリナーキット用 オプションキャップ	スカルキャップ	クローム	1 71013
		ブラック	2 71015
	スカルキャップ クラウン NEW	クローム	3 71017
		ブラック	4 71019



スカルキャップ

スカルキャップ クラウン

RSD スラント エアクリナーキット

RSDとのコラボレーションエアクリナーキットが登場!

純正エアクリナーに比べ、吸気効率を格段にアップさせたパワーフィルターにスポーティーなカーボンカバーを組み合わせた全く新しいタイプのデザインです。スポーツスターカスタムにレーシーなイメージをプラスします。

オープン価格

品名	車種	年式	カラー	品番
RSDスラント カーボンエアクリナーキット NEW	スポーツスター	07-13	ブラック	30015



# AKRAPOVIC for HARLEY DAVIDSON

※一般公道使用不可

MOTO-GPやワールドスーパーバイク等、世界のサーキットで戦うアクラポヴィッチエキゾースト。そのテクノロジーと先進のデザインはついにハーレーダビッドソンの世界へ。



AKRAPOVIC社が製作したコンセプトモデル「MORSUS」。

## マフラーラインナップ

## SLIP-ON LINE

—スリップオンライン—



サイレンサーのみを交換するスリップオンタイプ。ヨーロッパでの規制 (EC Type approval) をクリアしている仕様の為、音量は抑えられています。

■ご注意: 日本のマフラー規制に適合するものではありません。車検非対応となります。

## OPEN LINE

—オープンライン—



ヘッドパイプから全てを交換するフルエキゾーストタイプ。今までのハーレー用マフラーにはないAKRAPOVIC独特のデザインで個性を強烈に主張します。

■ご注意: AKRAPOVIC社はパワーコマンドーでのインジェクションセッティングを推奨していますが、(株)プロトではパワーコマンドーの取り扱いがありません。予めご了承下さい。

## 車種別ラインナップ

### TOURING FAMILY

1



2



3



4



車種	年式	品名	仕様	サイレンサー	品番	価格(税込)	価格(本体)	備考
ツーリング	06-13	スリップオンライン	スリップオン e1	クローム/クロームエンド クローム/ブラックエンド	1 S-HDTOSO1-HC 2 S-HDTOSO1-HB	¥144,900	¥138,000	*1
		オープンライン	2-1 ステンレス	専用クローム 専用ブラック	3 S-HDTOR1-C 4 S-HDTOR1-B			
		オプションバッフル(1ヶ)		オープンライン用	V-TUV118	¥4,200	¥4,000	*3
		オプション排気バルブ		スリップオン用	P-HDV4/1	¥59,850	¥57,000	*4

\*1 オプション排気バルブ設定有 \*2 オプションバッフル設定有 \*3 音量を抑えるオプションバッフルです。 \*4 手元で調節可能なダイヤル付排気バルブです。

SOFTAIL FAMILY

5



6



7



車種	年式	品名	仕様	サイレンサー	品番	価格(税込)	価格(本体)	備考
ソフトテイル	07-13	スリップオンライン	スリップオン e1	専用クローム	5 S-HDSTS01-HC	¥148,050	¥141,000	*1,3
				専用ブラック	S-HDSTS01-HB	¥148,050	¥141,000	
	06-13	オープンライン	2-1 ステンレス	専用クローム	6 S-HDSTS02-HC	¥144,900	¥138,000	*2,3
				専用クローム	7 S-HDTOR1-C	¥98,700	¥94,000	*4
				専用ブラック	S-HDTOR1-B			
				オープンライン用	V-TUV118	¥4,200	¥4,000	*5
07-13	オプション排気バルブ		スリップオン用	P-HDV5/1	¥59,850	¥57,000	*6	
			スリップオン用	P-HDV6/1	¥59,850	¥57,000	*7	

\*1 FLSTF/FLSTFB/FXSTDのみ取付可 \*2 FLST/FLSTC/FXSTBのみ取付可 \*3 オプション排気バルブ設定有 \*4 オプションパッフル設定有 \*5 音量を抑えるオプションパッフルです。  
\*6 手で音量調整可能なダイヤル付排気バルブです。(S-HDSTS01-HC) \*7 手で音量調整可能なダイヤル付排気バルブです。(S-HDSTS02-HC)

DYNA FAMILY

8



9



車種	年式	品名	仕様	サイレンサー	品番	価格(税込)	価格(本体)	備考
ダイナ	08-13	スリップオンライン	スリップオン e1	専用クローム	8 S-HDDYS01-HC	¥134,400	¥128,000	*1,3
				専用クローム	S-HDDYS02-HC	¥134,400	¥128,000	*2,3
	06-13	オープンライン	2-2 ステンレス	専用クローム	9 S-HDDYR1-C	¥92,400	¥88,000	*4
				専用クローム	V-TUV117/1	¥6,300	¥6,000	*5
				専用ブラック	P-HDV2/1	¥59,850	¥57,000	*6
				スリップオン用	P-HDV3/1	¥59,850	¥57,000	*7

\*1 FXDF(08-13)/FXDWG(10-13)のみ取付可 \*2 FXDF(08-13)/FXDWG(10-13)は取付不可 \*3 オプション排気バルブ設定有 \*4 オプションパッフル設定有  
\*5 音量を抑えるオプションパッフルです。 \*6 手で音量調節可能なダイヤル付排気バルブです。(S-HDDYS01-HC) \*7 手で音量調節可能なダイヤル付排気バルブです。(S-HDDYS02-HC)

SPORTSTER FAMILY

10



11



12



13



車種	年式	品名	仕様	サイレンサー	品番	価格(税込)	価格(本体)	備考
スポーツスター (XRシリーズは除く)	06-13	スリップオンライン	スリップオン e1	クローム	10 S-HDSPS01-HC	¥131,250	¥125,000	*1
				ブラック	11 S-HDSPS01-HB	¥131,250	¥125,000	
		オープンライン	2-2 ステンレス	専用クローム	12 S-HDSPR1-C	¥92,400	¥88,000	*2,3
				専用クローム	S-HDSPR2-C	¥94,500	¥90,000	*2,4
				専用ブラック	13 S-HDSPR2-B	¥94,500	¥90,000	
				オープンライン用	V-TUV117/1	¥6,300	¥6,000	*5
オプション排気バルブ	スリップオン用	P-HDV1/1	¥57,750	¥55,000	*6			

\*1 オプション排気バルブ設定有 \*2 オプションパッフル設定あり \*3 ミッドコントロール車専用、タンデムステップ同時装着不可 \*4 フォワードコントロール車専用、タンデムステップ同時装着不可  
\*5 音量を抑えるオプションパッフルです。 \*6 手で音量調節可能なダイヤル付排気バルブです。

V-ROD FAMILY

14



車種	年式	品名	仕様	サイレンサー	品番	価格(税込)	価格(本体)	備考
V-ROD	09-13	オープンライン	2-1 ステンレス	専用	14 S-HDRODR1-BAVT	¥131,250	¥125,000	*1,2
		オプションパッフル(1ヶ)		オープンライン用	V-TUV103	¥7,350	¥7,000	*3

\*1 VRSCDXとVRSCFのみ適合 \*2 オプション排気バルブ設定有 \*3 音量を抑えるオプションパッフルです。

マフラーラインナップ

心震わせるエキゾーストノート

ブラス(真鍮)は、金管楽器などにも使用されているように最高の音色を演出してくれます。モーターステージは、マフラーの音質を追い求めた結果このブラスに辿り着きブラスマフラーを誕生させました。マフラーをブラスで製作することにより、性能・音質・形状ともグレードアップされた今までに例のない新しいタイプのマフラーです。

**ブラスワイルドシリーズ** (外径63mm)



ワイルドテーパード  
全長500mm

ワイルドナローコーン  
全長550mm

ワイルドナロー Slash  
全長545mm

63 Slash  
全長545mm

63 ストレート  
全長500mm

ダイナグライド(EVO・TC88・TC96) ソフトフィール/ヘリテイジソフトフィール(EVO・TC88B・TC96B) スポーツスター

**ブラス76シリーズ** (外径76mm)



シガー  
全長500mm

76 Slash  
全長545mm

スーパーブラス  
全長500mm

テーパー Slash  
全長530mm

ダイナグライド(EVO・TC88・TC96) ソフトフィール/ヘリテイジソフトフィール(EVO・TC88B・TC96B) スポーツスター

**ブラス76シリーズ  
ブラスワイルドシリーズ (2本セット)**

カラー	価格(税込)	価格(本体)	備考
ソリッドバフ	¥63,000	¥60,000	真鍮の素材を磨いた仕上げ
ブラックメッキ	¥70,350	¥67,000	真鍮に黒メッキした仕上げ
クロームメッキ	¥66,150	¥63,000	クロームメッキした仕上げ

\*ソフトフィール 00-06 (TC88B/FXST, FTSTS, FXSTB, FLSTC, FLST) には別途サポートチューブ価格(税込)¥8,400が必要となります。

**ブラスグライドシリーズ** (外径63mm)



グライドシガー  
全長720mm

グライド Slash  
全長780mm

グライドストレートカット  
全長745mm

グライドテーパード  
全長720mm

グライドフィッシュテール  
全長770mm

エレクトラグライド・ロードキング・ロードグライド(EVO・TC88・TC96・TC103・TC110)

**ブラスグライドシリーズ (2本セット 2IN1 除く)**

カラー	価格(税込)	価格(本体)	備考
ソリッドバフ	¥75,600	¥72,000	真鍮の素材を磨いた仕上げ
ブラックメッキ	¥82,950	¥79,000	真鍮に黒メッキした仕上げ
クロームメッキ	¥78,750	¥75,000	クロームメッキした仕上げ

**ファットマン(2本セット)**

カラー	価格(税込)	価格(本体)	備考
ソリッドバフ	¥95,550	¥91,000	真鍮の素材を磨いた仕上げ
ブラックメッキ	¥103,950	¥99,000	真鍮に黒メッキした仕上げ
クロームメッキ	¥99,750	¥95,000	クロームメッキした仕上げ

**アルティメット(2本セット 2IN1 除く)**

カラー	価格(税込)	価格(本体)	備考
ソリッドバフ	¥85,050	¥81,000	真鍮の素材を磨いた仕上げ
ブラックメッキ	¥93,450	¥89,000	真鍮に黒メッキした仕上げ
クロームメッキ	¥89,250	¥85,000	クロームメッキした仕上げ

**ファットマン** (外径100mm)

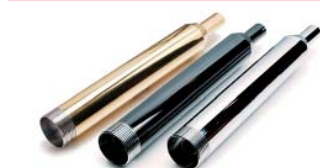

ファットマン 全長740mm

**アルティメット** (外径89mm)



アルティメット 全長740mm

エレクトラグライド・ロードキング・ロードグライド(EVO・TC88・TC96・TC103・TC110)

ご注文にあたっては車種・年式と、ご希望のサイレンサー・表面仕上げ・音量(触媒の有無)を明記いただけますようお願い申し上げます。車検への対応、その他詳細につきましては、メーカーホームページにてご確認ください。

インジェクション専用 アイドリングコントローラー

アイドリング調整機構の無いインジェクション専用疑似  
アイドルスクリュー。

マフラー交換後、アイドリングが上下してしまう時に  
オールドボーイを付ければ自在に調整可能。

\*ハーレー全車種 (VRSC系、08-ツリング系を除く) に取り付けできます。

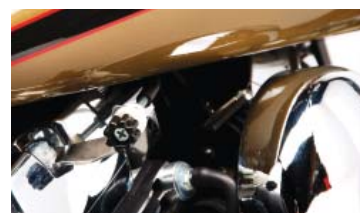

品名	車種	年式	品番	価格(税込)	価格(本体)	備考
オールドボーイ NEW	ビッグツイン	00-05	① P019-2196	¥9,240	¥8,800	08- ツリング不可
	ビッグツイン	06-	② P019-0691			
	XL	07-	③ P019-6406			





マフラー  
&  
エアクリナー

ハンドル  
&  
ブレーキ  
&  
クラッチ

サスペンション

車体関連

ツアリング

スプロケット  
&  
チェーン

タイヤ  
&  
ホイール

ケミカル  
&  
メンテナンス

## エアクリナー

PMエアクリナーと専用フェイスプレート(別売)を組み合わせてお好みのデザインを選択することが可能です。専用フェイスプレートはPMのホイールと同デザインとなっている為、ホイールとデザインを合わせることも可能です。



エアクリナー

フェイスプレート

## スーパーガスエアクリナー



クローム



ブラック

車種	品名	カラー	品番	価格(税込)	価格(本体)
XL スポーツスター 91-12		ブラック	0206-2008-B	¥37,800	¥36,000
		クローム	0206-2008-CH	¥38,430	¥36,600
FL モデル 08-12 ※フライバイワイヤー車専用	スーパーガス エアクリナー	ブラック	0206-2007-B	¥37,800	¥36,000
		クローム	0206-2007-CH	¥38,430	¥36,600
ビッグツイン 93-06/ソフテイル 00-12 ダイナ 04-12		ブラック	0206-2006-B	¥37,800	¥36,000
		クローム	0206-2006-CH	¥38,430	¥36,600

\*フェイスプレートは別売です。

## 専用フェイスプレート

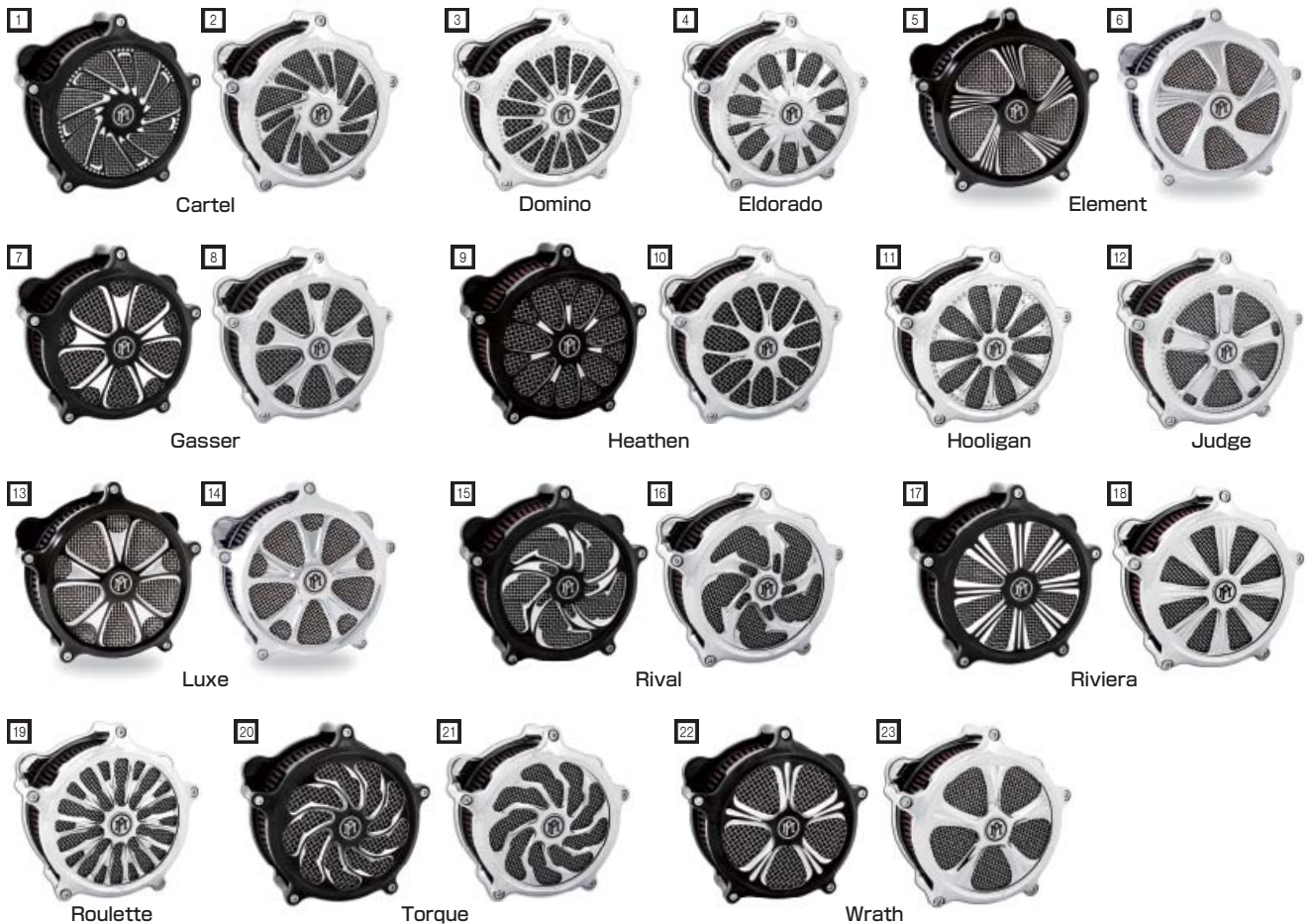

デザイン	カラー	品番	価格(税込)	価格(本体)
Cartel(カーテル)	コントラストカット	0206-2010CAR-BM	¥9,765	¥9,300
	クローム	0206-2010CAR-CH	¥10,395	¥9,900
Domino(ドミノ)	クローム	0206-2010DOM-CH	¥9,870	¥9,400
	クローム	0206-2010ELD-CH	¥9,870	¥9,400
Eldorado(エルドラード)	クローム	0206-2010ELE-BM	¥9,345	¥8,900
	クローム	0206-2010ELE-CH	¥9,870	¥9,400
Element(エレメント)	コントラストカット	0206-2010GAT-BM	¥9,765	¥9,300
	クローム	0206-2010GAT-CH	¥10,395	¥9,900
Gasser(ガッサー)	コントラストカット	0206-2010HEA-BM	¥9,345	¥8,900
	クローム	0206-2010HEA-CH	¥9,870	¥9,400
Heathen(ヒーゼン)	コントラストカット	0206-2010HOO-CH	¥9,870	¥9,400
	クローム	0206-2010HOO-CH	¥9,870	¥9,400

デザイン	カラー	品番	価格(税込)	価格(本体)
Judge(ジャッジ)	クローム	0206-2010JUD-CH	¥9,870	¥9,400
	コントラストカット	0206-2010GAT-BM	¥9,765	¥9,300
Luxe(ラックス)	クローム	0206-2010GAT-CH	¥10,395	¥9,900
	コントラストカット	0206-2010RVL-BM	¥9,345	¥8,900
Rival(ライバル)	クローム	0206-2010RVL-CH	¥9,870	¥9,400
	コントラストカット	0206-2010RIV-BM	¥9,345	¥8,900
Riviera(リビエラ)	クローム	0206-2010RIV-CH	¥9,870	¥9,400
	クローム	0206-2010ROU-CH	¥10,395	¥9,900
Roulette(ルーレット)	コントラストカット	0206-2010TOR-BM	¥9,345	¥8,900
	クローム	0206-2010TOR-CH	¥9,870	¥9,400
Torque(トルク)	コントラストカット	0206-2010WRA-BM	¥9,345	¥8,900
	クローム	0206-2010WRA-CH	¥9,870	¥9,400



KURYAKYN AIR CLEANER PARTS

# クリアキン エアクリナー **NEW!**

プロト 販売元商品

www.plotonline.com/

マフラー  
&  
エアクリナー

ハンドル  
&  
ブレーキ  
&  
クラッチ

カスタマイズ

車体関連

ツーリング

スプロケット  
&  
チェーン

タイヤ  
&  
ホイール

ケミカル  
&  
メンテナンス

## ■HI-FIVE MACH 2



品名	車種	品番	価格(税込)	価格(本体)
スタンダード	エアクリナーのみ	P051-2672	¥27,930	¥26,600
	XL CVキャップ付き91-06	P051-2673		
	XL 07-12	P051-2726		
	エボ ビッグツイン CVキャップ付き93-99	P051-2674	¥31,080	¥29,600
	ツインカム CVキャップかDelphi付き99-12	P051-2675 *1		
ツーリング08-10、FLSTSE用11-12	P051-2676			
ゾンビ	ツインカム CVキャップかDelphi付き99-12	P051-2677 *1	¥31,080	¥29,600
	ツーリング08-12、FLSTSE11-12	P051-2678		

\*1 P051-2675、P051-2677はツーリング08-11、FLSTSE11に適合しません。

カバー中央は、お好みのデザインのメダリオンと交換できます。

## ○メダリオン



品名	タイプ	品番	価格(税込)	価格(本体)
メダリオン	デコ	1 P051-2806	¥1,890	¥1,800
	フレーム	2 P051-2810		
	ウイドウ	3 P051-2811		
	シャーヴィニスト	4 P051-2813		
	ハトリオット	5 P051-2814		
	ゾンビ	6 P051-2812		

## ■スカルエアクリナー

スカルカバーのエアクリナーです。ハイフローK&Nエアフィルターが付いています。



品名	車種	品番	価格(税込)	価格(本体)
クロム	XLモデル CVキャップ付き91-06	P051-2750	¥24,885	¥23,700
	XL 07-12	P051-2724		
	ツインカム CVキャップかDelphi付き99-12	P051-2751 *2		
	ツーリングモデル 08-12	P051-2753		
ブラッククロム	エアクリナーのみ	P051-2752	¥20,685	¥19,700
	ツインカム CVキャップかDelphi付き99-12	P051-2754 *2	¥27,930	¥26,600
交換用K&Nエアフィルターエレメント	ツーリングモデル08-12、FLSTSE11	P051-2755	¥27,930	¥26,600
交換用K&Nエアフィルターエレメント		P051-2684	¥7,035	¥6,700

\*2 P051-2751、P051-2754はツーリング08-11、FLSTSE11に適合しません。

## ■ツインベロシティプラス

エンジン型のエアクリナーツインベロシティプラス。K&Nエアフィルター付き



品名	車種	品番	価格(税込)	価格(税込)
エアクリナー	エボビッグツイン ストックキャップ付き93-99	P051-2714	¥22,155	¥21,100
	ツインカム ストックキャップかDelphi付き99-12	P051-2715	¥23,835	¥22,700
	交換用ケージ/Foam Filter Assembly	P051-2403	¥1,785	¥1,700
交換用K&Nエアフィルターエレメント		P051-2711	¥5,775	¥5,500
インナープレート	キャンディーレッド	P051-2716	¥3,885	¥3,700
	ブラック	P051-2717		
	キャンディーブルー	P051-2718		

## ■ハイパーチャージャー ツインカム用

エボビッグツイン用ハイパーチャージャー。クランクケースブリーザーが付属します



ボディ/トラップドア/バタフライ	車種	品番	価格(税込)	価格(税込)
クロム/クロム/クロム	ツインカムEFI付き99-01、ロードキング、ドレッサー用	P051-2768	¥30,030	¥28,600
クロム/クロム/ブラック		P051-4100	¥31,710	¥30,200
ブラック/ブラック/ブラック	ツインカム Delphi DFI 01-05	P051-2778	¥32,130	¥30,600
クロム/クロム/クロム		P051-2782	¥30,030	¥28,600
クロム/クロム/ブラック	ツインカムストックキャップ付き99-06	P051-2781	¥27,930	¥26,600
ブラック/ブラック/ブラック	ツインカムDelphi EFI 06-12	P051-2772	¥30,030	¥28,600
クロム/クロム/クロム	(08-12ツーリングは除く)	P051-2777	¥26,880	¥25,600
クロム/クロム/ブラック		P051-2761	¥27,930	¥26,600
ブラック/ブラック/ブラック	ツーリングモデル 08-12	P051-2760	¥30,030	¥28,600
クロム/クロム/クロム		P051-2759	¥26,880	¥25,600

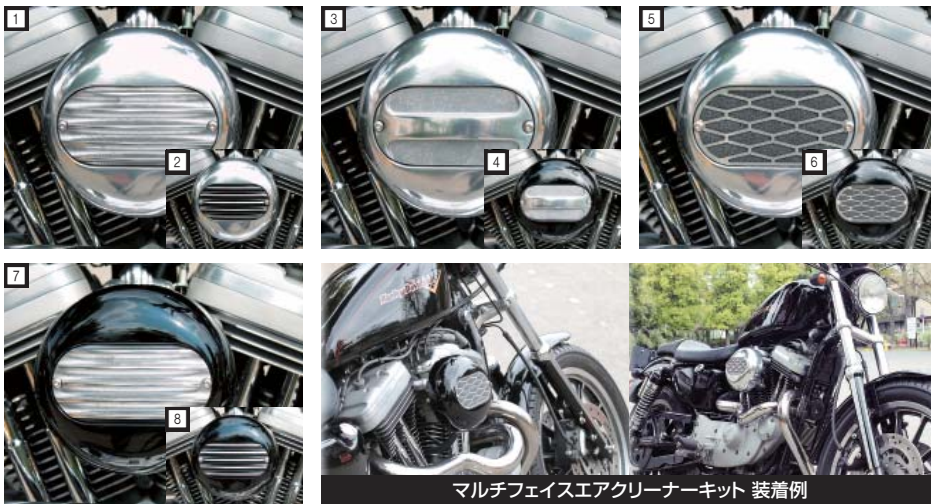

マルチフェイスエアクリナーキット 装着例

## OSR(Oil Separator & Recirculation system)とは?



エアクリナーベース内部の分離室にてブローパイに含まれるオイル分を分離、未燃焼ガスだけをキャブレターに吸わせ再燃焼させ、オイルはベース下部につながるキャッチリザーバー(ホース)に隔離保存します。フィルターやタペット周りにオイルが垂れないだけでなく、キャブレター内部へのオイルの浸入やオイル分を燃焼させてしまうことのないので、クリーンで環境にもやさしい循環システムです。

### マルチフェイスエアクリナーキット(OSRベースを含む)

お椀状のシェルとオーバル上のインサートの組み合わせにより、多彩な表情が楽しめるエアクリナーです。  
内容: OSRエアクリナーベース、ペーパータイプフィルター、シェル&インサート、ボルト・ガスケット類、オイルリザーバー  
\*ブリーザー対策、キャブレター固定のための追加部品等は必要ありません。

シェル	インサート	スポーツスター		BIG TWIN 93-		価格(税込)	価格(本体)
		91-CVキャブ	07-インジェクション	EVO	TC		
ポリッシュ	フィン	1 P049-3930	P049-3939	P049-3948	P049-3956	¥49,800	¥47,429
	フィン ブラック	2 P049-3931	P049-3940	P049-3949	P049-3957	¥51,200	¥48,762
	パー	3 P049-3932	P049-3941	P049-3950	P049-3958	¥49,800	¥47,429
ブラック	ダイヤ	5 P049-3933	P049-3942	P049-3951	P049-3959	¥54,100	¥51,524
	フィン	7 P049-3934	P049-3943	P049-3952	P049-3960	¥54,800	¥52,191
	フィン ブラック	8 P049-3935	P049-3944	P049-3953	P049-3961	¥56,200	¥53,524
	パー	4 P049-3936	P049-3945	P049-3954	P049-3962	¥54,800	¥52,191
	ダイヤ	6 P049-3937	P049-3946	P049-3955	P049-3963	¥59,100	¥56,286

### スポーツスターの純正カバーのまま内部にOSRベースを組み込むキットです。

内容: OSRエアクリナーベース、ペーパータイプフィルター、インナーカバー、ボルト・ガスケット類、オイルリザーバー

品名	車種	年式	品番	価格(税込)	価格(本体)
スポーツスター純正カバー用OSR	スポーツスター(純正CVキャブ)	91-	9 P049-3938	¥37,100	¥35,334
	スポーツスター(インジェクション)	07-	9 P049-3947	¥37,100	¥35,334



### オプションパーツ

一度コンプリートキットをご購入された後でもインサートだけを交換することにより違ったイメージを楽しむことができます。

品名	デザイン・カラー	品番	価格(税込)	価格(本体)
交換フィルター		10 P049-3929	¥4,000	¥3,810
カバーシェル	ポリッシュ	P049-3927	¥12,300	¥11,715
	ブラック	P049-3928	¥17,300	¥16,477
インサート	ダイヤ	11 P049-3926	¥9,800	¥9,334
	フィン	12 P049-3923	¥5,500	¥5,239
	フィン ブラック	13 P049-3924	¥6,900	¥6,572
	パー	14 P049-3925	¥5,500	¥5,239

\*インサートのダイヤだけはステンレスフレーム2枚でフィルターを挟み込む構造になっており、正面からも吸気します。

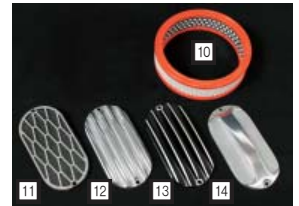

## ダービーカバー

ブラックエンジンにも自然に溶け込むFORKオリジナルダービーカバー

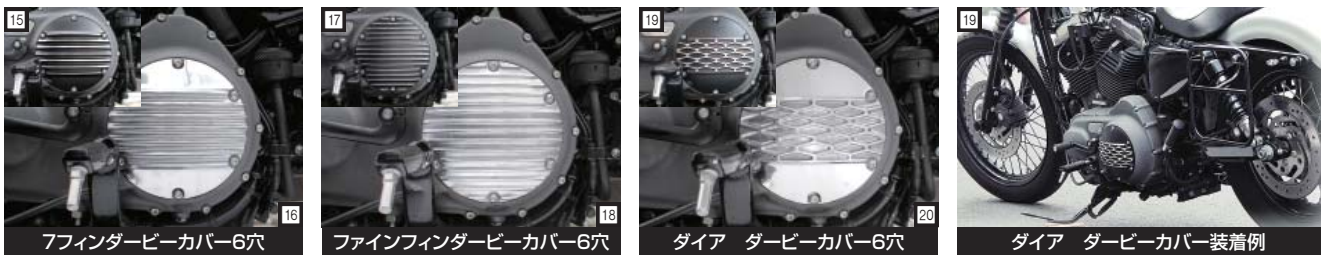

7フィンダービーカバー-6穴

ファインフィンダービーカバー-6穴

ダイヤ ダービーカバー-6穴

ダイヤ ダービーカバー装着例

車種	年式	品名	カラー	品番	価格(税込)	価格(本体)
スポーツスター	04-	7フィン ダービーカバー-6穴 <b>NEW</b>	ブラック	15 P052-7043	¥13,860	¥13,200
			ポリッシュ	16 P052-7042	¥12,600	¥12,000
		ファインフィン ダービーカバー-6穴 <b>NEW</b>	ブラック	17 P052-7045	¥13,860	¥13,200
			ポリッシュ	18 P052-7044	¥12,600	¥12,000
		ダイヤ ダービーカバー-6穴 <b>NEW</b>	ブラック	19 P052-7047	¥13,860	¥13,200
			ポリッシュ	20 P052-7046	¥12,600	¥12,000

\*ボルト類は付属いたしませんので、取付には純正ボルトをお使いください。



HARLEY-DAVIDSON HANDLEBAR

**HD-BAR**

## あなたに合わせた安心ポジション!

**車検も安心!**

高さ・幅が変わらないから  
構造変更は要りません。

**車種専用 日本人の体格に合わせた3種類の移動量。  
驚くほど乗りやすく、扱いやすい。**

**グリップ1本分の乗りやすさ**

純正比: **30mmバック**



**ハーレーらしいゆったり感**

純正比: **50mmバック**



**腕・ひじのゆとりが大幅増**

純正比: **70mmバック**



※モデル身長は165cm Photo by BiG MACHINE/Mr.HARLEY

## 純正シルエットのまま、 グリップが手前に!

高さ・幅をそのままに、グリップ位置を手前に(30・50・70mmバック)したハンドルです。車種専用設計なので、スイッチ、配線等もボルトオン、構造変更等の手間もありません。

※スチール製、外径φ25.4、内径φ21.4

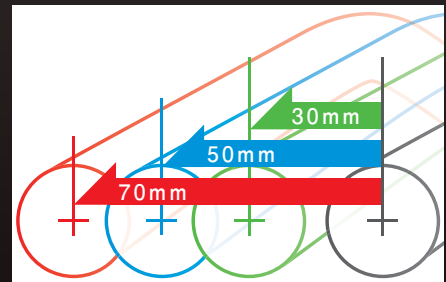

POINT  
**1**

### 車種専用設計

車種専用設計なので、ワイヤー、配線類もボルトオン  
※一部車種はブレーキホース・ワイヤー等の交換が必要な場合もあります。



POINT  
**2**

### 純正形状

純正形状で、グリップ部のみ近くなるので、イメージを崩さずボルトオン。高さ・幅が変わらないから構造変更は必要ありません。もちろん車検対応です。  
※画像はFXDLに70mmバック装着画像



POINT  
**3**

### ディンプル加工済み

ディンプル、配線クランプ取付の穴等が加工済みなので、スイッチボックス、配線等もキレイにボルトオン。



POINT  
**4**

### 美しいメッキ仕上げ

純正クオリティーの美しいメッキ仕上げ。カラーはクロームメッキ、ブラックメッキからお選びいただけます。

**ブラックメッキ  
新登場!**



## NEW ブラックメッキラインナップ追加

美しい輝きのクロームメッキ仕上げに加え、全てのラインナップにシックなブラックメッキ仕上げを追加設定しました。せっかくハンドル交換するのにポジション変更だけでは物足りないという方におすすめです。メッキ仕上げの為、塗装に比べ傷がつきにくくお手入れも簡単です。純正ハンドルがブラックの車種にはクロームメッキを追加設定しています。

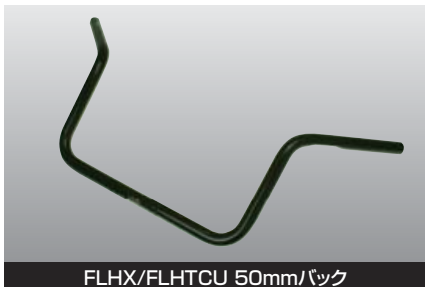

FLHX/FLHTCU 50mmバック

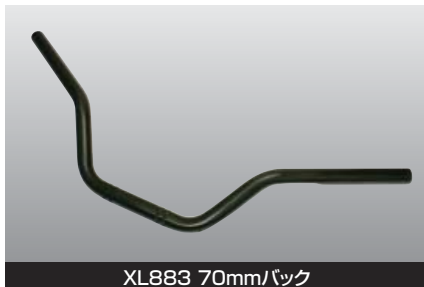

XL883 70mmバック

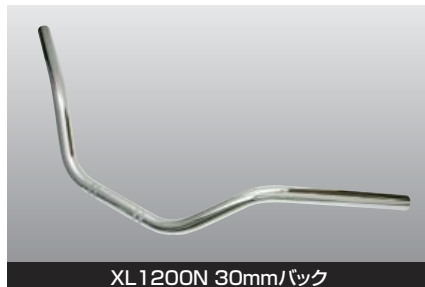

XL1200N 30mmバック

## ハンドルが手前にくると、「ひじ」「腰」にゆとりができ、リラックスした姿勢になります。



ノーマル

コンパクトな車体のスポーツスターですが、肘が伸びてしまい、着座位置もシート前方になっています。



70mmバック

HD-BAR 70mmバックを装着すると腕、肘に余裕が生まれ、着座位置も自由度が広がります。上半身全体がリラックスしたポジションを形成することができました。



ノーマル

フルバックした形状の為、純正ハンドルでも比較的グリップ位置が手前にあるFLDですが、グリップ位置が高い為、肘、腕は伸び気味になってしまいます。



50mmバック

HD-BAR 50mmバックを装着すると肘、腕に十分なゆとりができ、快適なポジションに変更可能です。ロングツーリングも得意とするFLDだからこそゆったりとした姿勢でクルージングしたいものです。

車種	30mmバック品番		50mmバック品番		70mmバック品番		対応純正ハンドル品番	価格(税込)	価格(本体)
	クロームメッキ	ブラックメッキ NEW	クロームメッキ	ブラックメッキ NEW	クロームメッキ	ブラックメッキ NEW			
XL1200N 08-12	EHD101-30C	EHD101-30	EHD101-50C	EHD101-50	EHD101-70C	EHD101-70	56085-83A	¥9,870	¥9,400
XL883 04-09 スタンダード *1	EHD102-30	EHD102-30B	EHD102-50	EHD102-50B	EHD102-70	EHD102-70B	55845-04	¥9,870	¥9,400
XL883N 10-13 NEW *2									
XL1200X 11-13 NEW *1	EHD103-30C	EHD103-30	EHD103-50C	EHD103-50	EHD103-70C	EHD103-70	56014-09A	¥9,870	¥9,400
FXDL 08-13	EHD201-30	EHD201-30B	EHD201-50	EHD201-50B	EHD201-70	EHD201-70B	56004-00	¥9,870	¥9,400
FLD 12-13 NEW	EHD202-30	EHD202-30B	EHD202-50	EHD202-50B	-	-	56891-12	¥9,870	¥9,400
FLSTN 09-13 *3	EHD301-30	EHD301-30B	EHD301-50	EHD301-50B	EHD301-70	EHD301-70B	55901-05	¥9,870	¥9,400
FLSTC 09-13 *3	EHD302-30	EHD302-30B	EHD302-50	EHD302-50B	EHD302-70	EHD302-70B	56569-09	¥9,870	¥9,400
FLSTF 07-11 *1	EHD303-30	EHD303-30B	EHD303-50	EHD303-50B	EHD303-70	EHD303-70B	56886-07A	¥21,000	¥20,000
FLHX/FLHTCU 08-13 *3.4	EHD401-30	EHD401-30B	EHD401-50	EHD401-50B	EHD401-70	EHD401-70B	55924-08	¥13,440	¥12,800
FLHR/FLHRC 08-13	EHD402-30	EHD402-30B	EHD402-50	EHD402-50B	EHD402-70	EHD402-70B	55947-08	¥13,440	¥12,800
FLTR/FLTRX/FLTRU 08-13 *3	EHD403-30	EHD403-30B	EHD403-50	EHD403-50B	-	-	56751-08	¥13,440	¥12,800

\*1 70mmバック装着時のみブレーキホースの交換が必要です。 \*2 50mm/70mmバック装着時にはブレーキホースの交換及びハーネスのクランプ解除、取り直し変更が必要です。

\*3 印の車両は、ブレーキホースの取付クランプの調整/ 解除が必要となります。 \*4 50mmバック装着時クラッチホース取り直し変更。70mmバック装着時ブレーキホース、クラッチケーブル取り直し変更。フェアリング内を通さず、フェアリングの手前に取り直す必要があります。別途HD 純正パーツ「ツイストグリップセンサーキット(32310-08)」が必要で。



# ハンドル寸法表

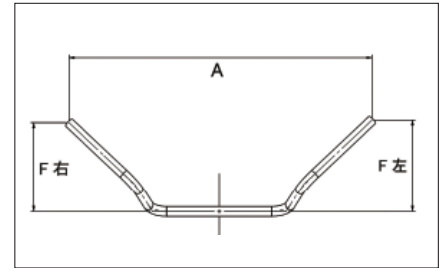
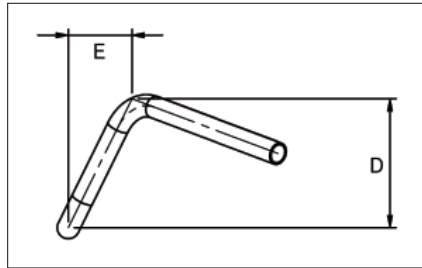
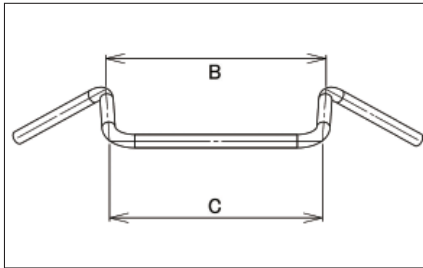

XL1200N 08-13	バック(mm)	A(mm)	B(mm)	C(mm)	D(mm)	E(mm)	F(mm)
純正品番 56085-83A	ノーマル	792	390	204	100	32	186
クローム品番 EHD101-30C ブラック品番 EHD101-30	30	792	390	204	100	62	216
クローム品番 EHD101-50C ブラック品番 EHD101-50	50	792	390	204	100	82	236
クローム品番 EHD101-70C ブラック品番 EHD101-70	70	792	390	204	100	102	256

XL883 04-09	バック(mm)	A(mm)	B(mm)	C(mm)	D(mm)	E(mm)	F(mm)
純正品番 55845-04	ノーマル	704	321	190	72	17	140
クローム品番 EHD102-30 ブラック品番 EHD102-30B	30	704	321	190	72	47	170
クローム品番 EHD102-50 ブラック品番 EHD102-50B	50	704	321	190	72	67	190
クローム品番 EHD102-70 ブラック品番 EHD102-70B	70	704	321	190	72	87	210

XL1200X 11-13/XL883N 10-13	バック(mm)	A(mm)	B(mm)	C(mm)	D(mm)	E(mm)	F(mm)
純正品番 56014-09A	ノーマル	725	326	189	60	46	170
クローム品番 EHD103-30C ブラック品番 EHD103-30	30	725	326	189	60	76	200
クローム品番 EHD103-50C ブラック品番 EHD103-50	50	725	326	189	60	96	220
クローム品番 EHD103-70C ブラック品番 EHD103-70	70	725	326	189	60	116	240

FXDL 08-13	バック(mm)	A(mm)	B(mm)	C(mm)	D(mm)	E(mm)	F(mm)
純正品番 56004-00	ノーマル	791	396	208	83	65	208
クローム品番 EHD201-30 ブラック品番 EHD201-30B	30	791	396	208	83	95	238
クローム品番 EHD201-50 ブラック品番 EHD201-30B	50	791	396	208	83	115	258
クローム品番 EHD201-70 ブラック品番 EHD201-30B	70	791	396	208	83	135	278

FLD 12-13	バック(mm)	A(mm)	B(mm)	C(mm)	D(mm)	E(mm)	F(mm)
純正品番 56891-13	ノーマル	780	384	282	156	83	250
クローム品番 EHD202-30 ブラック品番 EHD202-30B	30	780	384	282	156	113	280
クローム品番 EHD202-50 ブラック品番 EHD202-50B	50	780	384	282	156	133	300

FLSTN 09-13	バック(mm)	A(mm)	B(mm)	C(mm)	D(mm)	E(mm)	F(mm)
純正品番 55901-05	ノーマル	810	451	232	59	69	242
クローム品番 EHD301-30 ブラック品番 EHD301-30B	30	810	451	232	59	99	272
クローム品番 EHD301-50 ブラック品番 EHD301-50B	50	810	451	232	59	119	292
クローム品番 EHD301-70 ブラック品番 EHD301-70B	70	810	451	232	59	139	312

FLSTC 09-13	バック(mm)	A(mm)	B(mm)	C(mm)	D(mm)	E(mm)	F(mm)
純正品番 56569-09	ノーマル	835	435	288	206	149	284
クローム品番 EHD302-30 ブラック品番 EHD302-30B	30	835	435	288	206	179	314
クローム品番 EHD302-50 ブラック品番 EHD302-50B	50	835	435	288	206	199	334
クローム品番 EHD302-70 ブラック品番 EHD302-70B	70	835	435	288	206	219	354

FLSTF 07-11	バック(mm)	A(mm)	B(mm)	C(mm)	D(mm)	E(mm)	F(mm)
純正品番 56886-07A	ノーマル	805	512	348	121	74	273
クローム品番 EHD303-30 ブラック品番 EHD303-30B	30	805	512	348	121	104	303
クローム品番 EHD303-50 ブラック品番 EHD303-50B	50	805	512	348	121	124	323
クローム品番 EHD303-70 ブラック品番 EHD303-70B	70	805	512	348	121	144	343

左右非対称 電子スロットル車用	バック(mm)	A(mm)	B(mm)	C(mm)	D(mm)	E(mm)	F(mm)	左/右
FLHX/FLHTCU 08-13								
純正品番 55924-08	ノーマル	775	422	408	99	153	306/300	
クローム品番 EHD401-30 ブラック品番 EHD401-30B	30	775	422	408	99	183	336/330	
クローム品番 EHD401-50 ブラック品番 EHD401-50B	50	775	422	408	99	203	356/350	
クローム品番 EHD401-70 ブラック品番 EHD401-70B	70	775	422	408	99	223	376/370	

左右非対称 電子スロットル車用	バック(mm)	A(mm)	B(mm)	C(mm)	D(mm)	E(mm)	F(mm)	左/右
FLHR/FLHRC 08-13								
純正品番 55947-08	ノーマル	799	448	352	148	73	241/234	
クローム品番 EHD402-30 ブラック品番 EHD402-30B	30	799	448	352	148	103	271/264	
クローム品番 EHD402-50 ブラック品番 EHD402-50B	50	799	448	352	148	123	291/284	
クローム品番 EHD402-70 ブラック品番 EHD402-70B	70	799	448	352	148	143	311/304	

左右非対称 電子スロットル車用	バック(mm)	A(mm)	B(mm)	C(mm)	D(mm)	E(mm)	F(mm)	左/右
FLTR/FLTRX/FLTRU 08-13								
純正品番 56751-08	ノーマル	834	384	288	130	117	238/233	
クローム品番 EHD403-30 ブラック品番 EHD403-30B	30	834	384	288	130	147	268/263	
クローム品番 EHD403-50 ブラック品番 EHD403-50B	50	834	384	288	130	167	288/283	



EFFEX HD BAR 交換時注意事項									
FAMILY	車種	年式	クローム品番	ブラック品番	バック	ブレーキ ホース	クラッチ ホース	スロットル	備考
XL1200N	08-12	EHD101-30C	EHD101-30	30mm	○	○	○		※フルステア時タンクに干渉する為、付属のハンドルスペーサーを必ず使用して下さい。
		EHD101-50C	EHD101-50	50mm	○	○	○		
		EHD101-70C	EHD101-70	70mm	○	○	○		
XL883	04-09	EHD102-30	EHD102-30B	30mm	○	○	○		
		EHD102-50	EHD102-50B	50mm	○	○	○		
		EHD102-70	EHD102-70B	70mm	×	○	○	× 70mm(3インチ)ロングのブレーキホースが別途必要です。 推奨品 SWAGE-LINEにて設定有り。 ※フルステア時タンクに干渉する為、付属のハンドルスペーサーを必ず使用して下さい。	
スポーツスター	10-13	EHD103-30C	EHD103-30	30mm	○	○	○		※フルステア時タンクに干渉する為、付属のハンドルスペーサーを必ず使用して下さい。
		EHD103-50C	EHD103-50	50mm	×	○	○	50mm(2インチ)ロングのブレーキホースが別途必要です。ハーネスのクランプ解除、又は取り直し変更が必要です。 ※フルステア時タンクに干渉する為、付属のハンドルスペーサーを必ず使用して下さい。	
		EHD103-70C	EHD103-70	70mm	×	○	○	70mm(3インチ)ロングのブレーキホースが別途必要です。ハーネスをトップブリッジ手前へ取り直し変更が必要です。 ※フルステア時タンクに干渉する為、付属のハンドルスペーサーを必ず使用して下さい。	
XL1200X	11-13	EHD103-30C	EHD103-30	30mm	○	○	○		※フルステア時ミラーがタンクに干渉する為、付属のハンドルスペーサーを必ず使用して下さい。
		EHD103-50C	EHD103-50	50mm	○	○	○		
		EHD103-70C	EHD103-70	70mm	×	○	○	× 70mm(3インチ)ロングのブレーキホースが別途必要です。 推奨品 SWAGE-LINEにて設定有り。 ※フルステア時ミラーがタンクに干渉する為、付属のハンドルスペーサーを必ず使用して下さい。	
FXDL	08-13	EHD201-30	EHD201-30B	30mm	○	○	○		
		EHD201-50	EHD201-50B	50mm	○	○	○		
		EHD201-70	EHD201-70B	70mm	○	○	○		
FLD	12-13	EHD202-30	EHD202-30B	30mm	○	○	○		
		EHD202-50	EHD202-50B	50mm	○	○	○		
FLSTN	09-13	EHD301-30	EHD301-30B	30mm	△1	○	○		△1 ブレーキパイプの取付クランプを1箇所(上部)調整解除が必要です。
		EHD301-50	EHD301-50B	50mm	△1	○	○		
		EHD301-70	EHD301-70B	70mm	△1	○	○		
FLSTC	09-13	EHD302-30	EHD302-30B	30mm	△1	○	○		△1 ブレーキパイプの取付クランプを1箇所(上部)調整解除が必要です。
		EHD302-50	EHD302-50B	50mm	△1	○	○		
		EHD302-70	EHD302-70B	70mm	△1	○	○		
FLSTF	07-11	EHD303-30	EHD303-30B	30mm	○	○	○		
		EHD303-50	EHD303-50B	50mm	○	○	○		
		EHD303-70	EHD303-70B	70mm	×	○	○	× 70mm(3インチ)ロングのブレーキホースが別途必要です。 推奨品 SWAGE-LINEにて設定有り。	
FLHX/ FLHTCU	08-13	EHD401-30	EHD401-30B	30mm	△2	○	○		△2 ネック部ホースクランプの解除が必要です。
		EHD401-50	EHD401-50B	50mm	△2	△3	○	△2 ネック部ホースクランプの解除が必要です。 △3 フロントカウル内カウルステー下側へ取り直し変更が必要です。	
		EHD401-70	EHD401-70B	70mm	△4	△5	×	△4 ネック部ホースクランプの解除と取り直し変更で装着は可能ですが、ロングホースへの交換を推奨します。推奨品 SWAGE-LINEにて設定有り。 △5 取り直し変更で装着可能ですが、ロングケーブルへの交換を推奨します。 × 純正オプション「ツイストグリップセンサーキット」の装着を推奨します。	
FLHR/ FLHRC	08-13	EHD402-30	EHD402-30B	30mm	○	○	○		
		EHD402-50	EHD402-50B	50mm	○	○	○		
		EHD402-70	EHD402-70B	70mm	○	○	○		
FLTR/ FLTRX/ FLTRU	08-13	EHD403-30	EHD403-30B	30mm	△2	○	○		△2 ネック部ホースクランプの解除が必要です。
		EHD403-50	EHD403-50B	50mm	△2	○	○		

純正の内臓式グリップヒーターは装着可能ですが、社外品(キジマ製のヒートデモンス等)は取付不可。ハンドル内径はφ21.4(FLSTF用は除く)となりますのでご注意ください。



## オールダブルバックバー

## オールダブルバックバーラインナップ追加!

こだわり抜いた幅、高さのバランスで、力の抜けた絶妙なライディングポジションを形成。ナロータイプは高さをそのままに幅を絞っています。純正スイッチボックスが取付可能なデンプル加工済み仕様、シックなカスタムに欠かせないブラックメッキ仕様を追加ラインナップしました。

XL1200X  
スタンダードタイプ 装着例

XL1200N スタンダードタイプ装着例



XL1200X ナロータイプ装着例

## コンパクトなポジションでスポーツスターに最適!

## スポーツスター適合情報 ※車検証の記載変更が必要です。

XL1200X(11-13)/XL1200N(08-13) スロットル・クラッチケーブル、ハーネス交換不要  
※ブレーキホース要交換(スウェッジライン イージーオーダーホース推奨)  
ホース全長:1020mm バンジョーアダプター:ストレート(マスター側)/20°(キャリパー側)

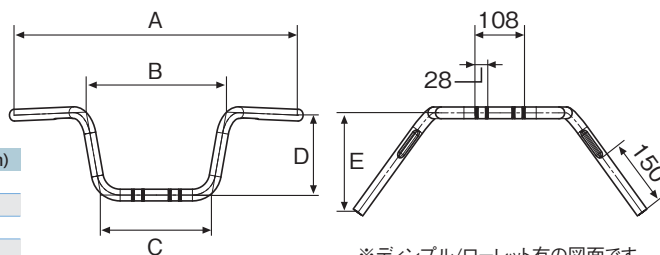

タイプ		A(mm)	B(mm)	C(mm)	D(mm)	E(mm)
スタンダード	デンプル/ローレット無	600	304	241	174	205
ナロー	デンプル/ローレット無	497	306	241	172	217
スタンダード	デンプル/ローレット有	617	304	241	174	217
ナロー	デンプル/ローレット有	522	306	241	172	246

品名	ハンドル径	タイプ	カラー	品番	価格(税込)	価格(本体)	
オールダブルバックバー	1インチ	スタンダード	デンプル/ローレット無	クロームメッキ	Z06004	¥9,450	¥9,000
			デンプル/ローレット有	クロームメッキ	Z06004D		
		ナロー	デンプル/ローレット無	クロームメッキ	Z06005		
			デンプル/ローレット有	クロームメッキ	Z06005D		
			デンプル/ローレット無	ブラックメッキ	Z06004B		
			デンプル/ローレット有	ブラックメッキ	Z06004DB		

**ご注意!** 取付するミラーによっては左右ミラーの距離が極端に狭くなり、車検に合格しない場合があります。

## スプリングフォーク用アイアンマンレプリカハンドル

ロードホッパータイプ5i 映画アイアンマン特別仕様車に標準装着されたトップクランプ一体型ハンドルです。トップクランプから伸びる低く構えたハンドルポジションは極限の「ロー&ロング」スタイルを実現します。



品名	仕様	カラー	品番	価格(税込)	価格(本体)
アイアンマンレプリカハンドル	スプリングフォーク インライン用	ブラック	ZHB-IR	¥36,750	¥35,000





ハンドルスイッチキット



左(クラッチ)側



右(ブレーキ)側

ロードホッパーに採用されているハンドルスイッチをスポーツスターへカプラーオンで装着可能としました。さらに、加工次第で様々な車種へ取付可能な汎用タイプも設定。スリムな形状でハンドル周りをシンプルにまとめます。また、操作方法も純正同様で操作性をそこないません。社外マスターシリンダー、クラッチホルダー交換時にも役立つアイテムです。また、オプションのプラススイッチプレートを装着することでよりクラシカルな雰囲気強調します。

\*画像はオプションプラススイッチプレートが装着されています。



ハンドルスイッチキット 汎用



スイッチ右

スイッチ左



プラススイッチプレート

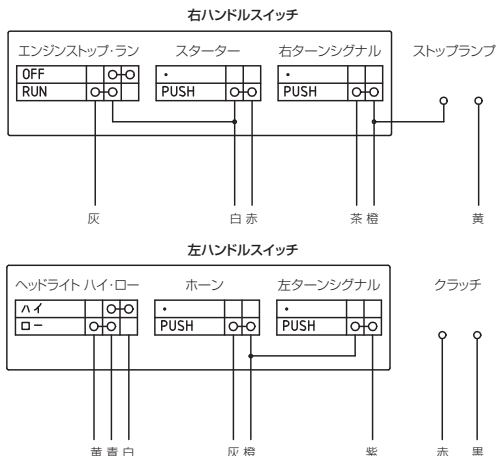

左右	項目	配線色
右	右ターンシグナル(+)	橙
	右ターンシグナル(-)	茶
	スターター(+)	白
	スターター(-)	赤
	エンジンストップ・ラン(+)	白
左	エンジンストップ・ラン(-)	灰
	ストップランプ(+)	橙
	ストップランプ(-)	黄
	ホーン(+)	橙
	ホーン(-)	灰
右	ヘッドライト ハイ・ロー(ハイ)	黄
	ヘッドライト ハイ・ロー(ロー)	白
	ヘッドライト ハイ・ロー(+)	青
	左ターンシグナル(+)	橙
	左ターンシグナル(-)	紫
左	クラッチ(+)	赤
	クラッチ(-)	黒

品名	車種	年式	品番	価格(税込)	価格(本体)
ハンドルスイッチキット(グリメカ製) *1	スポーツスター	07-13	ZSW-001	¥44,100	¥42,000
	汎用	-	ZSW-U	¥39,900	¥38,000
プラススイッチプレート	オプションパーツ	-	ZSW-BP	¥3,675	¥3,500

\*1 純正マスターシリンダー、純正クラッチホルダーとの同時装着不可。

マスターシリンダー/クラッチレバー



マスターシリンダー(グリメカ製)

主張しすぎないシンプルなデザインで人気の高いグリメカ製マスターシリンダー。ピストン径はφ11、12、13、14mmからお選びいただけます。キャリパーとのマッチングについては、下記参考をご覧ください。

■参考

- 11mm** プレンボ2P、PM等の極小キャリパーシングルディスクには必需品。やわらかめのタッチが好みの場合、EVOやツインカムの純正・社外キャリパーシングルに使うこともあります。
- 12、13mm** EVOやツインカムの純正をはじめ一般的な各種社外キャリパーシングルディスクに対応。硬めのタッチが好みの方や先述の極小キャリパーのダブルディスクなどには13mmがお勧めです。
- 14mm** EVOやツインカムの純正・社外ダブルディスクやシヨベル純正"通称バナナキャリパー"に使用。

\* ハーレー用DOT5ブレーキフルードが使用可能



ミラーホルダー



クラッチレバー



ケーブルピン(EVO/TC用)

品名	カラー	ボア径(mm)	品番	価格(税込)	価格(本体)
マスターシリンダー(グリメカ製) *1	ブラック	φ11	P053-6899	¥19,530	¥18,600
		φ12	P053-6900		
		φ13	P053-6901		
		φ14	P053-6902		
ブレーキスイッチ *2	-	-	CS1	¥1,050	¥1,000
ミラーホルダー *3	ブラック	-	P053-6905	¥2,940	¥2,800

\*1 本製品は元々22mmハンドルバー用のものを17ハンドルバー用に加工してあるためクランプ部分が肉薄となっております。過度の負荷や不均衡なネジの締め付けにより破損の恐れがありますので、取り付けには細心のご注意が必要となります。バンジョーボルト別売です。スウェットラインM10xP1.00(プレンプ用)推奨。

\*2 ベルリンガー用スイッチですが、使用可能です。  
\*3 使用中マスターシリンダーに取り付ける際はレバー穴自体がすれないように固定して素早く作業する必要があります。レバー自体がピストンのストッパーとなっている構造のため、レバーが外れるとピストンが飛び出しブレーキオイルが漏れ、オイルの補充とエア抜き作業が必要になる可能性があります

品名	カラー	品番	価格(税込)	価格(本体)
クラッチレバー *4	ブラック	P053-6903	¥5,250	¥5,000
ケーブルピン(EVO/TC用)	-	P053-6904	¥262	¥250

\*4 EVO初期以前用クラッチケーブル装着車にはボルトオン ※一部車種(ビッグツイン 52-67/XL 65-70 等)を除く EVO/ツインカムのバンジョータイプクラッチケーブルの場合は、別途上記ケーブルピンが必要です。

# SWAGE-LINE PRO の魅力!



直接カシメによる、省スペース化を実現!

ハンドル交換によるホースの延長は1本で済みます!

車種専用設計&専用部品の採用で無駄を省いた理想的な取り回し!



ダブルディスク車へ対応する従来型のブレーキホースは、マスターへダブル止めされた2本のホースを、左右の各キャリパーへダイレクトに取り廻すタイプが一般的です。

『トライピース』は、マスターからのホースを付属のセパレーターにより分岐し、左右のキャリパーへと取り廻す、スタンダードをベースにした3本構成を採用した事が大きな特徴と言える。

この事により、ホース総体積は従来比20~30%の低減。

一層リニアなブレーキコントロールを可能とした。

また、スタンダードをベースとする事で達成した精悍な取り回しは、ステムにボルトオンの車種専用セパレーターや、必要数付属のホースクランプが大きく貢献。ホースの無駄な遊びを抑え、安全性の向上にも寄与している。

トライピースは各車種を『T-スタイル』『Y-スタイル』に振り分けて設定。『Y-スタイル』では特にダイレクトジョイント構造により、限りなく理想的な取り回しを追求している。



500mmまで無料にてロング指定に対応いたします。

ハンドル交換の際は「上側ホース〇〇ミリロング」キャリパー交換の際は「下側ホース〇〇ミリロング」とご指定下さい。

## 選べる! ホースカラーは2タイプ

お好みに合わせてお選びください。



## レッド/ブルータイプも設定!

機能部ともいえるバンジョー、バンジョーボルトは高強度ステンそのままに、フィッティングとバンジョーボディ部にアルマイトパーツを採用したハイブリッドタイプ。

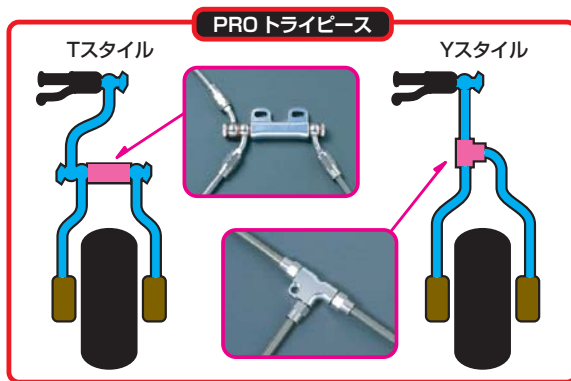

※車両によって取り回し方法を選択できない物もございます。

車種	年式	スタイル	トライピース(クリアーホース)		トライピース(ブラックホース)		価格(税込)	価格(本体)
			ステンレス	レッド/ブルー	ステンレス	レッド/ブルー		
FXDX	00-04	フロントトライピース	STP886FT	SAP886FT	STPB886FT	SAPB886FT	¥29,925	¥28,500
		リア	STP886R	SAP886R	STPB886R	SAPB886R	¥12,600	¥12,000
FXDL ダイナ ローライダー	07	リア	STP893R	-	STPB893R	-	¥12,600	¥12,000
		フロントトライピース	STP888FT	SAP888FT	STPB888FT	SAPB888FT	¥32,025	¥30,500
XL1200R	04-09	リア	STP888R	SAP888R	STPB888R	SAPB888R	¥18,900	¥18,000
		フロントトライピース	STP817FT	SAP817FT	STPB817FT	SAPB817FT	¥29,925	¥28,500
XL1200S	96-03	リア	STP817R	SAP817R	STPB817R	SAPB817R	¥18,900	¥18,000
		フロントトライピース	STP892FT	SAP892FT	STPB892FT	SAPB892FT	¥32,025	¥30,500
XR1200/X	09-10	リア	STP887FT	SAP887FT	STPB887FT	SAPB887FT	¥29,925	¥28,500
		フロントトライピース	STP887R	SAP887R	STPB887R	SAPB887R	¥18,900	¥18,000
VRSCA V-ROD	02-03	リア	STP889R	SAP889R	STPB889R	SAPB889R	¥18,900	¥18,000
		フロントトライピース	STP810R	SAP810R	STPB810R	SAPB810R	¥18,900	¥18,000
XL883	04-09	リア	STP889R	SAP889R	STPB889R	SAPB889R	¥18,900	¥18,000
XLH883	86-03	リア	STP810R	SAP810R	STPB810R	SAPB810R	¥18,900	¥18,000



## 「みんなと一緒にイヤ」そんな方への16パターン

### 選べる! ホースカラーは2タイプ

表中の品番はクリアホース仕様です。ブラックスモークホース仕様の場合、品番中アルファベットと数字の間に「B」を入れてください。

例:「SAF■■■」…クリアホース仕様 「SAFB■■■」…ブラックスモークホース仕様

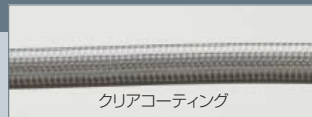

500mmまで無料でロング指定に対応いたします。

ハンドルやキャリパーを交換され純正ブレーキホースと長さ異なる場合は〇〇mmロングをご指定下さい。

### HARLEY-DAVIDSON ブラックスモークホース仕様は品番中アルファベットと数字の間に「B」を入れてください。

車種	年式	タイプ	アルミ									ステンレス		
			レッド/ブラック	ゴールド/ブラック	メッキ/ブラック	ゴールド/ブルー	レッド/ブルー	メッキ	ブラック	価格(税込)	価格(本体)	価格(税込)	価格(本体)	
FLSTC	88-04	フロント	RAF870	GAF870	NAF870	PAF870	SAF870	CAF870	BAF870	¥8,925	¥8,500	STF870	¥11,025	¥10,500
FLSTF	90-04	フロント	RAF876	GAF876	NAF876	PAF876	SAF876	CAF876	BAF876	¥8,925	¥8,500	STF876	¥11,025	¥10,500
FLSTFB	12	フロント	RAF879	GAF879	NAF879	PAF879	SAF879	CAF879	BAF879	¥8,925	¥8,500	STF879	¥11,025	¥10,500
FXDL	93-00	フロント	RAF833	GAF833	NAF833	PAF833	SAF833	CAF833	BAF833	¥16,800	¥16,000	STF833	¥21,525	¥20,500
FXDX	00-04	フロント	RAF886	GAF886	NAF886	PAF886	SAF886	CAF886	BAF886	¥16,800	¥16,000	STF886	¥21,525	¥20,500
FLSTF	07-10	フロント	RAF897	GAF897	NAF897	PAF897	SAF897	CAF897	BAF897	¥8,925	¥8,500	STF897	¥11,025	¥10,500
FLHX	10	フロント	RAF877	GAF877	NAF877	PAF877	SAF877	CAF877	BAF877	¥8,925	¥8,500	STF877	¥11,025	¥10,500
FXSTC	86-99	フロント	RAF856	GAF856	NAF856	PAF856	SAF856	CAF856	BAF856	¥8,925	¥8,500	STF856	¥11,025	¥10,500
FXD	95-99	フロント	RAF836	GAF836	NAF836	PAF836	SAF836	CAF836	BAF836	¥8,925	¥8,500	STF836	¥11,025	¥10,500
VRSCA V-ROD	02-03	フロント	RAF887	GAF887	NAF887	PAF887	SAF887	CAF887	BAF887	¥16,800	¥16,000	STF887	¥21,525	¥20,500
XL1200C	96-03	フロント	RAF816	GAF816	NAF816	PAF816	SAF816	CAF816	BAF816	¥8,925	¥8,500	STF816	¥11,025	¥10,500
XL1200S	96-03	フロント	RAF817	GAF817	NAF817	PAF817	SAF817	CAF817	BAF817	¥16,800	¥16,000	STF817	¥21,525	¥20,500
XL1200R	04-09	フロント *1	RAF888	GAF888	NAF888	PAF888	SAF888	CAF888	BAF888	¥18,900	¥18,000	STF888	¥23,625	¥22,500
XL1200N	08-10	フロント	RAF895	GAF895	NAF895	PAF895	SAF895	CAF895	BAF895	¥8,925	¥8,500	STF895	¥11,025	¥10,500
XLH883	86-03	フロント	RAF810	GAF810	NAF810	PAF810	SAF810	CAF810	BAF810	¥8,925	¥8,500	STF810	¥11,025	¥10,500
XLH883/ハガー	88-03	フロント	RAF812	GAF812	NAF812	PAF812	SAF812	CAF812	BAF812	¥8,925	¥8,500	STF812	¥11,025	¥10,500
XL883 ※N/L/R等は未確認	04-09	フロント	RAF889	GAF889	NAF889	PAF889	SAF889	CAF889	BAF889	¥8,925	¥8,500	STF889	¥11,025	¥10,500

\*1 専用アダプター付属。 \*ブレーキフルードは付属しません。別途、指定フルードをお求めください。

\*使用条件によってはメッキの剥離や浮等、アルマイトの色褪せ等が起こる場合がございます。またアルマイトについてはロットによって色合いが異なりますので、ご了承ください。

### 車種別ノーマルホース長リスト\*

#### スポーツスターモデル

モデル	年式	ホース長 *1
XL1200X	10-12	975mm
XL883N	09-12	
XL883L	11-12	
XL883	04-09	
XL1200C	06-11	1020mm
XL50	07	
XL1200N	07-12	1035mm
XL883C	04-10	
XL1200L	06-11	
XL883L	05-10	1205mm
XL1200V	12	

#### ダイナモデル

モデル	年式	ホース長 *1
FXDL	06-12	1185mm
FLD	12	1175mm
FXD	06-10	1120mm
FXDC	06	
FXDC	07-12	1130mm
FXD35	06	
FXDWG	10-12	1140mm
FXDB	08-12	1220mm

#### ソフテイルモデル

モデル	年式	ホース長 *1
FLSTN	05-10	1100mm
FLSTC	04-08	1110mm
FXSTD	00-07	1130mm
FLSTF	05-10	
FLSTF	90-04	1180mm
FXCW	09-10	1150mm
FXCWC	09-10	

#### ソフテイルモデル ABS付

モデル	年式	ホース長 *2
FXS	11	760mm
FLSTFB	11	810mm
FLSTFB	12	910mm
FLSTF	12	
FLSTN	11-12	1000mm
FLS	12	
FLSTC	11-12	

#### ツーリングモデル ABS付

モデル	年式	ホース長 *2
FLHR	09-12	1675mm
FLHRC	09-12	
FLTR	09	
FLTRX	10-12	
FLTRU	11-12	

#### ツーリングモデル ABS付

モデル	年式	ホース長 *2
FLHT	09-10	1625mm
FLHTC	09-12	
FLHTCU	09-12	
FLHTK	10-12	
FLHX	09-12	

\*1 フロントブレーキマスターからキャリパーまで。 \*2 フロントブレーキマスターからABSユニットまで。

\*リスト記載のホース長はプロトにて採寸した参考値となります。

### 汎用シングルホースキット

ハーレーのシングルディスク車に対応する専用ボルトをセットにした(一部車種を除く)汎用ホースキットです。ハンドル交換時などに大変便利です。



#### KIT内容

- ホース(フィッティング付)
- バンジョーボルト(P7/16-24)
- クラッシュワッシャー
- バンジョーアダプター(ST、φ11)
- キャリパーアダプター(P3/8-24)

#### 選べる! ホースカラーは2タイプ

表中の品番はクリアホース仕様です。ブラックスモークホース仕様の場合、品番中アルファベットと数字の間に「B」を入れてください。  
例:「SAF」…クリアホース仕様 「SAFB」…ブラックスモークホース仕様

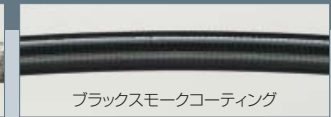
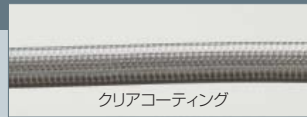

長さ(mm)	アルミ							ステンレス				
	レッド/ブラック	ゴールド/ブラック	メッキ/ブラック	ゴールド/ブルー	レッド/ブルー	メッキ	ブラック	価格(税込)	価格(本体)	品番	価格(税込)	価格(本体)
350	RAH350	GAH350	NAH350	PAH350	SAH350	CAH350	BAH350	¥8,925	¥8,500	STH350	¥11,025	¥10,500
400	RAH400	GAH400	NAH400	PAH400	SAH400	CAH400	BAH400	¥8,925	¥8,500	STH400	¥11,025	¥10,500
450	RAH450	GAH450	NAH450	PAH450	SAH450	CAH450	BAH450	¥8,925	¥8,500	STH450	¥11,025	¥10,500
500	RAH500	GAH500	NAH500	PAH500	SAH500	CAH500	BAH500	¥8,925	¥8,500	STH500	¥11,025	¥10,500
550	RAH550	GAH550	NAH550	PAH550	SAH550	CAH550	BAH550	¥8,925	¥8,500	STH550	¥11,025	¥10,500
600	RAH600	GAH600	NAH600	PAH600	SAH600	CAH600	BAH600	¥8,925	¥8,500	STH600	¥11,025	¥10,500
650	RAH650	GAH650	NAH650	PAH650	SAH650	CAH650	BAH650	¥8,925	¥8,500	STH650	¥11,025	¥10,500
700	RAH700	GAH700	NAH700	PAH700	SAH700	CAH700	BAH700	¥8,925	¥8,500	STH700	¥11,025	¥10,500
750	RAH750	GAH750	NAH750	PAH750	SAH750	CAH750	BAH750	¥8,925	¥8,500	STH750	¥11,025	¥10,500
800	RAH800	GAH800	NAH800	PAH800	SAH800	CAH800	BAH800	¥8,925	¥8,500	STH800	¥11,025	¥10,500
850	RAH850	GAH850	NAH850	PAH850	SAH850	CAH850	BAH850	¥8,925	¥8,500	STH850	¥11,025	¥10,500
900	RAH900	GAH900	NAH900	PAH900	SAH900	CAH900	BAH900	¥8,925	¥8,500	STH900	¥11,025	¥10,500
950	RAH950	GAH950	NAH950	PAH950	SAH950	CAH950	BAH950	¥8,925	¥8,500	STH950	¥11,025	¥10,500
1000	RAH1000	GAH1000	NAH1000	PAH1000	SAH1000	CAH1000	BAH1000	¥8,925	¥8,500	STH1000	¥11,025	¥10,500
1050	RAH1050	GAH1050	NAH1050	PAH1050	SAH1050	CAH1050	BAH1050	¥8,925	¥8,500	STH1050	¥11,025	¥10,500
1100	RAH1100	GAH1100	NAH1100	PAH1100	SAH1100	CAH1100	BAH1100	¥8,925	¥8,500	STH1100	¥11,025	¥10,500
1150	RAH1150	GAH1150	NAH1150	PAH1150	SAH1150	CAH1150	BAH1150	¥8,925	¥8,500	STH1150	¥11,025	¥10,500
1200	RAH1200	GAH1200	NAH1200	PAH1200	SAH1200	CAH1200	BAH1200	¥8,925	¥8,500	STH1200	¥11,025	¥10,500
1250	RAH1250	GAH1250	NAH1250	PAH1250	SAH1250	CAH1250	BAH1250	¥8,925	¥8,500	STH1250	¥11,025	¥10,500
1300	RAH1300	GAH1300	NAH1300	PAH1300	SAH1300	CAH1300	BAH1300	¥8,925	¥8,500	STH1300	¥11,025	¥10,500
1350	RAH1350	GAH1350	NAH1350	PAH1350	SAH1350	CAH1350	BAH1350	¥8,925	¥8,500	STH1350	¥11,025	¥10,500
1400	RAH1400	GAH1400	NAH1400	PAH1400	SAH1400	CAH1400	BAH1400	¥8,925	¥8,500	STH1400	¥11,025	¥10,500
1450	RAH1450	GAH1450	NAH1450	PAH1450	SAH1450	CAH1450	BAH1450	¥8,925	¥8,500	STH1450	¥11,025	¥10,500
1500	RAH1500	GAH1500	NAH1500	PAH1500	SAH1500	CAH1500	BAH1500	¥8,925	¥8,500	STH1500	¥11,025	¥10,500

\*使用条件によってはメッキの剥離や浮等、アルマイトの色褪せ等が起こる場合がございます。またアルマイトについてはロットによって色合いが異なりますので、ご了承ください。

### ブレーキパーツ



**バンジョーボルト  
バンジョーアダプター  
キャリパーアダプター**



**スイッチマウントバンジョーボルト**  
ハーレー純正のスイッチが取り付けられるバンジョーボルト。リアのマスターシリンダーなどに。



**スイッチマウントアダプター**  
ブレーキライン途中にスイッチを設置する際に、専用ホース\*1とともに使用。右画像は使用例です。(XL883R O2モデル)



**変換アダプター**  
マスターシリンダーのホース取付部がM12XP1.5の場合に使用することで、通常のM10XP1.25のものが流用できます。

品名	形状・規格	仕様	品番	価格(税込)	価格(本体)
バンジョーボルト(シングル)	7/16-P24	アルミ(ブルー)	GRP322	¥840	¥800
		アルミ(ブラック)	1 GRP722	¥840	¥800
		アルミ(メッキ)	2 GSS322M	¥1,050	¥1,000
バンジョーアダプター(φ11) *1	ST(ストレート)	ステンレス	ETP318	¥1,470	¥1,400
		アルミ(ブルー)	BA321	¥1,050	¥1,000
		アルミ(ブラック)	3 BA721	¥1,050	¥1,000
		アルミ(メッキ)	BA421	¥1,050	¥1,000
		ステンレス	BA621	¥1,890	¥1,800
キャリパーアダプター	7/16-P24	ステンレス	4 BA622	¥1,890	¥1,800
スイッチマウントバンジョーボルト	3/8-P24	ステンレス	5 ETP324	¥2,100	¥2,000
		ステンレス	6 SAP309	¥2,940	¥2,800
		アルミ(シルバー)	7 SLP411	¥4,200	¥4,000
スイッチマウントアダプター	ナローナット *2 取付タブ(垂直/M6)付	アルミ(ブラック)	8 SLP411B	¥4,200	¥4,000
		アルミ(シルバー)	9 SLP410	¥4,200	¥4,000
		アルミ(ブラック)	10 SLP410B	¥4,200	¥4,000
変換アダプター	M12×P1.5オス-M10×P1.25メス	ステンレス	11 SAP308	¥2,625	¥2,500

\*1 7/16-P24のバンジョーボルトに対応します。 \*2 SWAGE-LINE PRO専用規格です。専用ホース以外には使用できません。



専用設定のない車種や、カスタムに伴うバンジョースタイル、ホース長の変更等は、イージーオーダーシステムにて承っております。独自の受注・製作システムにより、正確かつ迅速に対応。もちろん全品耐圧検査実施後、最短で翌日にはお客様の元へお届けします。

**① フィッティングタイプを選びます** ※使用条件によってはメッキの剥離や浮等、アルマイトの色褪せ等が起こる場合がございます。またアルマイトについてはロットによって色合いが異なりますので、ご了承ください。

タイプコード	RA	タイプコード	GA	タイプコード	NA	タイプコード	PA
レッド×ブラック(アルミ)		ゴールド×ブラック(アルミ)		メッキ×ブラック(アルミ)		ゴールド×ブルー(アルミ)	
タイプコード	SA	タイプコード	BA	タイプコード	CA	タイプコード	ST
レッド×ブルー(アルミ)		ブラック(アルミ)		メッキ(アルミ)		ステンレス	

**② ホースカラーを選びます**

タイプコード	無し	タイプコード	B
クリアコーティング		ブラックスモークコーティング	

**③ バンジョースタイルを選びます**

**④ 長さを指定します** ※対応できる最小の長さは200mmです。

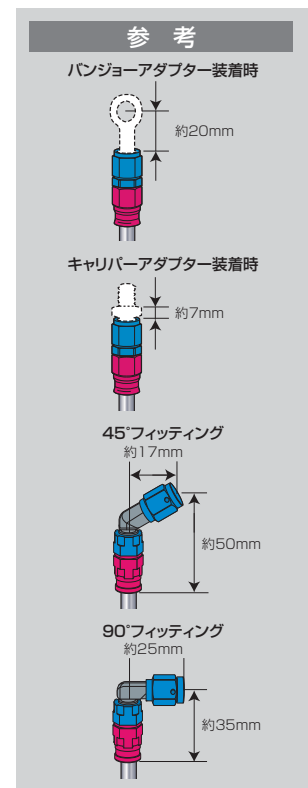
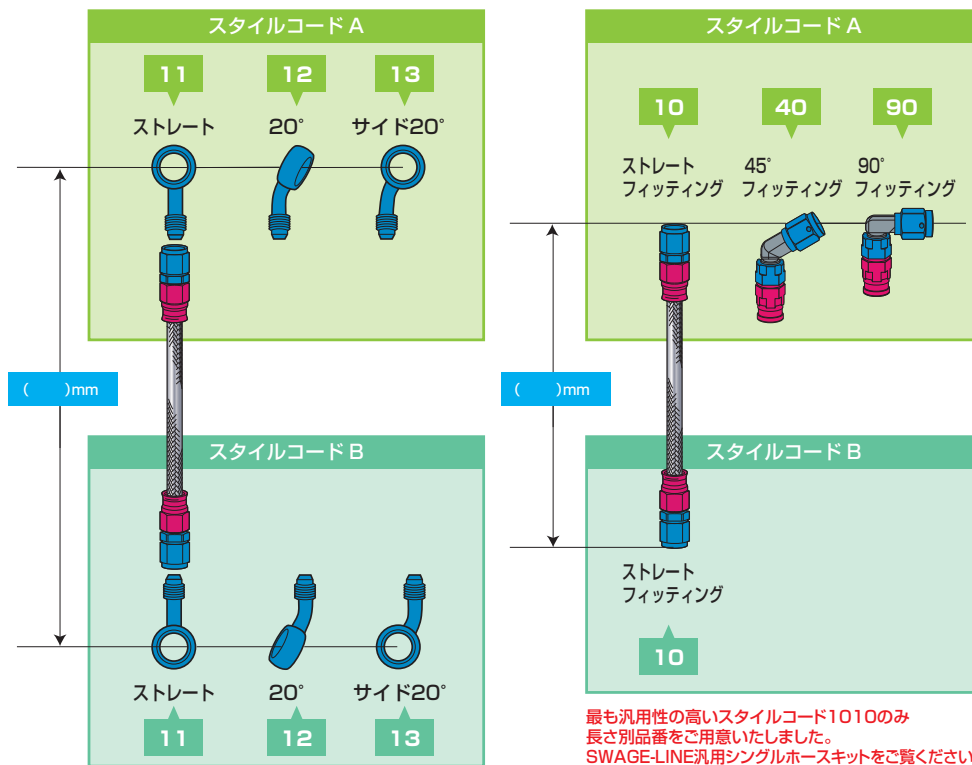

※45°/90°フィッティングは、レッド/ブルー(SA)、ステンレス(ST)からお選びください。

**価格表**

スタイルコードA側	スタイルコードB側	タイプコード	価格(税込)	価格(本体)
11/12/13	11/12/13	RA/GA/NA/PA/SA/CA/BA	¥6,825	¥6,500
		ST	¥10,500	¥10,000
10	10	RA/GA/NA/PA/SA/CA/BA	¥4,725	¥4,500
		ST	¥6,825	¥6,500
40/90	10	SA/ST	¥12,600	¥12,000

※新色RA/GA/NAのバンジョーアダプターはブラック PAはブルーとなります。

マフラー & エアリナー

ハンドル & ブレーキ & クラッチ

サスペンション

車体関連

ツアリング

スプロケット & チェーン

タイヤ & ホイール

ケミカル & メンテナンス



# イージーオーダーフォーム

■左ページのオーダー方法に沿って、下記のオーダー記入欄に各コードをご記入下さい。

お客様コードNo.	販売店様名	ご注文日
		年 月 日
住所、連絡先		
ご担当者様名	TEL	FAX

## オーダー記入例 (SWAGE-LINE レッド/ブルータイプ、ブラックスモークホース、長さ400mmの場合)

①フィッティング タイプコード	②ホースカラー コード	③バンジョー スタイル コード A	③バンジョー スタイル コード B	④長さ(mm)	本数	
SA	K	B	-	10 10	400	1

**注意!**

(注1) カラーコードはブラックホースの場合のみ記入(B)してください。  
 (注2) スタイルコード1010、4010、9010は、長さの指定方法が異なりますのでご注意ください。  
 (注3) 対応できる長さは200mm～1500mmです。  
 長さ1500mmを超える場合は500mm毎に価格(税込)¥1,050アップとなります。  
 装着には、別途バンジョーボルトやバンジョーアダプター (またはキャリパーアダプター)、クラッシュワッシャーが必要な場合があります。なお、プロトのバンジョーボルトにはクラッシュワッシャーを付属しております。是非ご利用ください。

## オーダー記入欄

①フィッティング タイプコード	②ホースカラー コード	③バンジョー スタイル コード A	③バンジョー スタイル コード B	④長さ(mm)	本数
<input type="text"/>	K	<input type="text"/>	-	<input type="text"/>	<input type="text"/>
<input type="text"/>	K	<input type="text"/>	-	<input type="text"/>	<input type="text"/>
<input type="text"/>	K	<input type="text"/>	-	<input type="text"/>	<input type="text"/>
<input type="text"/>	K	<input type="text"/>	-	<input type="text"/>	<input type="text"/>

(PLOT使用欄)

■以下、ブレーキパーツの同時注文等にお使いください。

(品番)	(品名)	(注文数)
(例) BA512	バンジョーアダプター20°	2

PLOT担当

●納期は受注後1～3日です。ご注文ありがとうございました。

**FAX(0566)36-0515**



ベルリンガー (BERINGER) は、航空機ブレーキの製造で培った確かな技術と、ベアリングを使用したラジアルマスターに代表される高い独自性を特徴とするトータルブレーキメーカーです。

## マスターシリンダー



品名	仕様	適合	レバータイプ	基本カラー *1		価格 (税込)	価格 (本体)	備考
				品番(シルバー)	品番(ブラック)			
フロントブレーキマスター	φ17.5ラジアル	4ポット/6ポットの1キャリアー	レーシング2フィンガー	BROH-12-2S	BROH-12-2B	¥57,750	¥55,000	タンク一体式 (15cc) スイッチ別売り
			レーシング3フィンガー	BROH-12-3S	BROH-12-3B			
			ストリート4フィンガー	1) BROH-12-4S	BROH-12-4B			
			ストリート2フィンガー	BROH-12-5S	BROH-12-5B			
			レーシング2フィンガー	BROH-14-2S	BROH-14-2B			
フロントブレーキマスター	φ20.5ラジアル	4ポット/6ポットの2キャリアー	レーシング3フィンガー	BROH-14-3S	BROH-14-3B	¥57,750	¥55,000	タンク一体式 (27.8cc) スイッチ別売り
			レーシング2フィンガー	BROH-14-2S	BROH-14-2B			
			ストリート4フィンガー	BROH-14-4S	BROH-14-4B			
			ストリート2フィンガー	BROH-14-5S	BROH-14-5B			
			レーシング2フィンガー	CROH-14-2S	CROH-14-2B			
クラッチマスター	φ20.5ラジアル	-	レーシング3フィンガー	CROH-14-3S	CROH-14-3B	¥39,900	¥38,000	タンク一体式 (レベルゲージ無し) スイッチ別売り
			ストリート4フィンガー	CROH-14-4S	CROH-14-4B			
			ストリート2フィンガー	CROH-14-5S	CROH-14-5B			
			レーシング2フィンガー	CROH-12-2S	CROH-12-2B			
			レーシング3フィンガー	CROH-12-3S	CROH-12-3B			
ワイヤークラッチ	-	-	ストリート4フィンガー	CCH-4S	2) CCH-4B	¥39,900	¥38,000	スイッチ別売り
			ブレーキ側	3) MHOLDBH-S	MHOLDBH-B			
			クラッチ側	MHOLDCH-S	MHOLDCH-B			
ミラーホルダー	M10正ネジ	-	クラッチ側	MHOLDCH-S	MHOLDCH-B	¥7,140	¥6,800	-

\*1 基本カラー (シルバー/ブラック) 以外はカラー別価格表をご参照ください。

## リペアレバー



品名	仕様	適合	レバータイプ	基本カラー *2		価格 (税込)	価格 (本体)	備考
				品番(シルバー)	品番(ブラック)			
リペアレバー	ラジアルマスター用	BROH-12/ BROH-14/ CROH-14	レーシング2フィンガー	LEVER-2S	LEVER-2B	¥17,640	¥16,800	ブレーキ/クラッチ共通
			レーシング3フィンガー	LEVER-3S	LEVER-3B			
			ストリート4フィンガー	LEVER-4S	LEVER-4B			
			ストリート2フィンガー	LEVER-5S	LEVER-5B			
			レーシング2フィンガー	LEVERCC-2S	LEVERCC-2B			
リペアレバー	ワイヤークラッチ用	CCH-4	レーシング3フィンガー	LEVERCC-3S	LEVERCC-3B	¥17,640	¥16,800	
			ストリート4フィンガー	LEVERCC-4S	LEVERCC-4B			

\*2 レッド、ブルー、パープル、ゴールド、チタンは同価格。ハードニッケルは価格 (税込) ¥5,250 プラス、ポリッシュは価格 (税込) ¥7,350 プラス、クロームは価格 (税込) ¥16,800 プラスとなります。



キャリパー、キャリパーリペアキット



キャリパー

車種	年式	ディスク径 (mm)	左右	6ピストンキャリパー 基本カラー *3				4ピストンキャリパー 基本カラー *3			
				品番(シルバー)	品番(ブラック)	価格(税込)	価格(本体)	品番(シルバー)	品番(ブラック)	価格(税込)	価格(本体)
ハーレーダビッドソン 全車種	-99	291	左	HD11A-S	HD11A-B	¥68,250	¥65,000	4HD11-S	4HD11-B	¥53,550	¥51,000
			右	HD01A-S	HD01A-B			4HD01-S	4HD01-B		
	320	左	HD12-S	HD12-B	¥70,350	¥67,000	-	-	-	-	
		右	HD02-S	HD02-B							
	254	左	-	-	-	-	4HD13-S	4HD13-B	¥53,550	¥51,000	
		右	-	-			4HD03-S	4HD03-B			
00-	291	左	4 HD14A-S	HD14A-B	¥70,350	¥67,000	-	-	-	-	
		右	HD04A-S	HD04A-B							

\*3 基本カラー(シルバー/ブラック)以外はカラー別価格表をご参照ください。

キャリパーリペアキット

品名	内容	適合	品番	価格(税込)	価格(本体)
キャリパーO/Hキット	ピストン、全シール、スクリュー、パッドガイド、ブリーダー	リペアキット for 6POT 2パッドモデル	REP6PCALIP	¥9,450	¥9,000
	ピストン、全シール、スクリュー、パッドアクスル、ブリーダー	リペアキット for 4POT アキシアルモデル	REP4PCALIP	¥7,350	¥7,000
フローティングピンキット	フローター、ワッシャー、スナップリング、ウェーブワッシャー、各6ヶ入り	インナー5mm厚用	FLOATERS5	¥3,150	¥3,000
		インナー6mm厚用	FLOATERS6		

ブレーキパッド

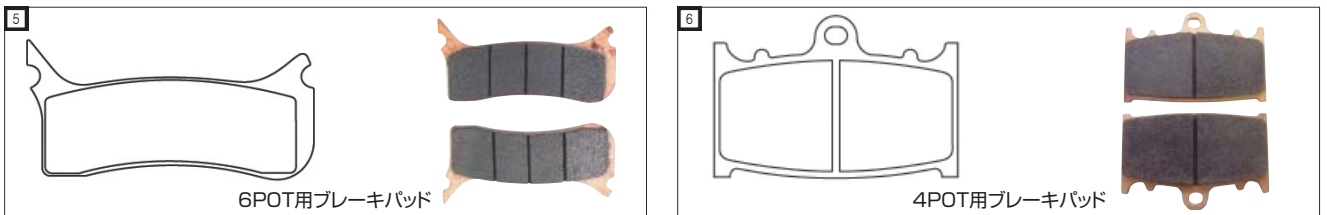

品名	タイプ/用途	品番	価格(税込)	価格(本体)
6POT(2パッド)用ブレーキパッド	ロード用	5 1100S	¥7,140	¥6,800
	レーシング用	1100R2	¥8,400	¥8,000
4POT用ブレーキパッド	ロード~セミレーシング	6 2654S	¥5,250	¥5,000

ニップル、スイッチキット

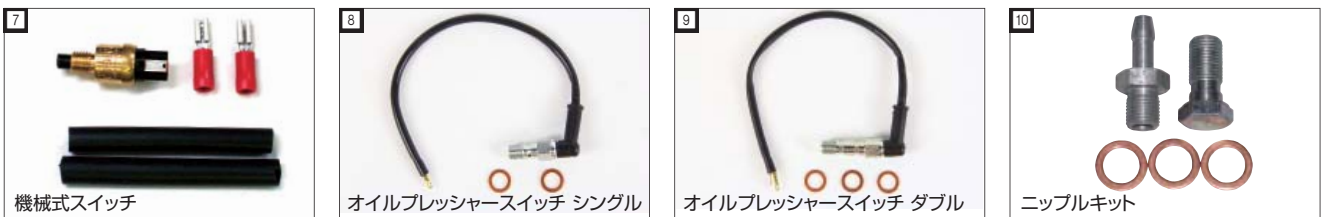

品名	仕様	タイプ	適合	品番	価格(税込)	価格(本体)
機械式スイッチ	ブレーキ/クラッチ共通		BROH/CROH/CC	7 CS1	¥1,050	¥1,000
オイルプレッシャースイッチ	ブレーキ/クラッチ共通	シングル	BROH/CROH	8 1293-S	¥4,200	¥4,000
	ブレーキ/クラッチ共通	ダブル	BROH/CROH	9 1294-D		
ニップルキット	MC12.7x22 用 *4			10 ELBOWKIT	¥1,575	¥1,500

\*4 セット内容: ニップル、バンジョーバルト、銅ワッシャー

ローター

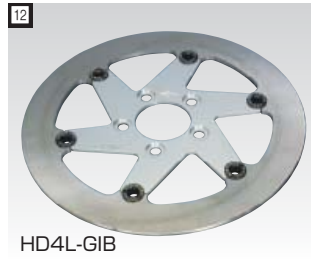

車種	年式	ディスク径 (mm)	左右	AERONALディスク(ステン)基本カラー *5				AERONALディスク(鋳鉄)基本カラー *5		CLASSICディスク(鋳鉄)基本カラー *5	
				品番(シルバー)	品番(ブラック)	価格(税込)	価格(本体)	品番(シルバー)	価格(税込)	品番(シルバー)	価格(税込)
ハーレー全車種	-99	291	左	HD1L-GIS	HD1L-GIB	¥27,300	¥26,000	HD1L-GS	¥43,050	¥41,000	HD1S
			右	HD1L-DIS	HD1L-DIB						HD1L-DS
	00-	320	左	HD2L-GIS	HD2L-GIB	-	-	HD2L-GS	-	-	HD2S
			右	HD2L-DIS	HD2L-DIB						HD2L-DS
ツーリング	00-	291	左	<sup>11</sup> HD4L-GIS	<sup>12</sup> HD4L-GIB	¥27,300	¥26,000	HD4L-GS	¥43,050	¥41,000	HD4S
			右	HD4L-DIS	HD4L-DIB						HD4L-DS
	00-	320	左	HD6L-GIS	HD6L-GIB	-	-	HD6L-GS	-	-	-
			右	HD6L-DIS	HD6L-DIB						HD6L-DS

\*5 基本カラー(シルバー/ブラック)以外はカラー別価格表をご参照ください。

キャリパーサポート



車種	年式	適合キャリパー	基本カラー *6		価格(税込)	価格(本体)
			品番(シルバー)	品番(ブラック)		
1340cc ソフトテイル		HD11/4HD11	HD002S	HD002B	¥28,350	¥27,000
ソフトテイル	-99	HD01	HD005S	HD005B		
	00-	4HD01	HD006S	HD006B		
ソフトテイル ABSモデル	11-	HD11A/4HD11	<sup>14</sup> HD012S	HD012B		
ダイナグライド	-99	HD01/4HD01	HD003S	HD003B		
ダイナ	00-	HD01/4HD01	HD008S	HD008B		
V-ROD/ダイナ ABSモデル	09-	HD11A/4HD11	<sup>15</sup> HD011S	HD011B		
	-99	HD11/4HD11	HD004S	HD004B		
スポーツスター	00-04	HD11/4HD11	HD009S	HD009B		
	05-12	HD11/4HD11	HD010S	HD010B		

\*6 基本カラー(ブラック/シルバー)以外はカラー別価格表をご参照ください。

カラー別価格表



基本カラー以外の品番は、品番末尾(例:H11A-R)を表の色に置き換えて発注してください。

カラー	品番末尾	プラス価格(税込)	プラス価格(本体)
シルバー(基本カラー)	S	¥0	¥0
ブラック(基本カラー)	B		
レッド	R		
ブルー	BL		
パープル	P	¥3,150	¥3,000
ゴールド	G		
チタン	T		
ポリッシュ	PO	¥5,250	¥5,000
ハードニッケル	HN	¥7,350	¥7,000
クローム *7	CH	¥16,800	¥16,000

\*7 キャリパー/ローター/ワイヤークラッチのみ価格(税込)¥12,600 価格(本体)¥12,000プラスとなります。

\*カラーはサンプル色となります。実際の色とは異なります。



ブレムボ社の設立は1961年。当時は経済が広く繁栄し、乗用車数もかつてないほどに増加を見せた時代でした。イタリアのベルガモから数キロの場所で現社長の亡父 エミリオ・ボンパッセイ氏が経営する整備工場からのスタートでした。

現在のブレムボは、自動車用ディスクブレーキ技術の分野で、世界をリードする革新的な企業として、世界各国の自動車、オートバイ、および商業用車両の一流メーカーに、高性能ブレーキシステムや、レーシング専用のクラッチ、シート、ハーネスなどの部品類を供給しています。

また、ブレムボは、モータースポーツの分野でも世界をリードしており、OEMサプライヤーとしてこれまでにF1、MotoGPなど世界選手権のタイトルを数多く獲得しています。ブレムボ社は、現在3大陸15ヶ国において事業を展開しており、36カ所の生産・事業拠点を有しています。従業員数は約6,000人で、そのうちの約10%は研究開発に従事するエンジニアと製品スペシャリストです。

ハイパフォーマンスシリーズ キャリパーキット

ブレムボの .484 キャリパーは、レーシングアルミニウム材から高精度CNC装置を使用して削り出された、ハーレーダビッドソン用ハイパフォーマンスキャリパーです。「.484」という名前は、V-twin市場特有のキュービックインチ単位で測定された、キャリパーピストン一個当たりの単位変位に由来します。

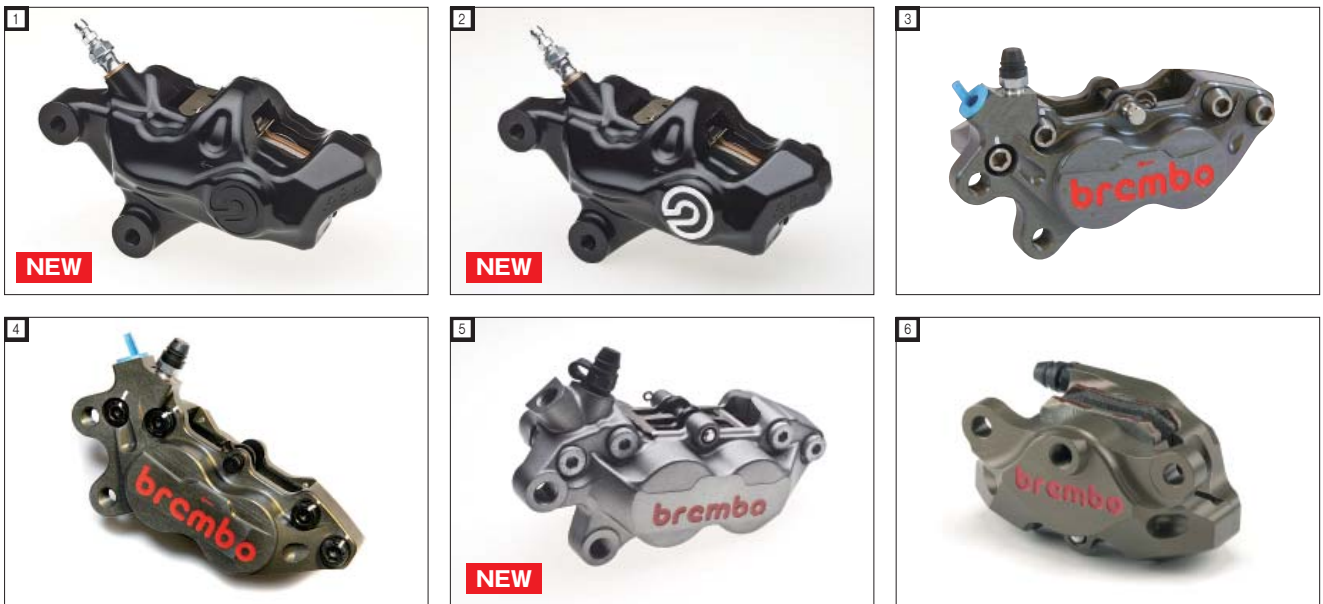

品名	取付ピッチ	仕様	ピストン径	表面仕上げ	使用箇所	品番	参考価格 (税込)	参考価格 (本体)	補修パーツ			
									PAD *1	PADピン	ブリード	スプリング
.484キャリパーキット NEW *2	69.1mm	CNC削り出し	32/32	アノダイズブラック	左	120.B814.69	¥102,900	¥98,000	A	-	U	W
					右	120.B814.79	¥102,900	¥98,000	A	-	U	W
					左	120.B814.71	¥102,900	¥98,000	A	-	U	W
					右	120.B814.81	¥102,900	¥98,000	A	-	U	W
CNCキャリパーキット	40mm	レーシング/ 削り出し *3 レーシング/削り出し アルミピストン	30/34	アノダイズ	左	20.4756.51	¥78,750	¥75,000	H	M	S	-
					右	20.4756.61	¥78,750	¥75,000	H	M	S	-
					左	20.4756.54	¥57,750	¥55,000	H	M	S	-
					右	20.4756.64	¥57,750	¥55,000	H	M	S	-
4ピストンキャリパー NEW	40mm	キャスト	30/34	アノダイズ チタニウム	左	20.5165.79	¥26,250	¥25,000	G	N	V	X
					右	20.5165.89	¥26,250	¥25,000	G	N	V	X
リアCNCキャリパーキット	84mm	CNC削り出し	34	アノダイズ	リア用	120.A441.10	¥58,800	¥56,000	D	L	T	-

※上記は全てオーバーホール可能です。  
 ※参考価格は、プロトにて独自に設定した市場参考価格です。(オープンプライス)  
 \*1 出荷時に装着されているPADです。 \*2 ABSブレーキ対応キャリパーです。 \*3 チタンピストン・ダストシールなし。

## OESシリーズ キャリパー



品名	取付 ピッチ	仕様	ピストン 径	使用 箇所	カラー	品番	参考価格 (税込)	参考価格 (本体)	補修パーツ				
									PAD *1	PADピン	ブリード	スプリング	
4ピストンキャリパー アキシアル	40mm	キャスティング	30/34	左	ゴールド	1	20.5165.58	¥16,800	¥16,000	G	N	V	X
						2	20.5165.68			G	N	V	X
	84mm	キャスティング	32	右	ゴールド	3	20.6950.22	¥16,800	¥16,000	E	L	S	
						4	20.6950.22			F	L	S	
2ピストンキャリパー	84mm	キャスティング	34	リア	ゴールド	NEW *2	120.B278.10	¥17,850	¥17,000	E	L	S	
						3	20.6951.60			E	L	S	
	84mm	キャスティング	32	左	ゴールド	4	20.6951.22	¥16,800	¥16,000	F	L	S	PADピン と同梱
						5	20.5161.43			J	P	Q	

上記はすべてO/H可能となりますが、O/H金額と本体金額に差があり無い、若しくはO/H金額が上回る為本体を新品に交換される事をお勧めします(パッドも新品になる為)。  
 ※参考価格は、プロトにて独自に設定した市場参考価格です。(オープンプライス)  
 \*1 出荷時に装着されているPADです。 \*2 キャリパー背面にブレンボロゴがレーザー刻印されています。

## キャリパー補修パーツ

品名	記号	品番	参考価格(税込)	参考価格(本体)	備考
ブレーキパッド *1	A	107.9882.10	¥8,400	¥8,000	シンタード (ストリート/スポーツ)
	D	107.6949.10	¥3,150	¥3,000	オーガニック (ストリート) 厚み = 7.35mm
	E	107.6949.11	¥3,780	¥3,600	オーガニック (ストリート) 厚み = 7.8mm
	F	107.6949.12	¥5,250	¥5,000	シンタード (ストリート/スポーツ) 厚み = 7.4mm
	G	107.4426.45	¥5,250	¥5,000	オーガニック (ストリート)
	H	107.4426.50	¥6,300	¥6,000	オーガニック (ストリート/スポーツ)
	J	107.2686.25	¥2,730	¥2,600	オーガニック (ストリート)
	L	120.5116.11	¥840	¥800	*2,3
パッドピン	M	120.6964.11	¥3,780	¥3,600	*4
	N	120.3204.33	¥840	¥800	
	P	120.2800.11	¥840	¥800	
	Q	105.3246.11	¥630	¥600	M10 x 1.0 メッキ キャップ付き
	S	105.3387.10	¥840	¥800	M10 x 1.0 メッキ キャップ付き
	T	105.3387.52	¥420	¥400	M8 x 1.25 黒 キャップ付き
	U	105.2087.12	¥630	¥600	M6 x 1.0 メッキ キャップ付き
ブリードスクリュー	V	105.3387.60	¥840	¥800	M10 x 1.0 黒 リードキャップ(リード)付き
	W	120.2255.79	¥840	¥800	
	X	120.4196.85	¥525	¥500	

※参考価格は、プロトにて独自に設定した市場参考価格です。(オープンプライス)  
 \*1 品番の中央の4桁の品番が同じ物は同形状のパッドとなります。 \*2 サポートスプリング付属 \*3 クリップ付属 \*4 チタン製クリップ付属

## HPK カスタムディスク



このHPKフルフローティングキットは、ハーレーダビッドソン用として専用設計し、様々なシーンにおいて最大限の性能レベルを提供する為に開発された製品です。

ディスクローターは、直径φ292、厚み5mmとなっており10箇所のフランジ部をアルミニウム製フローティング・プッシュによって結合します。制動面には、ドリルホールが配列されており、ブレーキング時の性能とコントロール性を向上させると同時に、回転モーメントを減少させ、結果として車両のハンドリングを向上させるのが特徴です。ディスクローターは、ソリッド・メタルから削り出されたインナーベルと組み合わされ、綿密なFEM解析を行って製造されます。精悍なブラックアルマイト仕上げのインナーベルには、ブレンボのロゴが削り出され、スポーティーなイメージを連想させます。

品名	車種	外径mm	厚みmm	枚数	品番	参考価格(税込)	参考価格(本体)
HPK カスタムディスクキット	ツーリングモデル(08-),XR1200/X	292	5.0	2枚組	208.B335.10	¥68,250	¥65,000
				1枚組	108.B335.10	¥34,125	¥32,500

※参考価格は、プロトにて独自に設定した市場参考価格です。(オープンプライス)

HPK RCSラジアルマスターシリンダー

ブレムボのRCSラジアルマスターシリンダーはピストンが動く方向とレバーを引く方向が同一のため、レバーを引く力を一度横向きに変換しピストンに伝える一般的な横置きマスターシリンダーと比べ、力の損失が少なく、効率的なブレーキング動作が可能です。また走行シーンに応じてレバーレシオを2段階で任意に変更可能で、例えば、繊細なコントロールを求められるシーンでは18mm、(数値が小さければより握りしろが深くなり、細かいコントロールが可能)よりシビアで力 チツとした握り心地でより素早い動作や、急制動を求められるシーンでは20mm (数値が大きければ握りしろが浅くなり、浅い握りで効力を出すことが可能) といった使い分けが可能です。それぞれの状況に合わせて使用する事が可能なブレムボのRCSシリーズならあなたの求めるフィードバックにマスターシリンダー1つで対応できます。



HPK RCSラジアルマスターシリンダー

品名	ピストン径	仕様	タンク	スイッチ	品番	参考価格 (税込)	参考価格 (本体)	補修パーツ		
								レバー(コンプリート)	ハーフレバー	ブリード
RCSブレーキマスターシリンダー	19mm	可倒式レバー・18/20mm可変レバーレシオ インチバー用	無	付属	1) 110.A897.10	¥50,400	¥48,000	R1	R2	-
RCSクラッチマスターシリンダー	19mm	可倒式レバー・18/20mm可変レバーレシオ インチバー用	無	無	110.A897.70	¥50,400	¥48,000	R4	R6	-

※参考価格は、プロトにて独自に設定した市場参考価格です。(オープンプライス)

HPK RCSラジアルマスターシリンダー 補修パーツ

品名	記号	仕様	適合マスター	品番	参考価格(税込)	参考価格(本体)
レバー(コンプリート)	R1		110.A263.10/30/110.A897.10	110.A263.99	¥23,100	¥22,000
ハーフレバー	R2	ブレーキ専用	110.A263.10/30/110.A897.10	110.A263.98	¥6,300	¥6,000
ショートハーフレバー	R3		110.A263.20	110.A263.96	¥6,300	¥6,000
レバー(コンプリート)	R4		110.A263.70/110.A897.70	110.A263.83	¥23,100	¥22,000
ハーフレバー	R5	クラッチ専用	110.A263.50	110.A263.95	¥23,100	¥22,000
ハーフレバー	R6		110.A263.50/70/110.A897.70	110.A263.94	¥6,300	¥6,000
ブレーキスイッチ	R7	-	RCSブレーキマスターシリンダー	110.4671.95	¥3,150	¥3,000
ジョイントセット	R8	90度	RCSマスターシリンダー	110.3127.20	¥840	¥800
ブリードスクリュー	R9	-	RCSマスターシリンダー	105.3246.11	¥630	¥600
リザーバーマウンティングキット		ブレーキ側ステー/ホース付	110.A263.10/20/30,110.A897.10	2) 110.A263.85	¥3,780	¥3,600
		クラッチ側ステー/ホース付	110.A263.50/70,110.A897.70	110.A263.86	¥3,045	¥2,900

※参考価格は、プロトにて独自に設定した市場参考価格です。(オープンプライス)

オイルタンク/オイルホース/フルード/ステッカー

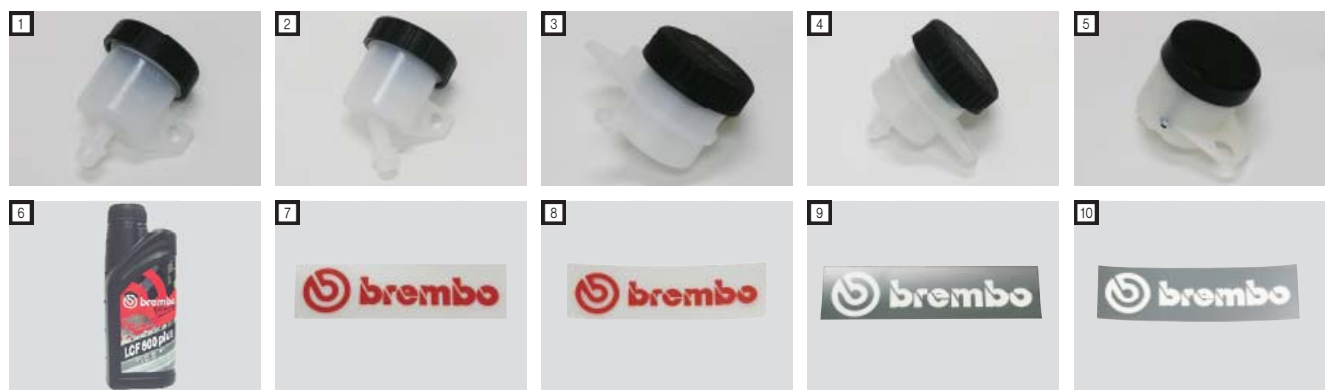

品名	適合	仕様	品番	参考価格(税込)	参考価格(本体)
オイルタンク	汎用 S15Aタイプ(小)	取り出し:下	1) 10.4446.40	¥1,050	¥1,000
	汎用 S15Bタイプ(小)	取り出し:45度	2) 10.4446.50	¥1,050	¥1,000
	汎用 S30タイプ(中)	取り出し:横	3) 10.3214.10	¥1,680	¥1,600
	汎用 S35タイプ(中)	取り出し:下	4) 10.4446.30	¥1,260	¥1,200
	汎用 S50タイプ	取り出し:下曲がり	5) 10.4446.61	¥1,470	¥1,400
オイルホース	汎用(内径φ6mm/外径φ10mm)	10cm	B002	¥315	¥300
		1m	B002-100	¥3,150	¥3,000
		20cm	B002-20	¥630	¥600
		30cm	B002-30	¥945	¥900
ブレーキフルード LCF600+	レース専用	DOT4 500cc	6) 04.8164.11	¥3,150	¥3,000
		ダイカットタイプ(大) 赤文字	7) B2990007	¥630	¥600
ロゴステッカー	ダイカットタイプ(小) 白文字	26x105mm	8) B2990005	¥315	¥300
		43x175mm	9) B2990008	¥630	¥600
		26x105mm	10) B2990006	¥315	¥300
		赤文字 7cm	B2990001	¥1,050	¥1,000
		白文字 7cm	B2990002	¥1,050	¥1,000

※参考価格は、プロトにて独自に設定した市場参考価格です。(オープンプライス)



PERFORMANCE MACHINE BRAKE & GRIPS

# パフォーマンスマシン ブレーキ、グリップ

国内仕入商品 問合せ先: 0566-46-4700

www.customworld.jp/

1970年初頭、創業者 Nancy and Perry Sands はアメリカ、ロス市外から車で30分ほどのLA PALMA にパフォーマンスマシンを設立しました。ブレーキキャリパー/マスターをはじめ、ホイールやエアクリナー等、高い性能と洗練された美しいデザインを合わせ持つパフォーマンスマシン製品は、ハーレーダビッドソンユーザーはもとより、メトリック(日本製)スポーツバイクユーザーからも絶大な支持を得ています。



## フロントブレーキキャリパー



4ピストン 84-99モデル用

4ピストン 00-11モデル用

6ピストン 84-99モデル用

6ピストン 00-11モデル用

### 4ピストン異型ボアキャリパー 137X4Bキャリパー 11.5インチディスク&HD300mmディスク

車種	年式	品名	適応ディスク	カラー	品番	価格(税込)	価格(本体)		
適合車種詳細参照	84-99	4ピストンキャリパー右	11.5インチ	ブラック	0053-2916-B	¥45,885	¥43,700		
				コントラストカット*1	0053-2916-BM				
				クローム	0053-2916-CH				
		4ピストンキャリパー左	11.5インチ	ブラック	0053-2915-B	¥40,845	¥38,900		
				コントラストカット*1	0053-2915-BM				
				クローム	0053-2915-CH				
適合車種詳細参照	00-11	4ピストンキャリパー右	11.5インチ	ブラック	0053-2920-B	¥40,845	¥38,900		
				コントラストカット*1	0053-2920-BM				
				クローム	0053-2920-CH				
		4ピストンキャリパー左	11.5インチ	ブラック	0053-2919-B	¥40,845	¥38,900		
				コントラストカット*1	0053-2919-BM				
				クローム	0053-2919-CH				
FLSTS/FLSTB	97-11	4ピストンキャリパー左 ※別途キャリパーボルトキットが必要 要です。	11.5インチ	ブラック	0053-2916-B	¥45,885	¥43,700		
				コントラストカット*1	0053-2916-BM				
				クローム	0053-2916-CH				
		キャリパーボルトキット	-	ブラック	0053-2916-P	¥40,845	¥38,900		
				クローム	0109-0100-CH			¥1,260	¥1,200

\*1 ブラック/シルバーロゴ

### 4ピストン異型ボアキャリパー適合車種詳細

年式	車種
84-99	FXST系全車種(FXSTSを除く)
	FXR, FXD, FXWG系全車種(FXのワイヤーホイールを除く)
	FLH, FLT, FLHR
	FLST系全車種(Fatboy, Heritage含む)
97-10	FLSTS

年式	車種
00-05	FXD, FXDX, FXDS, FXDL, FXDWG, (11.5インチディスクのみ)
06-11	FXD, FXDX, FXDS, FXDL, FXDWG, (HD300mmディスクのみ)
00-11	FXST, FXSTD, FXSTB, FXCW, FXCWC, FLST (Fatboy, Heritage含む) ※FXSTSを除く
	XL, XLH (スポークホイールを除く) ※08-11へ取付の際は9/16マスターシリンダーが必要です。
00-07	FLH, FLHT, FLTR, FLT, FLHR, FLHX
00-05	VRSC系(Street Rod除く)

### 6ピストン異型ボアキャリパー 112XBBキャリパー 11.5インチディスク

車種	年式	品名	適応ディスク	カラー	品番	価格(税込)	価格(本体)
適合車種詳細参照	84-99	6ピストンキャリパー右	11.5インチ *2	ブラック	0051-2910-B	¥51,030	¥48,600
				コントラストカット*1	0051-2910-BM		
				クローム	0051-2910-CH		
		6ピストンキャリパー左	11.5インチ *2	ブラック	0051-2910-P	¥45,885	¥43,700
				コントラストカット*1	0051-2909-BM		
				クローム	0051-2909-CH		
適合車種詳細参照	00-11 *3	6ピストンキャリパー右	11.5インチ *2	ブラック	0051-2916-B	¥45,885	¥43,700
				コントラストカット*1	0051-2916-BM		
				クローム	0051-2916-CH		
		6ピストンキャリパー左	11.5インチ *2	ブラック	0051-2915-B	¥45,885	¥43,700
				コントラストカット*1	0051-2915-BM		
				クローム	0051-2915-CH		

\*1 ブラック/シルバーロゴ \*2 13インチディスク対応キャリパーも設定有り、お問い合わせ下さい。

\*3 ストック・マスターシリンダー(φ15mm)の2008以降FLHと2006以降V-RODにはご使用できません。 使用される場合は11/16径のマスターシリンダーが必要となります。

### 6ピストン異型ボアキャリパー適合車種詳細

年式	車種
84-99	FLST系全車種(Fatboy, Heritage含む)
	FXST系全車種(FXSTSを除く)
	FXR, FXD, FXWG系全車種(FXのワイヤーホイールを除く)
	XL, XLH(スポークホイールは除く)
	FLH, FLT, FLHR

年式	車種
00-11	FXD, FXDX, FXDS, FXDL, FXDWG, FXST, FXSTD, FXSTB, FLST系全車種全Fatboy&Heritage(FLSTSとFXSTSは除く), FXCW, FXCWC
00-07	FLH, FLHT, FLTR, FLT, FLHR, FLHX, XL, XLH
00-05	VRSC(Street Rodを除く)

4ピストンダイレクトボルトオンキャリパー 125X4Bキャリパー 300mmディスク ※純正マスターシリンダー専用



クローム

車種	品名	適応ディスク	カラー	品番	価格(税込)	価格(本体)
FLHR, FLHRC, FLHX, FLHR, FLHT FLHTC, FLHCU 08-11 VRSCDX, VRSCD, VRSCAW 06-11	4ピストンキャリパー右	300mm	ブラック	0052-2414-B	¥46,095	¥43,900
			コントラストカット*1	0052-2414-BM	¥45,885	¥43,700
			クローム	0052-2414-CH	¥40,845	¥38,900
	4ピストンキャリパー左	300mm	ブラック	0052-2413-B	¥46,095	¥43,900
			コントラストカット*1	0052-2413-BM	¥45,885	¥43,700
			クローム	0052-2413-CH	¥40,845	¥38,900

\*1 ブラック/シルバーロゴ

フロントブレーキマスター/クラッチマスター/ケーブルクラッチホルダー



ブレーキマスターシリンダー



クラッチマスターシリンダー



ケーブルクラッチ

マスターシリンダー

車種	品名	サイズ	カラー	品番	価格(税込)	価格(本体)		
フロントブレーキマスターシリンダー ※ブレーキスイッチ別売		φ9/16インチ	ブラック	0062-2510-B	¥37,905	¥36,100		
			コントラストカット*1	0062-2510-BM	¥37,800	¥36,000		
			クローム	0062-2510-CH	¥35,805	¥34,100		
		φ11/16インチ	ブラック	0062-2910-B	¥37,905	¥36,100		
			コントラストカット*1	0062-2910-BM	¥37,800	¥36,000		
			クローム	0062-2910-CH	¥35,805	¥34,100		
フロントブレーキマスター用スイッチ		φ9/16インチ用	ブラック	0062-2612-B	¥5,460	¥5,200		
			クローム	0062-2612-CH	¥5,040	¥4,800		
		φ11/16インチ用	ブラック	0062-2912-B	¥5,460	¥5,200		
			クローム	0062-2912-CH	¥5,040	¥4,800		
		クラッチマスターシリンダー ※-07 クラッチスイッチ非対応		φ11/16インチ	ブラック	0062-2911-B	¥37,905	¥36,100
					コントラストカット*1	0062-2911-BM	¥37,800	¥36,000
クローム	0062-2911-CH				¥35,805	¥34,100		
φ11/16インチ	ブラック			0062-2917-B	¥37,905	¥36,100		
	コントラストカット*1			0062-2917-BM	¥37,800	¥36,000		
	クローム			0062-2917-CH	¥35,805	¥34,100		
φ11/16インチ用	ブラック	0062-2916-B	¥5,460	¥5,200				
	クローム	0062-2916-CH	¥5,040	¥4,800				

ケーブルクラッチ

車種	年式	品名	カラー	品番	価格(税込)	価格(本体)
ハーレーダビッドソン全車種	84-06	クラッチレバー Assy ※クラッチスイッチ未対応	ブラック	0062-2030-B	¥27,510	¥26,200
			クローム	0062-2030-CH	¥25,620	¥24,400
			ポリッシュ	0062-2030	¥27,615	¥26,300
	07-	クラッチレバー Assy ※クラッチスイッチ対応	ブラック	0062-2046-B	¥27,615	¥26,300
			クローム	0062-2046-CH	¥25,620	¥24,400
			ポリッシュ	0062-2046		

グリップ

ラバー付ビレットグリップ

車種	年式	品名	カラー	品番	価格(税込)	価格(本体)
ハーレーダビッドソン 全車種	ALL	ラバー付ビレットグリップ ※08- フライパイワイヤー車は除く	ブラック	0063-2007-B	¥9,870	¥9,400
			クローム	0063-2007-CH		
			ポリッシュ	0063-2010		
	08-	ラバー付ビレットグリップ ※08- フライパイワイヤー車専用	ブラック	0063-2020-B	¥5,460	¥5,200
			クローム	0063-2020-CH		
			ポリッシュ	0063-2004-B		
ALL	ラバー付ビレットグリップ ※インナーズロットル仕様	ブラック	0063-2004-B	¥5,460	¥5,200	
		クローム	0063-2004-CH			

XLグリップ

車種	年式	品名	カラー	品番	価格(税込)	価格(本体)
ハーレーダビッドソン 全車種	ALL	XLグリップ ※08- フライパイワイヤー車は除く	ブラック	0063-2010-B	¥13,125	¥12,500
			クローム	0063-2010-CH		
			ポリッシュ	0063-2010		
	08-	XLグリップ ※08- フライパイワイヤー車専用	ブラック	0063-2018-B	¥8,190	¥7,800
			クローム	0063-2018-CH		
			ポリッシュ	0063-2011-B		
ALL	XLグリップ ※インナーズロットル仕様	ブラック	0063-2011-B	¥8,190	¥7,800	
		クローム	0063-2011-CH			

その他、スイッチハウジング、スロットルハウジング等の設定もごさい。詳しくは、お問い合わせ下さい。



**アジャスタブルレバーシリーズ**

**GRAVITY** グラビティシリーズをデザインする上で最も神経を使ったのは表面仕上げとレバー形状である。近年増えているブラック&クロームの車体に合うようにダブルアルマイト仕上げも用意し、レバーの曲げ形状は純正に極力近づけている。調整機能はデフォルトの位置で純正同等、そこから5mm間隔で二段階手前に調整出来る。レバー上面は指が痛くなりにくい形状に切削。

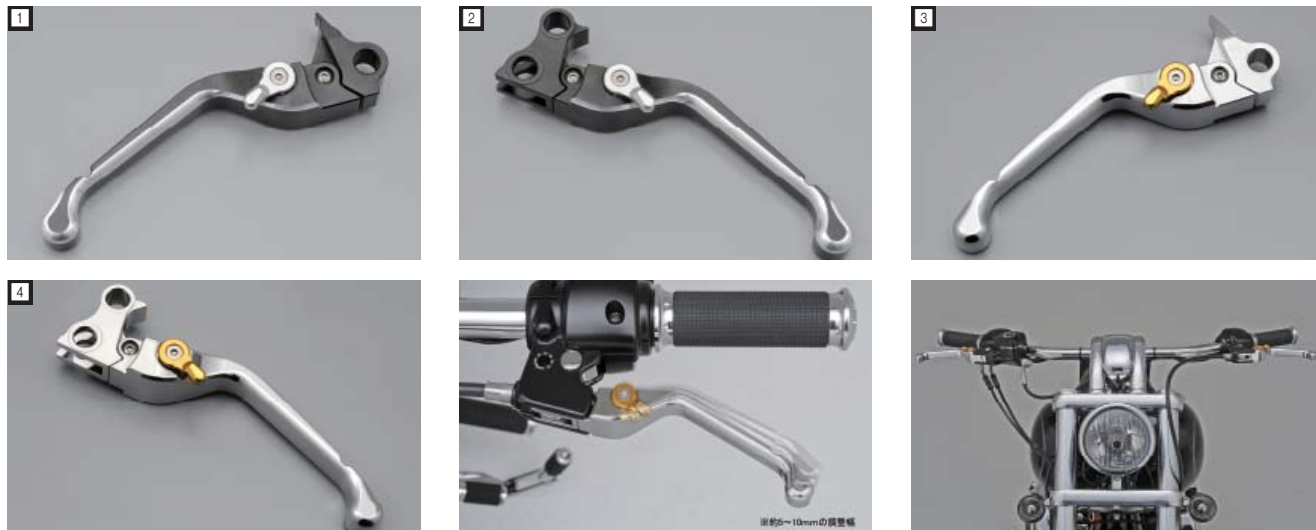

■ハーレーダビッドソンALLモデル(96-) \*1

品名	カラー	使用箇所	品番	価格(税込)	価格(本体)
グラビティレバー	ダブルアルマイト	ブレーキ	1 P048-3036	¥14,700	¥14,000
		クラッチ	2 P048-3037		
	クロームメッキ	ブレーキ	3 P048-3038		
		クラッチ	4 P048-3039		

■スポーツスターモデル(04-)

品名	カラー	使用箇所	品番	価格(税込)	価格(本体)
グラビティレバー	ダブルアルマイト	ブレーキ	P051-4618	¥14,700	¥14,000
		クラッチ	P051-4614		
	クロームメッキ	ブレーキ	P051-4617		
		クラッチ	P051-4613		

\*1 スポーツスターモデル(04-)/ツーリングモデル(08-)/V-RODファミリーは除く

■ツーリングモデル(08-)

品名	カラー	使用箇所	品番	価格(税込)	価格(本体)
グラビティレバー	ダブルアルマイト	ブレーキ	P051-4620	¥14,700	¥14,000
		クラッチ	P051-4616		
	クロームメッキ	ブレーキ	P051-4619		
		クラッチ	P051-4615		

**ヴェルベットグリップ**

**人気のヴェルベットグリップ**

「デザイン・快適性・操縦性、全てを満足させるグリップを作りたい」という思いから開発されたグリップ。デザインのアクセントにもなっているラバーが振動を軽減し、滑り止め効果を与える。



■ハーレーダビッドソンALLモデル(96-) \*2

品名	カラー	品番	価格(税込)	価格(本体)
ヴェルベットグリップ左右セット	クローム	6 P043-1902	¥9,975	¥9,500
	ブラック	5 P043-8832		

\*2 08-のツーリングモデルは除く

**樽型ビンテージグリップ**

ビンテージやフリスコスタイルに最適なラバーグリップ

■汎用

品名	カラー	品番	価格(税込)	価格(本体)
樽型ビンテージグリップ左右セット *3	ブラック	7 P022-5436	¥1,890	¥1,800
	ホワイト	8 P022-5437		

\*3 デイトナアルミ削り出しスロットルスリーブとの同時装着が必須



**アルミ削り出しスロットルスリーブ**

デイトナビンテージグリップ等、スリーブが内蔵されていないグリップに交換する時の必需品

■ハーレーダビッドソンALLモデル(96-) \*4

品名	カラー	個数	品番	価格(税込)	価格(本体)
アルミ削り出しスロットルスリーブ	クリアアルマイト	1本	9 P022-5698	¥6,090	¥5,800

\*4 φ25.4mmグリップ用 内径25.9mm 外径28.5mm



マフラー & エアクリーター

ハンドル & ブレーキ & クラッチ

カスベジション

車体関連

ツーリング

スプロケット & チェーン

タイヤ & ホイール

ケミカル & メンテナンス



国内仕入商品 問合せ先: 045-961-5339 [www.misumi-eg.com/](http://www.misumi-eg.com/)

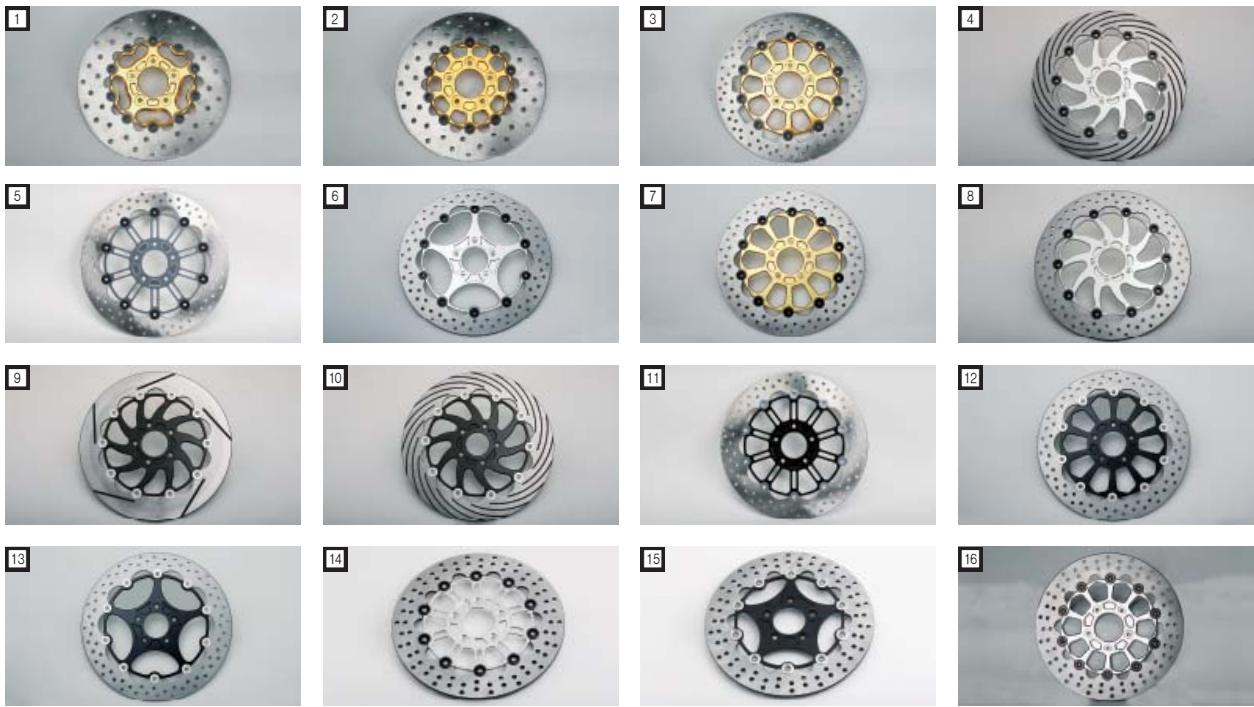

### 純正キャリパー対応ディスク

品名	インナーカラー	84-99年式	00年以降	価格(税込)	価格(本体)
		品番	品番		
11.5インチローター 5スターズモールインナータイプ	シルバー	P049-3387	P049-4290	¥49,300	¥46,953
	ブラック	P049-3388	P049-4291		
	ゴールド	P049-3389	P049-4292		
11.5インチローター 10本スポークローター スモールインナータイプ	シルバー	P049-3396	P049-4299	¥49,300	¥46,953
	ブラック	P049-3397	P049-4300		
	ゴールド	P049-3398	P049-4301		
φ300CF 10Sローター	シルバー	P049-3384	P049-4287	¥49,300	¥46,953
	ブラック	P049-3385	P049-4288		
	ゴールド	P049-3386	P049-4289		

### カスタムディスク(純正キャリパー非対応)

品名	インナーカラー	84-99年式	00年以降	価格(税込)	価格(本体)
		品番	品番		
φ320風神ローター	シルバー	P049-3332	P049-4235	¥86,000	¥81,905
	ブラック	P049-3333	P049-4236		
	ゴールド	P049-3334	P049-4237		
φ320 72ホールW10スポークローター	シルバー	P049-3347	P049-4250	¥54,600	¥52,000
	ブラック	P049-3348	P049-4251		
	ゴールド	P049-3349	P049-4252		
φ320 72ホール5本スポークローター	シルバー	P049-3350	P049-4253	¥52,300	¥49,810
	ブラック	P049-3351	P049-4254		
	ゴールド	P049-3352	P049-4255		
φ320 72ホール10本スポークローター	シルバー	P049-3356	P049-4259	¥52,300	¥49,810
	ブラック	P049-3357	P049-4260		
	ゴールド	P049-3358	P049-4261		
φ320 72ホール風神インナーローター	シルバー	P049-3375	P049-4278	¥54,600	¥52,000
	ブラック	P049-3376	P049-4279		
	ゴールド	P049-3377	P049-4280		
φ320 スリット風神インナーローター	シルバー	P049-3369	P049-4272	¥54,600	¥52,000
	ブラック	P049-3370	P049-4273		
	ゴールド	P049-3371	P049-4274		
φ330 風神ローター (13インチ)	シルバー	P049-3381	P049-4284	¥86,000	¥81,905
	ブラック	P049-3382	P049-4285		
	ゴールド	P049-3383	P049-4286		
13インチ72ホールW10ローター	シルバー	P049-3335	P049-4238	¥54,600	¥52,000
	ブラック	P049-3336	P049-4239		
	ゴールド	P049-3337	P049-4240		
13インチ72ホール10本スポークローター	シルバー	P049-3338	P049-4241	¥55,650	¥53,000
	ブラック	P049-3339	P049-4242		
	ゴールド	P049-3340	P049-4243		
13インチ72ホール5本スポークローター	シルバー	P049-3341	P049-4244	¥54,300	¥51,715
	ブラック	P049-3342	P049-4245		
	ゴールド	P049-3343	P049-4246		
11.5インチW10ローター	シルバー	P049-3359	P049-4262	¥54,600	¥52,000
	ブラック	P049-3360	P049-4263		
	シルバー	P049-3361	P049-4264		
11.5インチ5スターローター	ブラック	P049-3362	P049-4265	¥52,500	¥50,000
	シルバー	P049-3393	P049-4296		
	ブラック	P049-3394	P049-4297		
11.5インチ10本スポークローターセット	ブラック	P049-3395	P049-4298	¥53,500	¥50,953
	ゴールド	P049-3395	P049-4298		



# ブレーキング ブレーキパッド **NEW!**

国内仕入商品 問合せ先: 03-6659-5713 [www.moto-mart.co.jp](http://www.moto-mart.co.jp)

BRAKING社は、イタリアを本拠地に1990年の創業以来、力学的アイデアを応用した先進のブレーキシステムを開発し、常に新たな製品を世界市場に供給し続けることで早くもモーターサイクル用ブレーキのリーダー的存在となった総合メーカーです。BRAKINGのブレーキパッドは、車両のカテゴリーや使用環境、さらに前後で専用のコンパウンドを設定して最適な制動性能を提供します。



◆CM77 (フロント)/CM88 (リア)  
ハーレー・シタード  
制動力と耐久性に優れた従来のシタードメタルパッドをベースに、ハーレー専用開発されたシリーズ。ヘビーウェイトクルーザーの特性に合わせた専用コンパウンドは、フロントにハイフリクションのCM77、リアにコントロール性重視のCM88を使用し、専用開発ならではの抜群の相性を発揮!



◆CM55 (フロント) ロードスポーツ・シタード

ロードスポーツ専用に開発されたベストセラーシリーズ。天候や気温変化によらず優れたパフォーマンスを発揮するシタードメタルタイプに、スポーツ走行に適したコンパウンドを使用することで700度の高温下でも安定した制動力とコントロール性能が得られます。さらに、ストリートニーズに応える高耐久性能も兼ね備えています。

## BRAKINGブレーキパッド

車種	排気量	年式	フロントシタードCM77 *一部CM55				リア シタードCM88 *一部CM77					
			タイプ	品番	価格(税込)	価格(本体)	タイプ	品番	価格(税込)	価格(本体)		
ツーリング	FLTRX ロードグライド カスタム	1690	10-11	CM77	P052-6030	¥5,145	¥4,900	CM77	P052-6030	¥5,145	¥4,900	
	FLHR/1/C ロードキング/クラシック	1584	08-10/08-11	CM77	P052-6030	¥5,145	¥4,900	CM77	P052-6030	¥5,145	¥4,900	
	FLHT/1 エレクトラグライド	1584	07	CM77	P048-7160	¥5,145	¥4,900	CM88	P052-6033	¥5,250	¥5,000	
	FLHT/1/C エレクトラグライド/クラシック	1584	08-10/08-11	CM77	P052-6030	¥5,145	¥4,900	CM77	P052-6030	¥5,145	¥4,900	
	FLHTCU エレクトラグライド ウルトラクラシック	1584	07-08	CM77	P048-7160	¥5,145	¥4,900	CM88	P052-6033	¥5,250	¥5,000	
		09-10	CM77	P052-6030	¥5,145	¥4,900	CM77	P052-6030	¥5,145	¥4,900		
		06-07	CM77	P048-7160	¥5,145	¥4,900	CM88	P052-6033	¥5,250	¥5,000		
	スプロケット & チェーン	FLHX ストリートグライド	1584	08-11	CM77	P052-6030	¥5,145	¥4,900	CM77	P052-6030	¥5,145	¥4,900
FLSTB ソフトテイル クロスボーン		1584	08-11	CM77	P052-6023	¥5,145	¥4,900	CM88	P048-7172	¥5,250	¥5,000	
		07	CM77	P048-7171	¥5,145	¥4,900	CM88	P052-6033	¥5,250	¥5,000		
FLSTC ヘリテイジ ソフトテイル クラシック		1584	08-11	CM77	P048-7171	¥5,145	¥4,900	CM88	P048-7172	¥5,250	¥5,000	
		07	CM77	P048-7160	¥5,145	¥4,900	CM88	P052-6033	¥5,250	¥5,000		
FLSTF ファットボーイ		1584	08-11	CM77	P048-7171	¥5,145	¥4,900	CM88	P048-7172	¥5,250	¥5,000	
		07	CM77	P048-7160	¥5,145	¥4,900	CM88	P052-6033	¥5,250	¥5,000		
タイヤ & ホイール		FLSTN ソフトテイル デラックス	1584	08-11	CM77	P048-7171	¥5,145	¥4,900	CM88	P048-7172	¥5,250	¥5,000
		FXCW ロッカー/FXCWC ロッカー C	1584	08-09/08-11	CM77	P048-7171	¥5,145	¥4,900	CM88	P048-7172	¥5,250	¥5,000
		FXD/B/C/F ダイナ	1584	08-10	CM77	P048-7171	¥5,145	¥4,900	CM88	P048-7172	¥5,250	¥5,000
	FXDL ダイナ ローライダー	1584	07	CM77	P048-7160	¥5,145	¥4,900	CM88	P052-6033	¥5,250	¥5,000	
	FXDL ダイナ ローライダー/FXDWDG ワイドグライド	1584	08-10	CM77	P048-7171	¥5,145	¥4,900	CM88	P048-7172	¥5,250	¥5,000	
	FXSTB/C ナイトレイン/ソフトテイル カスタム	1584	08-10	CM77	P048-7171	¥5,145	¥4,900	CM88	P048-7172	¥5,250	¥5,000	
	FLHR/1/C ロードキング/クラシック	1450	00-07/00-06	CM77	P048-7160	¥5,145	¥4,900	CM88	P052-6033	¥5,250	¥5,000	
	FLHT/1/CUI エレクトラグライド ウルトラクラシック	1450	00-06	CM77	P048-7160	¥5,145	¥4,900	CM88	P052-6033	¥5,250	¥5,000	
	ゲミカル & メンテナンス	FLSTC ヘリテイジ ソフトテイル クラシック	1450	00-06	CM77	P052-6023	¥5,145	¥4,900	CM88	P052-6024	¥5,775	¥5,500
		FLSTF/1 ファットボーイ	1450	00-06/03-06	CM77	P048-7160	¥5,145	¥4,900	CM88	P052-6033	¥5,250	¥5,000
		FLSTS ヘリテイジ スプリンガー	1450	00-03	CM77	P052-6023	¥5,145	¥4,900	CM88	P052-6033	¥5,250	¥5,000
		FLTR/1 ロードグライド	1450	00-07	CM77	P048-7160	¥5,145	¥4,900	CM88	P052-6033	¥5,250	¥5,000
FXD/B/C/L/X ダイナ		1450	00-07	CM77	P048-7160	¥5,145	¥4,900	CM88	P052-6033	¥5,250	¥5,000	
FXDWG ダイナ ワイドグライド		1450	93-99	CM77	P052-6023	¥5,145	¥4,900	CM88	P052-6024	¥5,775	¥5,500	
		06-07	CM77	P048-7160	¥5,145	¥4,900	CM88	P052-6033	¥5,250	¥5,000		
FXSTS/1 スプリンガー ソフトテイル		1450	00-06	CM77	P052-6023	¥5,145	¥4,900	CM88	P052-6033	¥5,250	¥5,000	
FXST/FXSTB ナイトレイン		1450	00-07	CM77	P048-7160	¥5,145	¥4,900	CM88	P052-6033	¥5,250	¥5,000	
FXSTS/C スプリンガー ソフトテイル/クラシック		1340	89-99/89-02	CM77	P052-6023	¥5,145	¥4,900	CM88	P052-6024	¥5,775	¥5,500	
VRSCDX ナイトロード スペシャル		1250	07-11	CM77	P052-6030	¥5,145	¥4,900	CM77	P052-6030	¥5,145	¥4,900	
VRSCAW/VRSCF V-ROD		1250	08-11	CM77	P052-6030	¥5,145	¥4,900	CM77	P052-6030	¥5,145	¥4,900	
XLH1200 スポーツスター		1200	87-99	CM77	P052-6023	¥5,145	¥4,900	CM88	P052-6024	¥5,775	¥5,500	
XLH1200/XL1200S スポーツスター		1200	00-03	CM77	P048-7160	¥5,145	¥4,900	CM88	P052-6033	¥5,250	¥5,000	
XL1200C/L/N/R	1200	04-11	CM77	P048-7164	¥5,145	¥4,900	CM88	P048-7165	¥5,250	¥5,000		
XL1200X - フォーティーエイト	1200	10-11	CM77	P048-7164	¥5,145	¥4,900	CM88	P048-7165	¥5,250	¥5,000		
XR1200/X	1200	08-11	CM55	P048-4544	¥5,145	¥4,900	CM88	P048-7165	¥5,250	¥5,000		
VRSCA V-ROD	1130	02-05	CM77	P048-7160	¥5,145	¥4,900	CM88	P052-6033	¥5,250	¥5,000		
	06-08	CM77	P052-6030	¥5,145	¥4,900	CM77	P052-6030	¥5,145	¥4,900			
	XL883/L/N スポーツスター	883	04-11	CM77	P048-7164	¥5,145	¥4,900	CM88	P048-7165	¥5,250	¥5,000	
	XL883R スポーツスター	883	00-03	CM77	P048-7160	¥5,145	¥4,900	CM88	P052-6033	¥5,250	¥5,000	
	XL883R スポーツスター/ロードスター	883	05-08/10-11	CM77	P048-7164	¥5,145	¥4,900	CM88	P048-7165	¥5,250	¥5,000	
	XLH883 スポーツスター	883	85-99	CM77	P052-6023	¥5,145	¥4,900	CM88	P052-6024	¥5,775	¥5,500	
	XLH883 スポーツスター/ハガー	883	00-03	CM77	P048-7160	¥5,145	¥4,900	CM88	P052-6033	¥5,250	¥5,000	
	XLH883 スポーツスター	883	04-06	CM77	P048-7164	¥5,145	¥4,900	CM88	P048-7165	¥5,250	¥5,000	

## BRAKINGブレーキディスクローター 2013年春リリース



HUMMER ポリッシュ・フィニッシュ



ウェーブディスク アルミ・インナーSK2

国内仕入商品 問合せ先: 06-6576-7521 [www.xam-japan.co.jp](http://www.xam-japan.co.jp)

1892年創業のフランス・カーボンロレーヌ社。航空機、高速列車TGV用ブレーキ開発・製品化を経て1994年よりモーターサイクル向けディスクブレーキパッドの供給を開始。

世界耐久選手権、WRC・GPZで優勝するなど、レースの世界でも活躍しています。全グレードのライニング部(摩擦材部)にシンタードメタル(焼結合金)を採用することで常に安定した制動力を発揮します。

## A3+ Standard

シンタードメタル

●中型～大型バイク向け  
フロント専用

価格と性能のバランスが  
よくラインナップが豊富。  
使用域が広い定番品。

## RX3 Standard

シンタードメタル

●中型～大型バイク向け  
リア専用

街乗りからサーキットまで  
対応できる強い制動力と  
リニアなコントロール性、  
バイクの姿勢はリアブレ  
ーキが重要です。リア専  
用設計。

車種	排気量	年式	フロントブレーキパッド			リアブレーキパッド		
			品番	価格(税込)	価格(本体)	品番	価格(税込)	価格(本体)
FLH/FLT系	ツーリングファミリー	1584 08-	1172-A3+	¥5,460	¥5,200	1172-RX3	¥5,460	¥5,200
FXST/FLST系	ソフトテイルファミリー (クロスボーンズ除く)	1584 08-10	1212-A3	¥6,090	¥5,800	1213-RX	¥6,195	¥5,900
FLSTSB	ソフトテイルクロスボーンズ	1584 08-10	2699-A3+	¥4,725	¥4,500	1213-RX	¥6,195	¥5,900
FXCW/C	ロッカーC	1584 08-	1212-A3	¥6,090	¥5,800	1213-RX	¥6,195	¥5,900
FXD/C	ダイナスーパー グライド/カスタム	1584 07-10	1212-A3	¥6,090	¥5,800	1213-RX	¥6,195	¥5,900
FXDB/FXDF	ダイナストリートポップ/ファットポップ	1584 07-10	1212-A3	¥6,090	¥5,800	1213-RX	¥6,195	¥5,900
FXDL/FXDWG	ダイナローライダー/ワイド グライド	1584 07-10	1212-A3	¥6,090	¥5,800	1213-RX	¥6,195	¥5,900
FXST	ソフトテイルスタンダード	1584 10	1212-A3	¥6,090	¥5,800	1213-RX	¥6,195	¥5,900
FLHR/SI	ロードキング/カスタム	1449 00-	2958-A3+	¥6,090	¥5,800	2958-RX3	¥6,090	¥5,800
FLHT	エレクトラ グライドスタンダード	1449 00-	2958-A3+	¥6,090	¥5,800	2958-RX3	¥6,090	¥5,800
FLHTCUI	ウルトラクラシック エレクトラ グライド	1449 00-	2958-A3+	¥6,090	¥5,800	2958-RX3	¥6,090	¥5,800
FLSTC/FLSTCI	ヘリテイジ ソフトテイル クラシック	1449 00-04	2958-A3+	¥6,090	¥5,800	2958-RX3	¥6,090	¥5,800
FLSTC/FLSTCI	ヘリテイジ ソフトテイル クラシック	1449 05-07	-	-	-	1211-RX	¥6,090	¥5,800
FLSTF	ファットボーイ	1449 00-	2958-A3+	¥6,090	¥5,800	2958-RX3	¥6,090	¥5,800
FLSTS	ヘリテイジ スプリンガー	1449 00-	2958-A3+	¥6,090	¥5,800	2958-RX3	¥6,090	¥5,800
FLSTSC/FLSTSCI	スプリンガー-ソフトテイル クラシック	1449 07	-	-	-	1211-RX	¥6,090	¥5,800
FLTRI	ロード グライド	1449 00-	2958-A3+	¥6,090	¥5,800	2958-RX3	¥6,090	¥5,800
FXD/L	ダイナスーパー グライド/ローライダー	1449 00-	2958-A3+	¥6,090	¥5,800	2958-RX3	¥6,090	¥5,800
FXDWG	ダイナワイド グライド	1449 00-	2958-A3+	¥6,090	¥5,800	2958-RX3	¥6,090	¥5,800
FXDX	ダイナスーパー グライドスポーツ	1449 00-	2958-A3+	¥6,090	¥5,800	2958-RX3	¥6,090	¥5,800
FXST	ソフトテイルスタンダード	1449 00-04	2958-A3+	¥6,090	¥5,800	2958-RX3	¥6,090	¥5,800
FXST/FXSTI	ソフトテイルスタンダード	1449 05-07	-	-	-	1211-RX	¥6,090	¥5,800
FXSTB	ナイトトレイン	1449 00-04	2958-A3+	¥6,090	¥5,800	2958-RX3	¥6,090	¥5,800
FXSTB/FXSTBI	ナイトトレイン	1449 05-07	-	-	-	1211-RX	¥6,090	¥5,800
FXSTD	ソフトテイル デュース	1449 00-	2958-A3+	¥6,090	¥5,800	2958-RX3	¥6,090	¥5,800
FXSTS	スプリンガー-ソフトテイル	1449 00-	2958-A3+	¥6,090	¥5,800	2958-RX3	¥6,090	¥5,800
FXSTS/FXSTSI	スプリンガー-ソフトテイル	1449 07	-	-	-	1211-RX	¥6,090	¥5,800
FLHT	エレクトラ グライド	1340 87-	2699-A3+	¥4,725	¥4,500	2370-RX3	¥6,090	¥5,800
FLHTC	エレクトラ グライド クラシック/ウルトラクラシック	1340 90-	2699-A3+	¥4,725	¥4,500	2342-RX3	¥6,195	¥5,900
FLHTC	エレクトラ グライド クラシック	1340 93	2699-A3+	¥4,725	¥4,500	2370-RX3	¥6,090	¥5,800
FLSTC	ヘリテイジ ソフトテイル クラシック	1340 90-	2699-A3+	¥4,725	¥4,500	2370-RX3	¥6,090	¥5,800
FLSTF	ファットボーイ	1340 90-	2699-A3+	¥4,725	¥4,500	2370-RX3	¥6,090	¥5,800
FLSTN	ソフトテイルデラックス	1340 93-	2699-A3+	¥4,725	¥4,500	2370-RX3	¥6,090	¥5,800
FLTC	ツアードグライドクラシック	1340 90-	2699-A3+	¥4,725	¥4,500	2342-RX3	¥6,195	¥5,900
FXDB	ダイナスタージス	1340 91-	2699-A3+	¥4,725	¥4,500	2370-RX3	¥6,090	¥5,800
FXDWG	ダイナワイド グライド	1340 93	2699-A3+	¥4,725	¥4,500	2342-RX3	¥6,195	¥5,900
FXR	スーパー グライド	1340 78-81	2700-A3+	¥4,725	¥4,500	2599-RX3	¥5,775	¥5,500
FXR	スーパー グライド	1340 87-90	2699-A3+	¥4,725	¥4,500	2370-RX3	¥6,090	¥5,800
FXSTC	ソフトテイル カスタム	1340 88-	2699-A3+	¥4,725	¥4,500	2370-RX3	¥6,090	¥5,800
FXSTS	スプリンガー-ソフトテイル	1340 90-	2699-A3+	¥4,725	¥4,500	2370-RX3	¥6,090	¥5,800
XLH	スポーツスター	1200 90-99	2699-A3+	¥4,725	¥4,500	2370-RX3	¥6,090	¥5,800
XL/XLH	スポーツスター/カスタム	1200 00-03	2958-A3+	¥6,090	¥5,800	2958-RX3	¥6,090	¥5,800
XL/XLH	スポーツスター/カスタム	1200 04-	1149-A3+	¥5,040	¥4,800	1150-RX3	¥5,040	¥4,800
XR		1200 08-	2711-A3+	¥4,725	¥4,500	1150-RX3	¥5,040	¥4,800
VRSCA/B	V-ロード	1130 02-	2958-A3+	¥6,090	¥5,800	2958-RX3	¥6,090	¥5,800
VRSC	V-ロード	1130 06-	1172-A3+	¥5,460	¥5,200	1172-RX3	¥5,460	¥5,200
XL/XLH	スポーツスター/カスタム/ハガー	883 84-87	2699-A3+	¥4,725	¥4,500	2701-RX3	¥6,090	¥5,800
XL/XLH	スポーツスター/カスタム/ハガー	883 88-99	2699-A3+	¥4,725	¥4,500	2370-RX3	¥6,090	¥5,800
XL/XLH	スポーツスター/カスタム/ハガー	883 00-03	2958-A3+	¥6,090	¥5,800	2958-RX3	¥6,090	¥5,800
XL/XLH	スポーツスター/カスタム/ハガー	883 04-	1149-A3+	¥5,040	¥4,800	1150-RX3	¥5,040	¥4,800

\*表中はブレーキキャリア1個のセットです。 ダブルディスク車は2セット必要です。



# フェロード ブレーキパッド

国内仕入商品 問合せ先: 045-479-0220

[www.federal-mogul.co.jp/](http://www.federal-mogul.co.jp/)



### ●オーガニックシリーズ

純正ブレーキパッドが効き過ぎるという方にオススメ!! ガツンとした効き方では無く、レバーを握った分だけ効いてくるブレーキタッチの柔らかいオーガニックパッドです。ブレーキディスクへの攻撃性が低く、錆蝕ローターにも使用可能。



### ●シンタードシリーズ

ブレーキレバーの握りはじめから、しっかり効いて欲しい方にオススメ!! しっかり効くのにカックンブレーキになりにくい、扱いやすいシンタードパッドです。一般的なシンタードパッドよりローター攻撃性が低く、オーガニックパッドより耐久性に優れています。純正パッドからの交換でも違和感無く使えます。

車種	年式	フロント		リア	
		オーガニックシリーズ	シンタードシリーズ	オーガニックシリーズ	シンタードシリーズ
		価格(税込)¥5,250 価格(本体)¥5,000	価格(税込)¥6,300 価格(本体)¥6,000	価格(税込)¥5,250 価格(本体)¥5,000	価格(税込)¥6,300 価格(本体)¥6,000
FLHR ロードキング(ALL)	08-12	FDB2210P	FDB2210ST	FDB2210P	FDB2210ST
	00~07	FDB2097P	FDB2097ST	FDB2097P	FDB2097ST
FLHTエレクトラグライド(ALL)	00-07	FDB2097P	FDB2097ST	FDB2097P	FDB2097ST
	08-10	FDB2210P	FDB2210ST	FDB2210P	FDB2210ST
FLHXストリートグライド	06-07	FDB2202P	FDB2202ST	FDB2202P	FDB2202ST
	08-10	FDB2210P	FDB2210ST	FDB2210P	FDB2210ST
FLTRロードグライド(ALL)	05-06	FDB2202P	FDB2202ST	FDB2202P	FDB2202ST
	08-09	FDB2210P	FDB2210ST	-	FDB2210ST
FLSTC/FLSTCi ヘリテイジソフテイルクラシック	00~07	FDB2097P	FDB2097ST	FDB2202P	FDB2202ST
	00~07	FDB2097P	FDB2097ST	FDB2202P	FDB2202ST
FLSTF/FLSTFi/FLSTFB ファットボーイ/ファットボーイロー	00~07	FDB2097P	FDB2097ST	FDB2097P	FDB2097ST
	05~07	FDB2097P	FDB2097ST	FDB2097P	FDB2097ST
FLSTN/FLSTNi ソフテイルデラックス	05~07	FDB2097P	FDB2097ST	FDB2097P	FDB2097ST
	08~11	FDB352P	FDB352ST	-	FDB2251ST
FLSTSBクロスボーンズ	08~11	FDB352P	FDB352ST	-	FDB2251ST
	05	FDB352P	FDB352ST	FDB2097P	FDB2097ST
FLSTSC/FLSTSCiスプリングークラシック	06~07	FDB352P	FDB352ST	FDB2202P	FDB2202ST
	00~07	FDB2097P	FDB2097ST	FDB2097P	FDB2097ST
FXD/FXDciダイナスーパーグライド	00~07	FDB2097P	FDB2097ST	FDB2097P	FDB2097ST
	00~07	FDB2097P	FDB2097ST	FDB2097P	FDB2097ST
FXDLダイナローライダー	00~07	FDB2097P	FDB2097ST	FDB2097P	FDB2097ST
	08~11	-	FDB2250ST	-	FDB2251ST
FXDB/FXDBi ダイナストリートボブ	08~11	-	FDB2250ST	-	FDB2251ST
	00-05	FDB2097P	FDB2097ST	FDB2097P	FDB2097ST
FXDX ダイナスーパーグライドスポーツ	00-05	FDB2097P	FDB2097ST	FDB2097P	FDB2097ST
	06-07	FDB2097P	FDB2097ST	FDB2202P	FDB2202ST
FXST ソフテイルスタンダード	06-07	FDB2097P	FDB2097ST	FDB2202P	FDB2202ST
	06-12	FDB2210P	FDB2210ST	FDB2210P	FDB2210ST
VRSC V-ROD(ALL)	88-99	FDB352P	FDB352ST	FDB2001P	-
	04-12	FDB2179P	FDB2179ST	FDB2180P	FDB2180ST
1200スポーツスター(ALL)	04-12	FDB2179P	FDB2179ST	FDB2180P	FDB2180ST
	08-11	FDB2114P	FDB2114ST	FDB2180P	FDB2180ST
XR1200	04-10	FDB2179P	FDB2179ST	FDB2180P	FDB2180ST
	88-99	FDB352P	FDB352ST	FDB2001P	-
883スポーツスター(ALL)	04-12	FDB2179P	FDB2179ST	FDB2180P	FDB2180ST

表中はブレーキキャリパー1個のセットです。ダブルディスク車は2セット必要です。



# ベスラ ブレーキパッド

国内仕入商品 問合せ先: 03-3356-2271

[www.vesrah.com/jpn/](http://www.vesrah.com/jpn/)

ベスラは、すべて国内生産された信頼と安心のブレーキパッドメーカーです。また国内外の新旧幅広い車種を取り揃えており、純正ブレーキパッドが入手困難な旧車~海外の稀少車にも幅広く対応しています。ストリート用~スクーター専用~ストリート、サーキット兼用、レース用とあらゆる局面で使用するユーザーを念頭に置いて開発されており、商品の価格も手ごろなものとなっています。



### レジンパッド(SD)

レジンパッド又はオーガニックパッドとも呼ぶレジンパッドの限界に挑戦したスーパーパッド。これからも進化していきます



### メタルパッド(JL)

ディスクローターに優しく耐熱性に優れたメタルパッド

#### 参考価格表

品番	参考価格(税込)	参考価格(本体)	品番	参考価格(税込)	参考価格(本体)
SD-166/2	¥4,830	¥4,600	VD-166/2JL	¥5,775	¥5,500
SD-9009	¥4,830	¥4,600	VD-9009JL	¥5,775	¥5,500
SD-9010	¥4,830	¥4,600	VD-9010JL	¥5,775	¥5,500
SD-9022	¥5,775	¥5,500	VD-9022JL	¥6,825	¥6,500
SD-9025	¥5,775	¥5,500	VD-9025JL	¥6,930	¥6,600
SD-9034	¥5,775	¥5,500	VD-9034JL	発売予定	発売予定
SD-9035	¥5,775	¥5,500	VD-9035JL	発売予定	発売予定
SD-919	¥4,830	¥4,600	VD-919JL	¥5,775	¥5,500
SD-971	¥4,830	¥4,600	VD-971JL	¥5,775	¥5,500

\*参考価格は、フロントに独自に設定した市場参考価格です。(オープンプライス)

#### オープン価格

車種	年式	フロント		リア	
		レジン品番	メタル品番	レジン品番	メタル品番
FLHRC/FLHTCU/FLHR/FLHTC/FLHX/FLTRU/FLTRX	08-12	SD-9025	VD-9025JL	SD-9025	VD-9025JL
FXCW/FXCWC/FLSTC/FLSTN	08-11	SD-9034	VD-9034JL	SD-9035	VD-9035JL
FXSTC	07-10	SD-9034	VD-9034JL	SD-9035	VD-9035JL
FXDB/FXDC/FXDF/FXDL/FXDWG	07-11	SD-9034	VD-9034JL	SD-9035	VD-9035JL
FLSTSB	08-11	SD-919	VD-919JL	SD-9035	VD-9035JL
FLHR/FLHT/FLTR/FXD/FXDWG/FXDX	00-04	SD-971	VD-971JL	SD-971	VD-971JL
FLSTC/FLSTF/FXST/FXSTB	08-12	SD-9034	VD-9034JL	SD-9035	VD-9035JL
FXD/FXDWG/FXD	07-10	SD-9034	VD-9034JL	SD-9035	VD-9035JL
FLHR/FLHRS/FLHT/FLHTC/FLSTC/FLSTF/FLSTN/FXSTD/FXSTS	05-06	SD-9022	VD-9022JL	SD-9022	VD-9022JL
VRSCD/VRSCX/VRSC	05-12	SD-9025	VD-9025JL	SD-9025	VD-9025JL
XL1200/XL1200C/XL1200S	00-03	SD-971	VD-971JL	SD-971	VD-971JL
XL1200R/XL1200C/XL1200L/XL1200N/XL1200X	04-12	SD-9009	VD-9009JL	SD-9010	VD-9010JL
XR1200/XR1200X	08-12	SD-166/2	VD-166/2JL	SD-9010	VD-9010JL
VRSCA/VRSCB	02-05	SD-971	VD-971JL	SD-971	VD-971JL
VRSCA/VRSCAW/VRSCB/VRSCD/VRSCDX/VRSCF/VRSCR	06-12	SD-9025	VD-9025JL	SD-9025	VD-9025JL
XLH883C/XL883/XL883C/XL883H/XLH883	00-03	SD-971	VD-971JL	SD-971	VD-971JL
XL883/XL883C/XL883L/XL883N/XL883R	04-12	SD-9009	VD-9009JL	SD-9010	VD-9010JL

\*一台あたり必要な数量をお買い求めください。(表中はブレーキキャリパー1個のセットです)



目指したのは、「自然体で走れる気持ちよさ」

フロントスプリングの交換で  
車体のスタビリティが向上!

ハーレーダビッドソン ツーリングモデルはその名の通りツーリングに特化したサスペンションセッティングが施されています。このサスペンションセッティングはハーレーダビッドソン誕生の地、アメリカの高速道路のような真っ直ぐな道での最適な直進安定性と舗装の荒れた路面でも乗り心地を損なわないソフトなサスペンションといったアメリカの道路事情に適した車体構成となっています。

しかしながら日本の道路事情はアメリカとは違い、ストップ&ゴーの多い市街地から郊外のワインディングなど変化に富んでいます。ツーリングモデルに乗っていて、「フロントブレーキを掛けるとフロントサスペンションが沈み込み過ぎて上手くフロントブレーキを使えない」「もっとヒラヒラと軽快に走らせたい」など、そんな風に思うことはないですか？

プロトオリジナルフォークスプリングはもっと気持ち良くツーリングモデルを日本で走らせる為に、日本の道路事情にマッチした軽快なハンドリング性能を目指して開発しました。



プロトオリジナル フロントフォークスプリング

プロトフォークスプリングは0.85kg/mmのシングルレートスプリングを採用しています。

これは余分なプリロードを減らすことで純正よりも有効ストロークを増やし、ノーズダイブによる車体の急激な姿勢変化を抑えることによりシングルレートスプリングの特徴でもあるリニアなフィーリングと合わせて高いスタビリティと軽快なハンドリングを実現しています。

またフォークオイルも路面追従性能、酸化安定性、低温流動性に優れた広島鋳潤製のフォークオイルを使用しています。

※スポーツスターモデルも開発中です。



品名	車種	年式	品番	価格(税込)	価格(本体)	備考
フロントフォークスプリング	ツーリングモデル	09-	PFS401	¥18,900	¥18,000	* 純正スプリング品番46235-09の車両に適合



## ゼロエンジニアリング スプリンガーフォーク

プロト オリジナル商品 www.plotonline.com/

マフラー  
&  
エアリナーハンドル  
&  
ブレーキ  
&  
クラッチ

サスペンション

車体関連

ツリーング

スプロケット  
&  
チェーンタイヤ  
&  
ホイールケミカル  
&  
メンテナンス

“RoadHopper”で開発されたスプリンガーフォークをハーレー用としてリリース。オールドタイプ74スプリンガーの美点はそのままだに、「性能」・「耐久性」・「走行性」を徹底的に追求、MADE IN JAPANの技術で完全新設計しています。その高品質で安全性の高い“ゼロスプリンガーフォーク”が2013年リニューアルして登場! エポリューションのワイドハブ、ナローハブに対応したブレーキキャリパーキット等周辺パーツを充実させ、取り付けの際の利便性を大幅に向上。オールドスクールカスタムに欠かせないスプリンガーフォークには「ゼロエンジニアリング」の選択を。

## スプリンガーフォーク(インライン)

最大の注目点はロッカー部。74スプリンガーのロッカーとアクスルの結合部は元来ブッシュ支持だが、このゼロスプリンガーは「球面軸受け」を採用。走行時にかかるあらゆる方向からの加重を効率よく分散させる事と、スムーズな作動性を実現。さらにロッカー自体とリアレグの支持方法も、従来の「片持ち」から挟み込み形状の「コ」の字型支持にすることで、軸と軸受けに均一に加重がかかり効率よく分散させます。

インナー/アウター共にスプリングのパネレートを見直し、ダンピング効果が飛躍的に改善され今までにない快適な乗り心地を実現。従来ロウ付けだったリアレグのラグとパイプ部の接合部を、強度に優れる溶接にて処理。

74スプリンガーと同様の全長のスタンダードタイプと、現行ハーレーのスプリンガーと全長が近い(全長770mm)“2インチロング”タイプとの2種類を設定。

## 2013年リニューアル内容

- ・ロッカー部の球面軸受けを従来の給油式から無給油式へ変更し、メンテナンス性を向上させています。(この変更によりロッカー部のグリスニップルが廃止されています)
- ・純正ハブ、純正11.5インチローターに対応するブレーキキャリパーキットの設定の為、トルクロッド受けの位置を変更。ディスクブレーキの無加工での取付を可能としました。(この変更により従来のスタンダードタイプに設定されていた上側のトルクロッド取付ボスは廃止されています。)

## 各種純正ハブに対応したスプリンガーフォーク+ブレーキコンプリートキット新設定!

## ■対応ハブ

## ワイドハブ



## FX系シングルフランジハブ

ソフテイル 84-99  
※FXSTS除く  
ダイナ ワイドグライド 84-99



## FL系ハブ

ソフテイル 86-99  
※FLSTS除く

## ナローハブ



## ナローハブ

スポーツスター 84-99  
ダイナ ナローフォーク 91-99  
FXR 84-94



## ブレーキキット NEW



FX系ワイドハブ装着例



ナローハブ装着例

\*画像は試作品の為、実際の商品と異なる場合がございます。

## 純正ハブ、純正ディスクローターが使用可能なブレーキキット登場!

スプリンガーフォークの取付にあたり最大の悩みどころはブレーキ周りのパーツ選択と言えます。そこで、純正のハブ、ディスクローターが使用可能なブレーキキットを開発しました。純正パーツを最大限使用することにより、カスタム時の費用も抑えることが可能です。また、合わせるハブ、キャリパーによってパーツを選択したり、現物あわせで加工を施したりという手間も省けます。

キャリパーにはブレンボ2P (通称:新カニ)を採用し、オールドスクールカスタムにおいて主張しすぎないシンプルなルックスとしています。また、ブレーキング時のフォークの底付き、伸び上がり等の挙動を抑える仕様とし、自然なライディングフィールを実現しています。



## 〈キット内容〉

- ・ブレンボ2Pキャリパー (通称:新カニ) ブラック
- ・キャリパーサポート ・トルクロッド ・取付ボルト

## ご注意!

- ・バンジョーボルト、ブレーキホースは別途必要です。(スウェッジライン推奨)
- ・マスターシリンダーはグリメカ ピストン径11mmを推奨。
- ・ゼロエンジニアリング製スプリンガーフォーク、アクスルシャフト&カラーセットの組み合わせ専用設計です。その他パーツとの組み合わせでの場合は未確認です。

## アクスルシャフト&amp;カラーセット NEW

スプリンガーフォーク用ブレーキキットを各種ハブへボルトオンさせるアクスルシャフトとカラーのセットです。各ハブに合わせてホイールセンターを出し、カラーをワンオフ製作するといった手間を省くことが可能。アクスルカラーはクロームメッキ仕上げとし、耐久性と見た目を両立しています。

## 〈キット内容〉

- ・アクスルシャフト(ナット、割リピン付属)
- ・アクスルカラー(各種ハブ用)

## ご注意!

- ・ゼロエンジニアリング製スプリンガーフォーク、スプリンガーフォーク用ブレーキキットの組み合わせ専用設計です。その他パーツとの組み合わせでの場合は未確認です。



\*画像はFX系シングルフランジハブ用です。



■スプリンガーフォークコンプリートキット

品名	タイプ	キット内容	適合ハブ	車種	年式	品番	価格(税込)	価格(本体)
スプリンガーフォーク ブレーキコンプリートキット <b>NEW</b>	スタンダード	スプリンガーフォーク本体 ブレーキキャリパーキット アクスルシャフト&カラーセット	ワイド	ソフテイル FXST *1	97-99	ZSF-CU-W01	¥273,000	¥260,000
				ダイナ FXDWG				
				ソフテイル FLST	86-96	ZSF-CU-W02		
				ソフテイル FLST *2				
スプリンガーフォーク ブレーキコンプリートキット <b>NEW</b>	2インチロング	スプリンガーフォーク本体 ブレーキキャリパーキット アクスルシャフト&カラーセット	ワイド	ダイナ FXR/FXD	84-99	ZSF-CL-W01	¥288,750	¥275,000
				スポーツスター				
				ソフテイル FXST *1	84-96	ZSF-CL-W02		
				ダイナ FXDWG				
スプリンガーフォーク ブレーキコンプリートキット <b>NEW</b>	2インチロング	スプリンガーフォーク本体 ブレーキキャリパーキット アクスルシャフト&カラーセット	ワイド	ソフテイル FLST	86-96	ZSF-CL-W01	¥292,950	¥279,000
				ソフテイル FLST *2				
				ソフテイル FXST	84-99	ZSF-CL-N01		
				ダイナ FXR/FXD				
スプリンガーフォーク ブレーキコンプリートキット <b>NEW</b>	2インチロング	スプリンガーフォーク本体 ブレーキキャリパーキット アクスルシャフト&カラーセット	ワイド	ソフテイル FLST	86-96	ZSF-CL-W01	¥292,950	¥279,000
				ソフテイル FLST *2				
				ソフテイル FXST	84-99	ZSF-CL-N01		
				ダイナ FXR/FXD				

\*1 FXSTS スプリンガーは除く \*2 FLSTS スプリンガーは除く

■スプリンガーフォーク

品名	タイプ	品番	価格(税込)	価格(本体)
スプリンガーフォーク	スタンダード	55100-U5-1B	¥50,400	¥48,000
ユニバーサル	2インチロング	55100-L5-1B		

オープン価格

■ブレーキキット

品名	タイプ	品番	価格(税込)	価格(本体)
ブレーキキット <b>NEW</b>	スプリンガーフォーク用	ZCS-KIT	¥50,400	¥48,000

\*キャリパーサポート、トルクロッド、プレンプ2Pキャリパー(新カニ ブラック)のセットです。

\*本製品の品質には万全を期しておりますが、本製品は「汎用品」であることにより装着する車両の車種・年式および周辺パーツとの組み合わせにより、その機能と耐久性は大きく左右されることから、これらに起因する不具合、事故等に対し補償することはできません。商品の特性をご理解いただき、ご使用下さい。

■アクスルシャフト&カラーセット

品名	適合ハブ	車種	年式	品番	価格(税込)	価格(本体)
アクスルシャフト&カラー セット スプリンガーフォーク 用 <b>NEW</b>	ワイド	ソフテイル FXST *1	97-99	ZAC-SET-W01	¥12,600	¥12,000
		ダイナ FXDWG *2				
		ソフテイル FLST	86-99	ZAC-SET-W02		
		ソフテイル FLST				
ナロー	ダイナ FXR/FXD	84-99	ZAC-SET-N01	¥16,800	¥16,000	
	スポーツスター					

\*1 FXSTS スプリンガーは除く \*2 FLSTS スプリンガーは除く

スプリンガー フォーク用 周辺パーツ

下記品番すべて、スタンダード、2インチロングのどちらにも使用できます。



品名	品番	価格(税込)	価格(本体)	備考
ステムシャフト用 袋ナット	1 53220-08	¥2,100	¥2,000	ステムシャフトのトップに使用する袋ナット。
ステムシャフト用 ナット	2 53220-05	¥2,100	¥2,000	ステムシャフトのトップや、クランプを抑えるナット。
トップクランプ	3 53300-02	¥19,950	¥19,000	クラシカルデザインのトップクランプ。
ショートライザー	4 Z06010	¥25,200	¥24,000	オリジナルショートライザー。ボルトを締めこんで固定するタイプ。
クロムメッキ スプリング セット	5 555-01	¥25,200	¥24,000	カスタム用のクロムメッキスプリング。バネレートは通常仕様同。 ※通常仕様のブラックスプリングとは材質が異なる為、トップスプリングをサポートするバンブラパーを付属しています。
アクスルシャフトセット	44301-U5-SET-02	¥8,400	¥8,000	アクスルシャフト、ナット、割りピンのセット。アクスルシャフト径φ19。

装着例



画像提供: デバイスカスタムワークス



スプリンガーフォーク寸法表

ご注意!

2013年リニューアルによりトルクロッド受けの位置が変更されています。他社74レプリカスプリンガーフォークとはトルクロッド受けの位置が異なりますのでご注意ください。

トルクロッド受け位置 (LHリアレッグ)

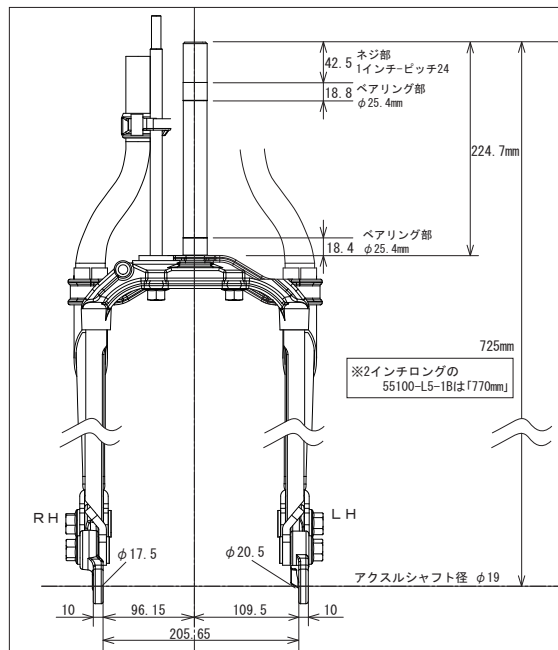
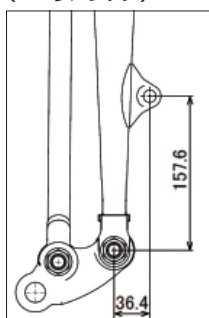

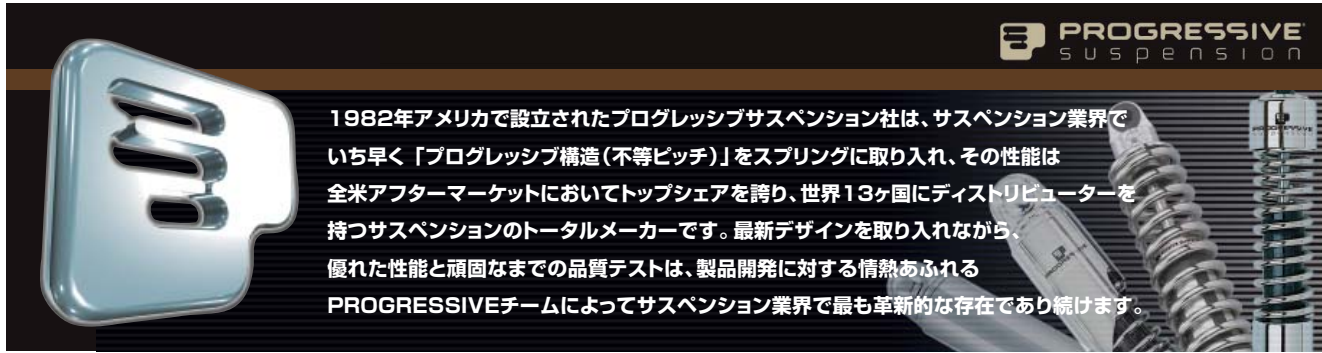

■ テクノロジー解説

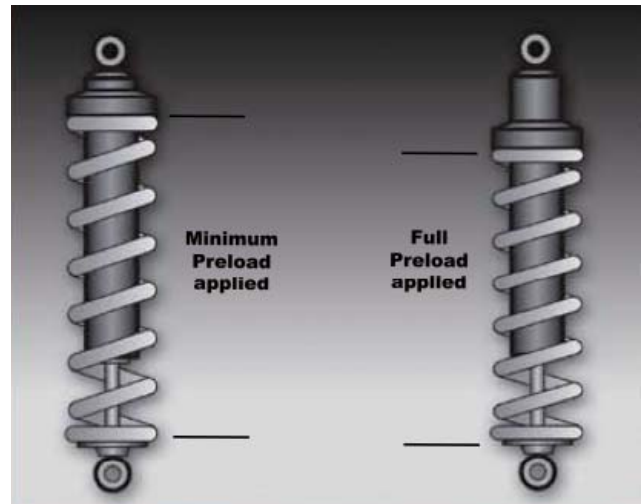
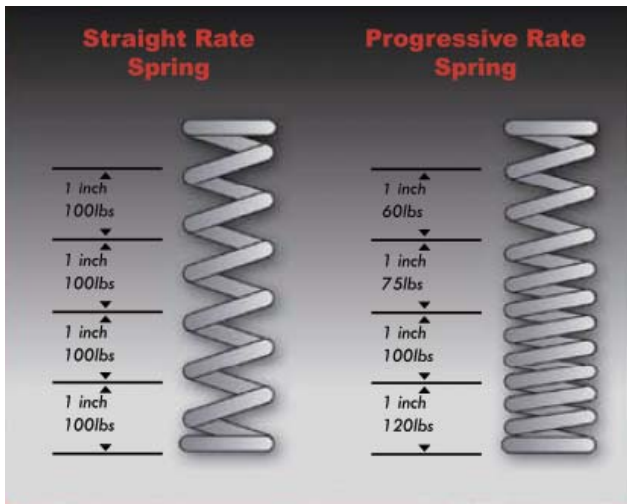

プログレッシブスプリング

現在のサスペンションの基礎ともなった「プログレッシブ(不等ピッチ)」は、スプリングのコイル幅の狭いところで初期の負荷を緩和し、コイル幅の広いところで大きな負荷を吸収する優れた構造です。これにより、初動しなやかにしずみ込み、力がかかるにつれ反発力を増し、スムーズでソフトな乗り心地を実現。

プリロード調整

プログレッシブサスペンションのショック全てにプリロード(負荷)の調節機能がついています。その調節機能は、個々のユーザーが快適にライディングできるように微妙な調節が可能です。また、操作方法は初心者でも容易にできるように考案され非常に簡単に調節する事が可能です。



ダンパー

加重や衝撃がかかった場合、メインダンピングピストンが初期作動時の抵抗を軽減し、高圧ガスマノチューブの優れた反発力で衝撃を吸収します。また、プログレッシブスプリングと装着する事で、さらに乗り心地、衝撃吸収率は向上されます。



プログレッシブサスペンションでは、ライダー乗車時と非乗車での設定を厳密におこなうことでサスペンションの性能を最大限に引き出します。





**RIDE MORE!!**

AMERICA'S PREMIER MANUFACTURER OF MOTORCYCLE SUSPENSION

PROGRESSIVE™  
SUSPENSION

**WHAT FITS MY RIDE?**

## Good

### ベーシックモデル

ローダウンスタイルに最適  
純正交換用としてもGOOD



**412 Series**

### 412シリーズ

価格(税込) ¥34,650  
価格(本体) ¥33,000

■ SIZE : 11.0インチ~14.25インチ  
■ COLOR : ブラック、クローム

TOURING DYNA  
VRSC SPORTSTER

## Better

### チューニングモデル

衝撃吸収性向上  
カスタムに最適なデザイン



**430 Series**

### 430シリーズ

価格(税込) ¥69,300  
価格(本体) ¥66,000

■ SIZE : 11.0インチ~12.5インチ  
■ COLOR : ブラック、クローム

TOURING DYNA  
VRSC SPORTSTER

## Best

### ハイエンドモデル

高性能ダンパー  
ロングツアリングに最適



**444 Series**

### 444シリーズ NEW

価格(税込) ¥77,700  
価格(本体) ¥74,000

■ SIZE : 11.0インチ~12.5インチ  
■ COLOR : ブラック、クローム

TOURING DYNA  
VRSC SPORTSTER

**944 Series**

### 944シリーズ NEW

価格(税込) ¥78,750  
価格(本体) ¥75,000

■ SIZE : 13.0インチ(装着状態で12インチ)  
■ COLOR : ブラック

TOURING



### ドロップイン フロントロウリングキット

価格(税込) ¥15,750  
価格(本体) ¥15,000

組んだままで交換ができる新システム



### フロントスプリング&ロウリングキット

価格(税込) ¥15,750 価格(本体) ¥15,000

プログレッシブプレートのフロントスプリング。  
スタンダードタイプ、ローダウンタイプがあります。



### MONOTUBE CARTRIDGE FORK KIT

### モノチューブ フォーク カートリッジ

価格(税込) ¥47,250 価格(本体) ¥45,000

滑らかなコーナリングを実現するカートリッジフォークキット!  
ローダウンタイプ。

## モノチューブフォークカートリッジ

ツアリングモデル特有の“ノーズダイブ”を解消し、スポーツバイクのような滑らかなコーナリングを実現する高性能カートリッジフォークキットをリリース。

カートリッジには“高圧ガス”が注入され、カスタマイズされたスプリングで絶妙なフィーリングを体感。



- ・1~2 インチダウンが可能。
- ・左側のみカートリッジタイプも装着可能。

車種	年式	品番	価格(税込)	価格(本体)
ツアリング	FLT/FLHT/FLHX/FLTR	97-13 31-2501	¥47,250	¥45,000
	FLST	00-13 31-2504		
ソフトテイル	FXST	00-13 31-2505		



## ドロップイン フロントロウリングキット

## ■ 組んだままで交換ができる新システム「DROP IN」

再設定されたプログレッシブスプリングを採用することで、ダンパーロッドのリバウンドを交換せずにローダウンが可能。その為、車体に付けたままで作業ができます。2インチまでダウンが可能。



車種	年式	品番	価格(税込)	価格(本体)
ツアリング	FLH/FLT(5速)	98-01/06-13 10-2003	¥15,750	¥15,000
	FLH/FLT	02-05 10-2004		
ソフトテイル	FXST/FLST	84-13 10-2003	¥15,750	¥15,000
	FXCW/C	08-11 10-2002		
ダイナ	FXD/B/C/L/DL	91-05 10-2001	¥15,750	¥15,000
	FXD/B/C/L,FXDWG	06-13 10-2002		
	FLD NEW	12-13 10-2006		
スポーツスター	XL883/1200/C/L/N/R/V	88-13 10-2000		

## フロントロウリングキット

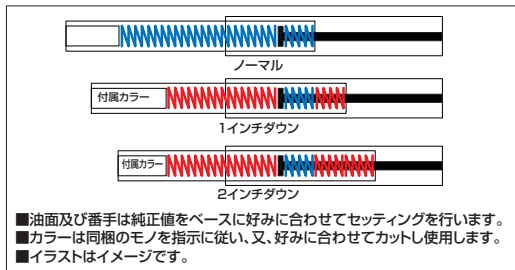

プログレッシブレートのスプリングでショートストローク用にバネレートを最適化し、乗り心地の悪化を最小限に留めています。また、専用のリバウンドスプリングを追加する事によって、フロントフォークを加工することなくローダウンを完成させ、スプリングが遊ぶ事はありません。ローダウン量は、組み付け時に1インチダウンまたは2インチダウンを選ぶことが可能です(V-RODは1インチダウンのみ)。

車種	品番	価格(税込)	価格(本体)	備考
ツアリング	FL-FLH(4速) 78-86 ・ FLH/FLT(5速) 80-01 ・ FLHR 02-13	10-1561		
ソフトテイル	FXST/FLST 84-13	10-1561		
ダイナ	ダイナ系 -05 (FXDX 00-/FXWG/FXDWG除く)	10-1560	¥15,750	¥15,000
	FXDWG 93-05	10-1561		
	FXD/B/C/F/L/WG(I) 06-13	10-1566		
スポーツスター	883/1200R 88-10 ・ 883HUGGER/1200/C 88-09	10-1560		XL1200Sには使用できません
VRSC	V-ROD 02-10	10-1565		
その他	FXWG 80-86	10-1561		
	FXLR 87-94 ・ FXR-SP/CONV 87-94 ・ FXR/FXRS 88-94 ・ FXRT 88-92	10-1561		

## フロントフォックスプリング



画像のパッケージは旧デザインになります

スプリングのコイル幅の狭いところで初期の負荷を緩和し、コイル幅の広いところで大きな負荷を吸収する優れた構造です。これにより、初動しなやかにしずみ込み、力がかかるにつれ反発力を増し、スムーズでソフトな乗り心地を実現します。

車種	品番	価格(税込)	価格(本体)
ツアリング	FL-FLH(4速) 78-86 ・ FLH/FLT(5速) 80-01 ・ FLHR02-11	11-1131	
ソフトテイル	FXST/FLST 84-13	11-1131	
ダイナ	FXD/B/C 91-92 ・ FXDL 93-05 ・ FXDS-CONV 94-00 ・ FXDX 99	11-1132	¥12,600
	FXDWG 93-05	11-1131	
	FXD/C 95-05	11-1527	
スポーツスター	FXD/B/C/L/WG(I) 06-13	11-1525	¥12,600
	883/1200 88-93 ・ 883/ハガー 88-91	11-1130	
	883/1200 94-03 ・ 883/ハガー-/1200C 92-03	11-1523	
VRSC	XL883/1200/883C/1200C/L 04-13	11-1527	
	V-ROD (VRSCA/B/D) 02-10	11-1525	

412シリーズ

■ プログレッシブの基本性能を搭載したハーレーリアサスペンションの定番「412シリーズ」



初動しなやかにしすみ込み、力がかかるにつれ反発力を増すプログレッシブスプリングと高圧ガスモノチューブによるオイルダンパー、プリロード調整などリプレイスショックの基礎を築いた412シリーズ。

質実剛健な作りと必要にして十分な性能で優れたコストパフォーマンスを実現。

11.0インチから14.25インチまでのサイズ展開と、多くの車種・年式に適合した豊富なラインナップ。ハーレー最大の魅力の一つ、ローダウンによる“地を這う感覚”を実現するため、11.0インチ、11.5インチはユーザーから熱い支持を得ています。

- SPRING : プログレッシブスプリング
- DAMPER : 高圧ガスモノチューブオイルダンパー
- PRELOAD ADJUSTER : 5段階調節 (プリロードスパナ使用)
- SIZE : 11.0インチ~14.25インチ (車種により異なります)
- COLOR : ブラック (TYPE-A)、クローム (TYPE-A)、クローム (TYPE-B)

形状	カラー	品番	品番	品番	品番	品番	品番	品番	品番	価格 (税込)	価格 (本体)
TYPE-A	クローム (TYPE-B)	412-4005B	412-4006B	412-4007B	412-4008B	412-4009B	412-4024B	¥34,650	¥33,000		
		412-4030B	412-4037B	412-4049B	412-4051B						
		412-4052B	412-4053B	412-4062B	412-4063B	412-4064B	412-4068B				
		412-4074B	412-4079B								
		412-4002C	412-4006C	412-4007C	412-4008C	412-4009C	412-4024C				
		412-4049C	412-4051C	412-4052C	412-4053C						
	ブラック (TYPE-A)	412-4063C	412-4064C	412-4065C	412-4068C	412-4071C	412-4074C				
		412-4079C									
		412-4005C	412-4013C	412-4030C	412-4036C	412-4037C					
		412-4045C	412-4062C								

※日本製の工業製品に比べ、メッキの品質が劣る場合があります。

車種別適合表

車種	年式	11.0インチ品番	11.5インチ品番	12.0インチ品番	12.5インチ品番	13.0インチ品番	13.5インチ品番	14.25インチ品番
ツアリング	FLHR/FLH/FLT (5速)	80-05	-	412-4006B/C	412-4049B/C	412-4001B/C	412-4002B/C	-
		06-13	-	412-4074B/C	412-4079B/C	412-4071B/C	-	-
	FXD/B/C	91-92	412-4037B/C	-	412-4036B/C	-	-	-
ダイナ	FXD/C/WG (I)	93-13	412-4037B/C	-	412-4036B/C	-	-	-
	FXDB/L (I)	93-13	412-4037B/C	-	412-4036B/C	-	-	-
	FXDS-CONV.	94-00	412-4037B/C	-	412-4036B/C	-	-	-
	FXDX	99	412-4037B/C	-	412-4036B/C	-	-	-
	FLD NEW	12-13	412-4045B/C	-	-	-	-	-
スポーツスター	XL883/1200	79-87	412-4005B/C	412-4006B/C	412-4049B/C	412-4007B/C	412-4008B/C	412-4009B/C
	XL883R/1200R	88-03	412-4005B/C	412-4006B/C	412-4049B/C	412-4007B/C	412-4008B/C	412-4009B/C
		04-12	412-4062B/C	412-4063B/C	412-4068B/C	412-4064B/C	412-4065B/C	412-4009B/C
	XL883HUGGER/883C/1200C	92-03	412-4005B/C	412-4006B/C	412-4049B/C	412-4007B/C	412-4008B/C	412-4009B/C
	XL883C/L 1200C/L	04-13	412-4062B/C	412-4063B/C	412-4068B/C	412-4064B/C	412-4065B/C	412-4009B/C
	XL883N/1200N	07-13	412-4062B/C	412-4063B/C	412-4068B/C	412-4064B/C	412-4065B/C	412-4009B/C
	XL1200X (48)	11-13	412-4062B/C	412-4063B/C	412-4068B/C	412-4064B/C	412-4065B/C	412-4009B/C
XL1200V (72) NEW	12-13	412-4062B/C	412-4063B/C	412-4068B/C	412-4064B/C	412-4065B/C	412-4009B/C	
VRSC	XL883/ハガー	88-91	412-4005B/C	412-4006B/C	412-4049B/C	412-4007B/C	412-4008B/C	412-4009B/C
	V-ROD VRSCA/B/D/W	02-08	-	-	412-4051B/C	412-4052B/C	412-4053B/C	-
	FL-FLH (4速)	73-86	412-4030B/C	-	412-4013B/C	-	-	-
	FX	73-86	412-4030B/C	-	412-4013B/C	-	-	-
その他	FXWG	80-86	412-4030B/C	-	412-4013B/C	-	-	-
	FXLR	87-94	412-4005B/C	412-4006B/C	-	412-4007B/C	412-4008B/C	412-4009B/C
		82-86	412-4005B/C	412-4006B/C	412-4049B/C	412-4007B/C	412-4008B/C	412-4009B/C
	FXR/FXRS	87-94	412-4005B/C	412-4006B/C	412-4049B/C	412-4007B/C	412-4008B/C	412-4009B/C
		83-92	412-4005B/C	412-4006B/C	412-4049B/C	412-4007B/C	412-4008B/C	412-4009B/C
	FXRT	83-92	412-4005B/C	412-4006B/C	412-4049B/C	412-4007B/C	412-4008B/C	412-4009B/C
	FXR-SP/CONV.	87-94	412-4005B/C	412-4006B/C	412-4049B/C	412-4007B/C	412-4008B/C	412-4009B/C
	XLCR	77-78	412-4005B/C	412-4006B/C	412-4049B/C	412-4007B/C	412-4008B/C	412-4009B/C
	XR1000	83-84	412-4005B/C	412-4006B/C	412-4049B/C	412-4007B/C	412-4008B/C	412-4009B/C

- 表内の品番末尾「B/C」は製品のカラーを表します。オーダーの際、B:ブラック/C:クロームのいずれかをお選び下さい。
- 表内グレーの品番末尾が「C(クローム)」は「TYPE-B」のスプリングカバーになります。品番の末尾「B(ブラック)」は「TYPE-A」のスプリングカバーになります。
- 表中の赤色枠で囲った品番のインチ数とその車両の純正ショックのおおよその長さです。

## 412シリーズ(フルカバー)



ブラック

クローム

プログレッシブスプリングと高圧ガスモノチューブによるオイルダンパー、プリロード調整などリブレイスショックの基礎を築いた「412シリーズ」。

質実剛健な作りと必要にして十分な性能で優れたコストパフォーマンスを実現。

車種		年式	11.0インチ品番	12.0インチ品番	価格(税込)	価格(本体)
ダイナ	FXD系(FXD除く)	91-13	412-4041C	412-4042C/B	¥43,050	¥41,000
スポーツスター	XL/XLH883/1200	91-03	412-4056C	-		
	XL883/1200/883C/1200C/L	04-13	412-4070C	-		

※STDショックに比べて大幅に短いショックを装着する際は、フェンダーのカットなどが必要な場合があります。  
※表内の品番末尾「B/C」は製品のカラーを表します。オーダーの際はB:ブラック/C:クロームのいずれかをお選び下さい。  
※日本製の工業製品に比べ、メッキの品質が劣る場合があります。

## 430シリーズ



ブラック

クローム

## ■ ストリートロッドスタイル「430シリーズ」

従来のプログレッシブスプリングと高圧ガスモノチューブによるオイルダンパーに加え、「ディフレクティブディスク」を使用する事でより快適な乗り心地を実現。ネジ式プリロードアジャスターのため、ツールレスで簡単調節。

サイズは11.0インチ~12.5インチ。なめらかなラインのアルミ削り出しポリッシュクロームボディがストリートロッドスタイルを演出します。



- SPRING : プログレッシブスプリング
- DAMPER : 高圧ガスモノチューブオイルダンパー
- PRELOAD ADJUSTER : フリー調節(手動ネジ式)
- SIZE : 11.0インチ~12.5インチ(車種により異なります)
- COLOR : ブラック、クローム

車種		年式	11.0インチ品番	11.5インチ品番	12.0インチ品番	12.5インチ品番	価格(税込)	価格(本体)
ツアリング	FLH/FLT	97-05	-	430-4006B/C	-	-	¥69,300	¥66,000
		06-13	-	430-4070B/C	430-4079B/C	430-4081B/C		
ダイナ	FXD/B/C/WG/F/L	93-13	430-4037B/C	-	430-4036B/C	-		
スポーツスター	XL 883R/C/L/1200R/C/L/N	88-03	430-4005B/C	430-4006B/C	-	-		
		04-13	430-4062B/C	430-4063B/C	-	-		
VRSC	V-ROD VRSCA/B/D(ナイトロッド)	02-06	-	-	430-4051B/C	430-4052B/C		
		07-13	-	-	430-4083B/C	430-4084B/C		

※表内の品番末尾「B/C」は製品のカラーを表します。オーダーの際、B:ブラック/C:クロームをのいずれかをお選び下さい。  
※日本製の工業製品に比べ、メッキの品質が劣る場合があります。

## 444シリーズ NEW



ブラック

クローム

## ■ 新機構「FST」を採用した、プログレッシブサスペンションの最高峰モデル

440/940シリーズの後継モデルとして、プログレッシブサスペンションのハイエンドモデル「444シリーズ」が登場。新機構「FST (Frequency Sensing Technology)」を採用し、最上級の乗り心地を実現しています。「FST」とは、様々な路面の状況に合わせ、適切なダンピング効果をサスペンションが自動で調節する画期的な機構です。この機構により不快な路面からの振動、突き上げを緩和し、より快適なツアリングを実現することが可能となりました。また、サスペンション上側のカバーを手で回すことで容易にプリロードを調整でき、好みの設定が可能です。

- SPRING : プログレッシブスプリング
- DAMPER : 高圧ガスモノチューブオイルダンパー
- PRELOAD ADJUSTER : フリー調節(手動ネジ式)
- SIZE : 11.0インチ~12.5インチ
- COLOR : ブラック、クローム

車種		年式	11.0インチ品番	11.5インチ品番	12.0インチ品番	12.5インチ品番	価格(税込)	価格(本体)
ツアリング	FLH/FLT(5SPEED)	80-05	-	444-4006B/C	444-4049B/C	444-4001B/C	¥77,700	¥74,000
		06-13	-	444-4059B/C	444-4061B/C	444-4001B/C		
ダイナ	FXD/B/C/L/WG	91-13	-	444-4052B/C	444-4036B/C	-		
スポーツスター	XL/XLH883/1200	-03	444-4005B/C	444-4006B/C	-	-		
		04-13	444-4062B/C	444-4063B/C	-	-		
VRSC	VRSCA/D	02-06	-	-	444-4054B/C	444-4055B/C		
		07-13	-	-	444-4068B/C	444-4069B/C		

※表内の品番末尾「B/C」は製品のカラーを表します。オーダーの際、B:ブラック/C:クロームをのいずれかをお選び下さい。  
※日本製の工業製品に比べ、メッキの品質が劣る場合があります。

944ウルトラツーリング



■新機構「FST」を採用したツーリングモデル専用  
高性能サスペンション

新機構「FST(Frequency Sensing Technology)」を採用し、最上級の乗り心地を実現しています。「FST」とは、様々な路面の状況に合わせ、適切なダンピング効果をサスペンションが自動で調節する画期的な機構です。

この機構により不快な路面からの振動、突き上げを緩和し、より快適なツーリングを実現することが可能となりました。

プログレッシブの新構造「マジックサスペンション」

装着時に1インチダウンさせるリバウンドスプリングを採用。

- ・全長13.0インチですが、装着すると12.0インチ(純正同寸)になります。
- ・プリロード調節はカバーを手で回すことで容易にライダーの好みに設定できます。

車種	年式	カラー	13.0インチ品番*	価格(税込)	価格(本体)
ツーリング	FLH/FLT(5連)	80-05	ブラック 944-4020UT	¥78,750	¥75,000
	FLH/FLT	06-13			

\* 全長13.0インチですが、装着すると12.0インチになります。

ソフテイル系車高調整キット



ノーマル比でプラス1/2インチからマイナス2インチまでの範囲で調整が可能。  
STDショック及びプログレッシブショックに取り付け可能。

車種	年式	品番	価格(税込)	価格(本体)
ソフテイル	00-13	クローム 30-5048C	¥18,375	¥17,500

※FXSTD(07)/FLSTN(05-10)/FLSTSB(09-10)/FLSTFB(10)/FLSTSE(10)へは取付不可  
※日本製の工業製品に比べ、メッキの品質が劣る場合があります。

ツーリングリンク シャーシスタビライザー



固定による「コーナリングでの”車体のよじれ感”を解消する為、トランスミッションとシャーシを固定する「シャーシスタビライザー」をリリース。

取り付けが容易で、コストパフォーマンスに優れます。

車種	年式	品番	価格(税込)	価格(本体)
ツーリング	93-08	30-2000	¥25,200	¥24,000
	09-13	30-2001	¥30,450	¥29,000

## バーリー ローダウンキット



PROGRESSIVE社がプロデュースするブランド「バーリー」。  
最短の10.5インチリアサスと、1~2インチダウンの  
フロントスプリングのセットをリリース!



車種	年式	カラー	品番	価格(税込)	価格(本体)	備考
ダイナ	91-05	クローム	B28-1002	¥36,750	¥35,000	※タンデム禁止。 車種によってはフェンダーがベルト(チェーン)ガードに干渉する場合があります。 車高が下がるため走行には注意してください。
	06-13	クローム	B28-1003			
	88-03	クローム	B28-1000			
スポーツスター	04-13	クローム	B28-1001	¥36,750	¥35,000	※タンデム禁止。 車種によってはフェンダーがベルト(チェーン)ガードに干渉する場合があります。 車高が下がるため走行には注意してください。
	04-13	ブラック	B28-1001B			

※日本製の工業製品に比べ、メッキの品質が劣る場合があります。



バーリースラマーキットはローダウンを目的とした商品の為、下記に起因する不具合・事故等に関して補償することはできません。商品特性をご理解いただき、ご購入ください。

- タンデム走行禁止。
- 車種により、セルモーターのカラーとベルトが干渉する場合があります。
- 車種により、フェンダーがチェーンガードと干渉する場合があります。
- フェンダーの内側の配線に干渉する場合があります。
- 車高が下がる為、カーブなどの走行時にマフラー・ステップが路面と擦れる場合があります。十分にご注意ください。

ご注文前にお読み下さい

## ベルファスト ショートスタンド



ローダウン時は同時装着をおすすめします  
「ショートスタンド」

11.0インチ、10.5インチなどのリアサスペンション装着時に  
おすすめなショートサイドスタンドをご用意しました。



品名	車種	年式	品番	価格(税込)	価格(本体)
ショートスタンド	スポーツスター	88-10	1) BSS830	¥9,975	¥9,500
	ダイナ	91-10	2) BSS840	¥14,700	¥14,000

## リペアパーツ

## ■リアサスペンション リペアカラー スポーツスター系用リペアマウントキット

スポーツスター系1200/412/418/440に同梱されている各種カラーのセットです。  
紛失及び破損の際のリペアとしてご使用下さい。車両のモデル、年式により、異なる取り付け部上下のオフセットを補正するために使用します。

品番	価格(税込)	価格(本体)	備考
5011-013	¥3,675	¥3,500	

## ■サスペンション リペアブッシュ

1200シリーズ/4000シリーズ/418シリーズに使用されている上下のポリブッシュは消耗品です。このブッシュの「変形」、「破損」はサスペンションの性能を低下させる原因となります。定期的なチェック及び交換をお勧めいたします。

※ショックの新品時、ブッシュの表面に付着した塗装がひび割れている場合がありますが、性能上問題はありません。

品番	価格(税込)	価格(本体)	備考
30-5009	¥2,100	¥2,000	商品内容:ポリブッシュ×4個、金属カラー×2個(内径φ10)

※ダイナ系の412シリーズには使用できません。

## ■ダイナ系 412シリーズ専用 リペアブッシュ

品番	価格(税込)	価格(本体)	備考
5008-015	¥315	¥300	1個売り

## スタイルと機能の両立

カスタムハーレーの世界は十人十色。ハーレーを自分好みの1台に仕上げるのはハーレーの醍醐味でしょう。他人とは違う、インパクトのあるカスタムがしたい。そんなあなたの要望をオーリンズが【完全な設計】【最高の精度】【最良の素材】を駆使してお手伝いします。すべての調整機能を搭載した最高峰モデルから全身クロームボディのハイクオリティモデルまでオーリンズ・ハーレー用をラインナップしました。

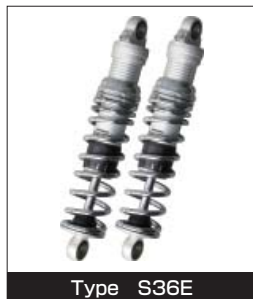

Type S36E

減衰調整機構を持たず、内部構造が最もスタンダードなタイプのショックアブソーバー。しかしオーリンズでは素材と精度とセッティングにこだわり、快適な乗り心地を提供しています。さらに、ブラック・イエロー・クロームと3種類のスプリングカラーバリエーションを設定。ショック長もスタンダードからロングタイプ、日本人の体格に合わせたショートタイプまで、豊富なバリエーションが魅力のラインナップです。

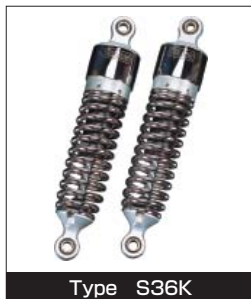

Type S36K

高品位クロームメッキとアルミ切削加工によるハイクオリティモデル。スプリング外径を幅広設定し、シングルタイプショックを2連装したようなボリューム感を演出しています。

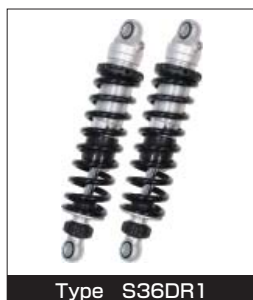

Type S36DR1

アルミシリンダーボディに伸び側減衰調整を装備する、シンプルモデル。内部はフリーピストンによってガス室とオイル室が完全に分離しているので、まるで別体タンクを装備しているかのような安定した減衰特性を発揮することが可能です。



Type S36DR1L

アルミシリンダーボディに伸び側減衰調整、車高調整を装備する、外観はシンプルながらも必要に十分な機能を備えるバランスモデル。内部はフリーピストンによってガス室とオイル室が完全に分離しているので、まるで別体タンクを装備しているかのような安定した減衰特性を発揮することが可能です。



Type S36PL

リザーバータンクを装備し、大容量オイルで滑らかな作動を実現したモデル。冷却性能も向上し、より高性能化が実現。スプリングプリロードはダブルナットにより無段階に調整可能。さらにプラス10mmの範囲で車高が変更できる車高調整機能を搭載したコストパフォーマンスモデル。



Type S36PR1C1LB

伸び側・圧側減衰力調整、車高調整、さらにビルトイン式のスプリングプリロードアジャスターを装備したモデル。リザーバータンクを装備することにより、大容量のオイルを確保。伸び側、圧側ともに減衰力調整は独立したダイヤル式になっており、それぞれの調整が可能。特にビルトインタイプのスプリングプリロードアジャスターはグローブ装着時でも容易に変更できる大型ノブを装備。またエンドアイ部には車高調整機能も搭載しており、ミリ単位の細かな調整ができます。スプリングカラーはブラックとイエローの2色をご用意。

車種	年式	全長	タイプ	スプリングカラー	品番	価格(税込)	価格(本体)	備考
ツアリング	-13	310	S36E	ブラック	P045-0279	¥77,700	¥74,000	フロント18インチスタンダード長
				ブラック	P016-2512	¥77,700	¥74,000	
				イエロー	P015-9852	¥77,700	¥74,000	ロードキングカスタムよりもさらに10mm短いショートショック
		296	S36E	クローム	P032-0516	¥77,700	¥74,000	
				ブラック	P045-0301	¥77,700	¥74,000	FLHのスタンダード長 フロント16インチ対応モデル
ダイナ グライド	91-03	329	S36K	クローム	P004-1190	¥121,800	¥116,000	スタンダード長
		329 (+5mm/-5mm)	S36DR1L	ブラック	P040-2004	¥121,800	¥116,000	スタンダード長 FLHX 09-10 装着不可
				ブラック	P009-0418	¥77,700	¥74,000	
		305	S36E	クローム	P033-4518	¥77,700	¥74,000	FXDLのスタンダード長 *1
		305 (+10mm/-0mm)	S36PR1C1LB	イエロー	P009-0422	¥165,900	¥158,000	
スポーツスター	-11	325	S36DR1	ブラック	P042-9946	¥107,100	¥102,000	FXDのスタンダード長
		340	S36E	ブラック	P009-0420	¥77,700	¥74,000	FXDXのスタンダード長
		340 (+5mm/-5mm)	S36DR1L	ブラック	P040-5048	¥121,800	¥116,000	FXDのスタンダード長
		340 (+10mm/-0mm)	S36PR1C1LB	ブラック	P009-0423	¥165,900	¥158,000	FXDXのスタンダード長
		340	S36K	クローム	P009-0421	¥121,800	¥116,000	FXDXのスタンダード長
VRSC	-03	305	S36K	クローム	P009-0419	¥121,800	¥116,000	FXDLのスタンダード長
		360	S36E	ブラック	P010-7560	¥77,700	¥74,000	
		360 (+10mm/-0mm)	S36PL	ブラック	P010-7556	¥113,400	¥108,000	03モデルまでのベルトドライブ可能な最大長のロングショック。取付に際してはショック下部とマフラーとのクリアランスにご注意ください。04モデル以降装着不可 *2
				イエロー	P010-7558	¥165,900	¥158,000	
		280	S36E	イエロー	P050-4017	¥77,700	¥74,000	
				ブラック	P050-4018	¥77,700	¥74,000	XL1200Xのスタンダード長
				クローム	P050-4020	¥77,700	¥74,000	
				ブラック	P009-0208	¥77,700	¥74,000	
				イエロー	P034-1189	¥77,700	¥74,000	883Lと同じ全長のショートモデル XL883N・XL1200Nはタンデム走行不可 *3
		336	S36E	クローム	P031-8651	¥77,700	¥74,000	
ブラック	P002-0493			¥77,700	¥74,000			
クローム	P032-1145			¥77,700	¥74,000			
ブラック	P008-7654			¥113,400	¥108,000	XL883Rのスタンダード長		
ブラック	P039-7531			¥121,800	¥116,000			
320	S36K	クローム	P011-3991	¥121,800	¥116,000	VRSCA, VRSCBのスタンダード長 ご注文時にリアタイヤのサイズをご確認ください。		
320 (+10mm/-0mm)	S36DR1L	ブラック	P040-5555	¥121,800	¥116,000	VRSCA, VRSCBのスタンダード長 ご注文時にリアタイヤのサイズをご確認ください。 *4 07年式以降はお問い合わせください。		

\*1 車両によって付属スペーサーの枚数が足りない場合がございます。その場合は別途ご購入ください。 \*2 取付に際してはショック取付下部とマフラークリアランスが充分に取れるマフラーに変更が必要です。  
\*3 リフレクター付き車両は加工が必要な場合があります。 \*4 ご注文時リアタイヤのサイズをご確認ください。



WP SUSPENSIONS

WP サスペンション **NEW!**

国内仕入商品 問合せ先: 06-6318-5000

www.wpsuspension.com



SPIN TWIN

## WP4014 SPIN 最上級ツインサス。

より高い精度が求められるモノショックと共通のボディを持ちツイン専用セッティングにチューニングしたプレミアムクオリティのツインショック。

特徴的なDCC (デュアルコンプレッションコントロール) 搭載によりしなやかで腰のある乗り心地と派手すぎず高級感溢れる個性的なルックスを併せ持ちます。

品名	車種	年式	品番	価格(税込)	価格(本体)
SPIN TS	V-ROD VRSCA/B		P015-0819	¥194,250	¥185,000
	STREET-ROD VRSCR		P040-8542		
	XR1200	09	P035-7061		
	H.D. 15.0 inch *		P015-0811		

\*チェーン駆動に変更する必要があります。



HYPER PRO SUSPENSIONS

ハイパープロ サスペンション **NEW!**

国内仕入商品 問合せ先: 0561-72-7011

www.acv.co.jp/

シーンを選ばない  
リアショック。  
それがハイパープロ。

**Twin Shock**  
ツインショック  
(スプリングカラー: ブラック)



[ビギンバックタイプ]



[エマルジョンタイプ]

車種	年式	ショックタイプ	スペック	アジャスター機能			油圧プリロードアジャスター無し			備考
				プリロード	HI/LO	リバウンド	品番	価格(税込)	価格(本体)	
スポーツスター	-03/04-11	ツイン	ビギンバックボディ	○	○	○	P047-3518	¥165,900	¥158,000	(336mm/13.2inch)
		ツイン	エマルジョンボディ	○	-	○	P047-3519	¥120,750	¥115,000	(336mm/13.2inch)



NITRON SUSPENSIONS

ナイトロン サスペンション **NEW!**

国内仕入商品 問合せ先: 048-718-0005

www.nitron.jp/

### TWIN SHOCK

## さらなる理想を追求し、TWIN SHOCKがフルセレクトオーダーへ

ベースパフォーマンスが優れているからこそ納得のいく1本に仕上げたかった。

そんなライダーの熱い思いに応えるため、TWIN SHOCKに各構成パーツのカラーを自由に選択できる、フルセレクトオーダーシステムを採用。同システムによりこれまで多くのご要望をいただいております、フルブラック仕様や上下コレット色を別々に設定することも可能になります。これまで以上に、よりあなたらしいショックアブソーバーに仕上げてください。オーダーシートにてご注文願います。

### RACEシリーズ



ナイトロンがリリースするハイスペックツインショック。モノショックのRACEシリーズ同様にコンプレッションアジャスターに2WAY (低速・高速) とリバウンドに1WAYと3WAYのフルスペックダンピングアジャスターを装備。可能な限り全ての部品に対してアルミ削り出し部品を採用し外観上の美しさと軽さ、剛性、放熱性、といった高いパフォーマンスを両立させ、新たなショックアブソーバーの可能性を追求。徹底したローフリクション仕様、高いアジャスタビリティ、そして超軽量アルミボディから生まれるダンピングフィーリングは、ライダーをかかて感じることの出来なかつた領域へと導く。

価格(税込)¥173,250 価格(本体)¥165,000

車種 スポーツスター 298mm, 336mm, 360mm, XR1200 08-

※年式、型式、車高、ドライブ方式等により取り付け可否が変わります

### STREETシリーズ



しなやかな動きと安定性、ツインショックに求められる基本性能を兼ね備える、シンプルスタイルショックアブソーバー。ベーシックな作りでありながらも、ライダーの個々の好みに応えられるダンピングアジャスターを装備。ボディやエンドアイ等主要部品には上級モデルRACEシリーズと共通部品を使用し、シンプルショックにありがちな妥協を徹底的に排除。リーズナブルモデルでありながらも、ナイトロンの理念を継承するストリート志向ツインショック。

価格(税込)¥102,900 価格(本体)¥98,000

オーダーシート <http://www.nitron.jp/mc/download.php>



スポーツスター専用カスタムパーツブランド「Bel-Fast」。「スポーツ」「ルックス」「イージーライド」がコンセプトのパーツラインナップです。



品名	カラー	車種	年式	品番	価格(税込)	価格(本体)	備考
ヘッドライトステー TYPE-2	シルバー	XL883/1200	91-09	1 BSL814	¥13,440	¥12,800	大人気のベルファストヘッドライトステーのTYPE-2です。アンダーブラケットに近いデザインでより自然に装着できます。小型ライト専用となります。
ヘッドライトステー	シルバー	XL883/1200	91-09	2 BSL812	¥13,440	¥12,800	無加工でベイツタイプヘッドライトの取付けができるステーです。ノーマルヘッドライトの高さ調整も可能です。
ヘッドライトダウンステー	シルバー	XL883/1200	04-09	3 BSL888	¥7,140	¥6,800	ヘッドライトバイザーの取付けをトップブリッジ下に変更するステーです。04年式以降専用です。
インジケーターステー	ブラック	XL883/1200	96-09	4 BSI888B	¥3,990	¥3,800	メーターを交換した際にノーマルのインジケータのみそのまま使用できるようにするステーです。ライザー、トップブリッジのどちらにも取り付け可能です。
フォーククランプメーターステー	シルバー	XL883/1200	96-09	5 BFM60	¥9,975	¥9,500	φ60ミニメーター用ステーです。フロントフォークにステーをクランプするので、ステアリング操作の際に干渉の無い任意の位置にメーターを装着することが可能。
フレームマウントウイカーステー M8/M10	メッキ	XL883/1200	00-09	6 BSF812C	¥7,875	¥7,500	フレームマウントタイプのウイカーステーです。基準内で極力張り出しを抑えた設計です。二段ネジ穴でM8・M10両方のオスネジタイプの市販ウイカー用です。
	ブラック	XL883/1200	00-09	BSF812B	¥7,875	¥7,500	フレームマウントタイプのウイカーステーです。基準内で極力張り出しを抑えた設計です。二段ネジ穴でM8・M10両方のオスネジタイプの市販ウイカー用です。
リアウイカーステー 差込み式	メッキ	XL883/1200	00-09	7 BSF888C *	¥5,040	¥4,800	張り出しを抑えたリア用ウイカーステーです。ステー差込み式ウイカー用です。
フロントフォークスタビライザー TYPE-2	シルバー	XL883/1200	96-07	8 BSB811A	¥15,540	¥14,800	フロントフォークのよじれを防ぐスタビライザー。シャープなデザインのTYPE-2。
	ブラック	XL883/1200	96-07	9 BSB811B	¥15,540	¥14,800	フロントフォークのよじれを防ぐスタビライザー。シャープなデザインのTYPE-2。ブラックアルマイト仕上げです。
フロントフォークスタビライザー TYPE-1	シルバー	XL883/1200	96-07	10 BSB810A	¥20,790	¥19,800	フロントフォークのよじれを防ぐスタビライザー。迫力あるデザインのTYPE-1です。
フロントフォーク インシヤルアジャスター	シルバー	XL883/1200	91-07	11 BIA810	¥15,750	¥15,000	装着することでフォークスプリングのプリロード調節が可能となります。XL1200Sの減衰力調節機構付フロントフォークには取り付けできません。
ショートステップカラー	シルバー	XL883/1200	04-09	12 BIS888	¥4,725	¥4,500	大きく張り出した右ステップを25mm内側に入れ、不自然なポジションを改善します。
ナンバーレイダウンステー 2枚組	ブラック	XL883/1200	96-09	13 BSN810	¥4,725	¥4,500	ナンバープレートを寝かせます。50と60の2枚組みで好きな角度を選べます。
	メッキ	XL883/1200	88-10	14 BSS830	¥9,975	¥9,500	リアサス 11インチ、10.5インチ装着に最適なショートスタンド。
ショートスタンド	メッキ	FXD系	91-10	15 BSS840	¥14,700	¥14,000	リアサス 11インチ、10.5インチ装着に最適なショートスタンド。
リアアームエンドキャップ	ブラック	XL883/1200	96-04	16 BSC810B *	¥5,250	¥5,000	ドレスアップ効果の高いアルミスイングアームエンドです。ブラックアルマイト仕上げ。
キャリバーサポート プレンボ40mm用	シルバー	XL1200	00-07	17 BCS810	¥15,540	¥14,800	プレンプボ4ポット 取り付けピッチ40mmキャリバー用キャリバーサポートです。ブレーキホースの交換が必要になります。

\*在庫限り廃盤となります。



ZERO ENGINEERING CUSTOM PARTS

## ゼロエンジニアリング カスタムパーツ



プロト オリジナル商品

www.plotonline.com/

ZEROENGINEERING



## ZEROENGINEERING

ロードホッパーに使用されているパーツをハーレー用カスタムパーツとしてリリース開始。ロードホッパーへ使用されるパーツは機能、デザインともに細部まで拘り抜いた品ばかりです。その拘りのパーツクオリティーはそのままにハーレーへ装着できるようモディファイを施し、多くのパーツにおいて手軽な装着を可能としています。ロードホッパーの洗練されたデザインと、量産車として新車販売される信頼の品質は、カスタムパーツとしても高い完成度を持ち、あなたのオートバイにZEROスピリットを与えることとなるでしょう。



2012年 東京モーターサイクルショー/JOINTSカスタムバイクショー/F.T.W ショー/ニューオーダーチョッパーショー 展示車両  
上記車両はショーモデルの為、販売されていない商品が含まれています。また実際に販売される商品とはデザイン、仕様異なります。ご了承下さい。

## XL1200X フォーティエイト カスタム パーツ一覧

ブランド	パーツ	品名	品番	価格(税込)	価格(本体)	備考
ZERO ENGINEERING	ハンドルバー	オールドブルバックバー スタandardタイプ ディンプル有 クローム	Z06004D	¥9,450	¥9,000	画像上の車両に装着のハンドルです。 画像下の車両に装着のハンドルは販売しておりません。
	ハンドルスイッチ	ハンドルスイッチキット スポーツスター 07-用	ZSW-001	¥44,100	¥42,000	画像下の車両へ装着されています。 社外のマスターシリンダー、クラッチホルダーへの交換が必要です。
	シート	サドルシート EXGEL入り ブラック 汎用	77200-88-0A	¥29,400	¥28,000	画像上の車両へ装着されています。 画像下の車両へ装着されている本皮サドルシートは開発中です。
VANCE&HINES	マフラー	RSDトロッカー 2-1	18005	オープン価格		一般公道使用不可
	エアクリナー	V02 エアインテイク ネイキッド オプションスカルキャップ クローム	71011 71013			
BERINGER	ブレーキマスター	φ17.5 ラジアル ストリート4フィンガー ブラック インチバー用	BR0H-12-4B	¥57,750	¥55,000	画像下の車両に装着されています。(リアキャリバー除く) 取付にはブレーキホースの交換が必要です。 ブレーキ/クラッチスイッチ別売 (品番:CS1 価格(税込):¥1,050)
	クラッチホルダー	ワイヤークラッチ ブラック インチバー用	CCH-4B	¥39,900	¥38,000	
	ローター	AERONALディスク ステン ブラック ハーレーダビッドソン 00-φ291	HD4L-GIB	¥27,300	¥26,000	
	フロントキャリバー	6ピストンキャリバー ブラック ハーレーダビッドソン 00-φ291	HD14A-B	¥70,350	¥67,000	
	リアキャリバー	4ピストンキャリバー ブラック ハーレーダビッドソン 00-φ291 リアキャリバーブラケット ブラック スポーツスター 05-	4HD11-B HD010B	¥53,550 ¥28,350	¥51,000 ¥27,000	
PROGRESSIVE	フォークスプリング	ドロップイン フロント ロウリングシステム (1インチダウン)	10-2000	¥15,750	¥15,000	
	リアショック	430シリーズ ブラック 11インチ (純正長)	430-4062B	¥69,300	¥66,000	
AVON	タイヤ	セーフティマイルージ マークII 5.00-16 69S WT	P052-8081	¥25,200	¥24,000	価格は参考価格となります。フロント/リア共通です。

EXGEL入り ソロシート

シンプルな形状をそのままに、オートバイ用ゲル入り座布団「GEL-ZAB (ゲルザブ)」シリーズにも使用されているエクスジェルを内蔵する事で「お尻の痛み」を和らげます。スタイルも乗り心地も妥協できないあなたへ。

品名	カラー	適合	品番	価格(税込)	価格(本体)
ソロシート EXGEL入り	ブラック	汎用	77200-88-0A	¥29,400	¥28,000

スポーツスター用ソロシートマウントキット



10年モデル以降のスポーツスターにボルトオンでEXGEL入りソロシートが装着可能なマウントキットです。

ご注意

EXGEL入りソロシートが無加工で装着できるよう設計されています。その他社外ソロシートの装着に関してはEXGEL入りソロシートの寸法を参考にして下さい。社外ソロシートの取付に際して加工が必要となる場合がございます。予めご了承下さい。

品名	車種	年式	品番	価格(税込)	価格(本体)
ソロシートマウントキット	XL1200X/N/V、XI883N/R	10-13	ZSS-001	¥18,900	¥18,000

XL1200X装着イメージ ※画像は試作品の為、実際の商品とは細部が異なります。

\*EXGEL入りソロシートは別売です。

オールドテールランプ



オールドタイプのテールランプは、オールドスクールカスタムには欠かせないパーツと言えます。ゼロエンジニアリングのテールランプは、ロードホッパー用に開発された完全オリジナル。レンズは拘りのガラス製。

- ・テールランプ単体です。取付にはステーの製作、加工等が必要です。
- ・取付ボルトピッチ35mm

品名	車種	品番	価格(税込)	価格(本体)
オールドテールランプ	汎用	ZTL-U	¥14,700	¥14,000

テールランプ内蔵ウインカー装着モデルに最適!  
オールドテールランプステーセット



テールランプ内蔵ウインカー装着の車両にリアフェンダーに穴あけ加工すること無くオールドテールランプが取付可能なセットです。ナンバープレートの取付位置が上がることで軽快な印象となります。

ご注意

- ・社外リアウインカーとの同時装着を前提として設計されています。純正リアウインカーとの同時装着には配線加工が必要です。
- ・純正のリアフェンダー(ナンバー取付部分)は取外しが必要です。
- ・別途リフレクターが必要です。

品名	車種	年式	品番	価格(税込)	価格(本体)
オールドテールランプステーセット	XL1200N/X/V/883N	08-13	ZTL-001	¥30,450	¥29,000

XL1200X装着イメージ ※画像は試作品の為実際の商品とは細部が異なります。



ZEROENGINEERING

マフラー  
&  
エアリナー

ハンドル  
&  
ブレーキ  
&  
クラッチ

サスペンション

車体関連

ツアリング

スプロケット  
&  
チェーン

タイヤ  
&  
ホイール

ケミカル  
&  
メンテナンス

ステッカー

「零」の文字が美しい丸型ステッカーと、フレーム等黒い部分への貼り付けに適した白文字転写ステッカーの2種類を設定。あなたのオートバイのワンポイントとして。そしてもちろん、オートバイ以外にも。



品名	カラー	サイズ(mm)	品番	価格(税込)	価格(本体)
ステッカー 丸型	ゼロエンジニアリンググリーン	φ62	1) ZST-R	¥525	¥500
ステッカー 転写	ホワイト(文字抜き)	16X110	2) ZST-T-W	¥840	¥800



転写タイプ ロードホッパー タイプ5i フレーム貼り付け例

ゼロ写真集 ゼロチョッパースピリット



ゼロエンジニアリングによりカスタマイズされたハーレー40数台をオールカラーで紹介。(全170ページ)全ページほぼ写真で埋められておりハーレー好きなら見ているだけで楽しい写真集です。(日本語版については完売いたしました。下記は英語版です。)

品名	品番	価格(税込)	価格(本体)
ゼロチョッパースピリット 英語版(ハードカバー)	Z06001A	¥3,990	¥3,800



ロードホッパーで開発されたスプリンガーフォークをハーレー用としてリリース。オールドタイプ74スプリンガーの美点はそのままだに、「性能」・「耐久性」・「走行性」を徹底的に追求、MADE IN JAPANの技術で完全新設計しています。

その高品質で安全性の高い「ゼロスプリンガーフォーク」が2013年リニューアルして登場! エボリューションのワイドハブ、ナローハブに対応したブレーキキャリパーキット等周辺パーツを充実させ、取り付けの際の利便性を大幅に向上。オールドスクールカスタムに欠かせないスプリンガーフォークには「ZERO」の選択を。

スプリンガーフォークについて詳しくは → P.44 参照



ロードホッパー タイプ1/2へ装着されるハンドルと同デザインのオールドブルバックをハーレー純正ハンドルスイッチと同時装着可能なディンプル加工済み仕様新設定! スタンダードタイプに加え、幅の狭いナロータイプの2種類からお選びいただけます。また、カラーもクロームメッキとブラックメッキの2色を設定しています。コンパクトなポジションでスポーツスターに最適です。

ハンドル周辺パーツについて詳しくは → P.22 参照

国内仕入商品 問合せ先: 045-914-6881

<http://www.dlive-hd.jp>

ビギナーからヘビーユーザーまで  
スポーツスターを愛するすべての人が楽しめる  
スペシャルパーツを提案しています。  
その高いクオリティは  
確かな技術によって生み出されています。



## フルエキマフラー

## “ストリートライン”フルエキゾーストシステム メガホン

認定試験合格、排ガス/音量共にクリアしたスポーツスターフルエキ初の完全車検対応モデル。規制対応とは思えないオリジナルに近い、歯切れの良いサウンド、燃調の必要なくそのまま装着するだけで、性能アップが可能です。“スポーツライン”もあります。



ストリートライン フルエキ メガホン チタン



ストリートライン フルエキ メガホン ステン



スポーツライン フルエキ メガホン チタン



スポーツライン フルエキ メガホン ステン

車種	年式	品名	カラー	品番	価格(税込)	価格(本体)	備考
XL883R/XL1200Xフォーティエイト		ストリートライン フルエキ メガホン チタン(型式CS2, LC3)	ヒートカラー	1 P043-8976	¥157,500	¥150,000	*1, *2
		ストリートライン フルエキ メガホン ステン(型式CS2, LC3)	マットブラック	2 P043-8980	¥141,750	¥135,000	*1, *2
XL883/1200全モデル	07-13	スポーツライン フルエキ メガホン チタン(型式CS2)	ヒートカラー	3 P042-2133	¥141,750	¥135,000	*2, *3
		スポーツライン フルエキ メガホン ステン(型式CS2)	マットブラック	4 P042-2134	¥126,000	¥120,000	*2, *3

\*1 政府認証モデル、JMCA認定モデル。この商品は車検証記載の車両型式“CS2”でかつエンジン型式“CS2”、または車両型式“LC3”でかつエンジン型式“LC3”のみが完全車検対応の対象となります。  
その他の型式にも装着可能なモデルもございますが、認可を受けた型式“CS2”“LC3”以外は、書類上車検対応にはなりません。購入前に車検証で必ずご確認ください。

\*2 XL1200Xへの装着には純正品あるいはDLIVEステップKITによりフォワードポジションからの変更が必要です。

\*3 XL1200にも装着は可能ですが、性能的に若干薄くなります。サブコン等で調整されることをお勧めします。(883シリーズは調整の必要はありません)  
モデルによってはバンク角が少なくなる場合があります。特に“L”と“C”など。ご注意ください。ご不明な点があれば、ご購入前にお問い合わせ下さい。

## その他車体パーツ

## ガードスライダー フロント アッパー

ミニマムデザインで最大限の効果を発揮します。取り付け部には美しい造形のアルミビレットを使用し、先端部はジュラコンの組み合わせです。その他いろいろなパーツがあります。



ガードスライダー-フロント/アッパー / ガードスライダー-フロント/ロウ



ガードスライダー-3点セット



ガードスライダー-Rショック/アッパー



ブルーカバー-フロント



ライディングステップバー



ステップキット



ステップキットオプション チェンジヒールペダル



ドライブハンドルオフセットブラケット

車種	年式	品名	カラー	品番	価格(税込)	価格(本体)	備考
XL883/1200全モデル (XL1200Xフォーティエイト含む)	04-13	ガードスライダーフロント/アッパー	ブラック/レッド	5 P042-2137	¥33,600	¥32,000	*4
	04-13	ガードスライダーフロント/ロウ	ブラック/レッド	5 P042-2138	¥20,475	¥19,500	*5
	04-13	ガードスライダー3点セット	ブラック/レッド	6 P042-2140	¥68,250	¥65,000	
	04-13	ガードスライダーRショック/アッパー	ブラック/レッド	7 P042-2139	¥15,750	¥15,000	
XL883/1200	07-13	ブルーカバーフロント アルミ	ブラック/レッド	8 P042-2135	¥18,900	¥18,000	
	07-13	ライディングステップバー/アルミテーパー-Type1	ブラック/レッド	9 P042-2136	¥12,600	¥12,000	
	04-13	ステップキット	ブラック	10 P051-0773	¥82,950	¥79,000	*6
XL1200X	04-13	ステップキットオプション チェンジヒールペダル	ブラック	11 P051-1042	¥8,400	¥8,000	*7
		ドライブハンドルオフセットブラケット アルマイト	ブラック	12 P049-9317	¥18,900	¥18,000	*8

\*4 883/1200共に-03取り付け不可。その他の適合はお問い合わせ下さい。

\*5 883/1200共に-03取り付け不可。フォワードシート車取付不可。その他のモデルも一部装着は可能ですがバンク角が浅くなる可能性があります。

\*6 【ステップ位置】XL1200Xフォーティエイト比 90mm/ロック 8mmアップ XL883R比 155mm前方。

車両の筒体差によりエンジンやマフラーに干渉する場合があります。その場合はキット本体の「ベースブラケット」を削って回避して下さい。

\*7 DL1-BS107BステップKIT装着済

\*8 【ハンドル位置】33.4mm後退 11.7mm上昇 XL1200X以外の車種はハンドル握え切り時タンクに干渉します。

## EASYRIDERS が提案するボルトオンカスタム !!

### SOFTAIL

面倒な加工は一切無しボルトオンパーツのみで仕上げたバランスの取れたカスタムスタイル。  
ボルトオンパーツは取り付けの際に車輻への加工を必要としないため、状況に応じてノーマルに戻すことも可能。



■ボッセリー レヴェントンヘッダー NEW  
84- ソフトイル用 P052-6952  
価格(税込)¥99,750 価格(本体)¥95,000  
オールステンレス製 耐熱ブラックペイント仕上  
ジョイントパイプ64φ  
※保安基準適合を保証するものではありません。



1 ハンドル

■ロードラック ハンドルバー 黒 NEW  
82- ヘこみ有 P052-6954  
-81 ヘこみ無 P052-6953  
価格(税込)¥19,950  
価格(本体)¥19,000  
スチール製(クロモリ製 黒メッキ仕上  
ブラックタイプ有



2 メーターブラケット

■メーターブラケット NEW  
φ48-49用 P050-5411  
価格(税込)¥6,300  
価格(本体)¥6,000  
アルミ製 バフ仕上



3 ミッドコントロール

■ミッドコントロールKIT  
07- ソフトイル用 P049-4857  
価格(税込)¥157,500 価格(本体)¥150,000  
■ベグ無 P049-4858  
価格(税込)¥129,150 価格(本体)¥123,000  
※ノーマルよりステップ位置が  
280mm後方になります。



4 ガスタンク

■スリムボタンク  
07- ソフトイル (EFT用) P049-4859  
価格(税込)¥51,975  
価格(本体)¥49,500  
スチール製 黒塗装 容量約10L  
※メーターイグニッション  
インジケーターの移設が必要



5 シート&フェンダーKIT

■エクストリームリアフェンダー&  
ダイアゴナルシートKIT NEW  
08- ソフトイル用200タイプモトル用  
P052-6955  
価格(税込)¥52,500  
価格(本体)¥50,000



6 エアクリナー

■ボルトレスエアクリナー KIT  
【リフ/ブラック】 NEW  
99- ツインカム/CV&EFI用 P052-6956  
価格(税込)¥89,250  
価格(本体)¥85,000  
カバー部アルミ製 黒アルミ仕上  
●車検対応

### DYNA

面倒な加工は一切無しボルトオンパーツのみで仕上げたバランスの取れたカスタムスタイル。  
ボルトオンパーツは取り付けの際に車輻への加工を必要としないため、状況に応じてノーマルに戻すことも可能。



1 ハンドル

■ボバーハイパー ブラック NEW  
82- ヘこみ有 P047-4612  
-81 ヘこみ無 P047-4589  
価格(税込)¥9,450  
価格(本体)¥9,000  
スチール製 黒/ウダーコート仕上  
1インチφ



2 Fフェンダー

■ショートフロントフェンダー NEW  
06- ダイナ用 P052-6957  
価格(税込)¥7,350  
価格(本体)¥7,000  
FRP製 黒グルコート仕上  
取付幅:167mm



3 マフラー

■ボッセリー レヴェントンヘッダー NEW  
91- ダイナ用 P052-6958  
価格(税込)¥99,750  
価格(本体)¥95,000  
オールステンレス製  
耐熱ブラックペイント仕上  
ジョイントパイプ64φ



4 シート

■バーチカルシングル  
カンフイーターシート NEW  
95- ダイナ用 P052-6959  
価格(税込)¥29,400  
価格(本体)¥28,000  
フォーム発泡ウレタン製



5 Rフェンダー

■ボバースタイルリアフェンダー NEW  
06- ダイナ用  
P052-6960  
価格(税込)¥29,400  
価格(本体)¥28,000  
FRP製 黒グルコート仕上



6 サスペンション

■ローダウンサスペンション ブラック NEW  
91- ダイナ用  
P052-6961  
価格(税込)¥24,990  
価格(本体)¥23,800  
アルミ製 黒アルミ仕上  
穴中心-穴中心:280mm

## SPORTSTER

面倒な加工は一切無しボルトオンパーツのみで仕上げたバランスの取れたカスタムスタイル。  
ボルトオンパーツは取り付けの際に車輻への加工を必要としないため、状況に応じてノーマルに戻すことも可能。



After



After



- |   |  |   |   |   |  |
|---|--|---|---|---|--|
| <p><b>1 ハンドル</b></p> <p>■3インチZバー NEW<br/>82-へこみ有 P036-3744<br/>-81 へこみ無 P036-3743<br/>価格(税込)¥7,350<br/>価格(本体)¥7,000<br/>スチール製 メッキ仕上<br/>1インチφ</p> | <p><b>2 タンク</b></p> <p>■アルミスポートスタータンク XL用<br/>04-06 P049-4849<br/>価格(税込)¥1,975 価格(本体)¥49,500<br/>07- P049-4850<br/>価格(税込)¥6,750 価格(本体)¥55,000<br/>アルミ製 無塗装 容量:6.3L</p> | <p><b>3 シート</b></p> <p>■バーチカルシングル<br/>カンファイターシート<br/>04- XL用 P049-4848<br/>価格(税込)¥25,200<br/>07- P052-6963<br/>価格(税込)¥21,000<br/>フォーム:発泡ウレタン製</p> | <p><b>4 Rフェンダー</b></p> <p>■ショートファットボリア NEW<br/>フェンダー XL用<br/>04-06/10- P052-6962<br/>07-09 P052-6963<br/>価格(税込)¥21,000<br/>価格(本体)¥20,000<br/>FRP製 黒ゲルコート仕上</p>                      | <p><b>5 サスペンション</b></p> <p>■ローダウンサスペンション<br/>91- XL用<br/>ブラック/ブラック<br/>P041-1752<br/>価格(税込)¥24,990<br/>価格(本体)¥23,800</p>  | <p><b>6 グリップ&amp;ベグ</b></p> <p>■ネオフュージョン ブラック真鍮 NEW<br/>グリップ P052-6964<br/>価格(税込)¥22,575 価格(本体)¥21,500<br/>ベグ P052-6965<br/>価格(税込)¥18,375 価格(本体)¥17,500<br/>アルミ製 ブラック/真鍮仕上</p> |
| <p><b>7 A/C</b></p> <p>■エアークリーナーKIT<br/>91- XL用<br/>マットブラック P047-0146<br/>価格(税込)¥33,175<br/>価格(本体)¥33,483<br/>ブラックウエダーコート仕上<br/>●SSS別注品</p>       | <p><b>8 トリプルトルリー</b></p> <p>■39φナードリプルトルリー NEW<br/>ブラック* 87- XL用<br/>P052-6966<br/>価格(税込)¥120,750<br/>価格(本体)¥115,000<br/>ジュラルミン製 黒アルミマイト仕上</p>                         | <p><b>9 ヘッドライト</b></p> <p>■ドリルドヘッドライト ブラック NEW<br/>P052-6967<br/>価格(税込)¥29,400<br/>価格(本体)¥28,000<br/>アルミ製 黒アルミマイト仕上</p>                           | <p><b>10 コイルブラケット</b></p> <p>■サイドマウントイグニッション<br/>コイルブラケット 04- XL用<br/>P049-4843<br/>価格(税込)¥14,175<br/>価格(本体)¥13,500<br/>純正プラグコード使用不可</p>  | <p><b>11 メーターブラケット</b></p> <p>■サイドマウントメーターブラケット NEW<br/>04- XL用 P052-6968<br/>価格(税込)¥9,450<br/>価格(本体)¥9,000<br/>スチール製<br/>黒パウダーコート半艶仕上<br/>※883C・1200C・1200R・XR-<br/>スーパーロー取付不可</p> | <p><b>12 ハンドル</b></p> <p>■アーリーXLバー NEW<br/>82- へこみ有 P052-6969<br/>価格(税込)¥13,125<br/>価格(本体)¥12,500<br/>ステンレス製 パワ仕上<br/>1インチφ</p>  |
| <p><b>13 Fフェンダー</b></p> <p>■アイアンスタイル<br/>フロントフェンダー NEW<br/>87- XL用 P052-6970<br/>価格(税込)¥9,975<br/>価格(本体)¥9,500<br/>FRP製 黒ゲルコート仕上</p>              | <p><b>14 ソロシートKIT</b></p> <p>■ソロシートマウントKIT NEW<br/>04-06/10- XL用<br/>P013-4313<br/>価格(税込)¥16,800<br/>価格(本体)¥16,000<br/>※ソロシート別売</p>                                    | <p><b>15 Rフェンダー</b></p> <p>■アイアンスタイルリアフェンダー NEW<br/>04-06/10- XL用<br/>P052-6984<br/>価格(税込)¥29,400<br/>価格(本体)¥28,000<br/>FRP製 黒ゲルコート仕上</p>         | <p><b>16 マフラー</b></p> <p>■KRタイプマフラー NEW<br/>86- XL用 P052-6971<br/>価格(税込)¥39,900<br/>価格(本体)¥38,000<br/>スチール製 メッキ仕上<br/>ラウドリーナーサイレンサー付<br/>※フォワードコントロール車輻取付不可<br/>※保安基準適合しておりません。</p> |   |  |

マフラー  
&  
エアリナー

ハンドル  
&  
ブレーキ  
&  
クラッチ

サスペンション

車体関連

ツアリング

スプロケット  
&  
チェーン

タイヤ  
&  
ホイール

ケミカル  
&  
メンテナンス



マニホールドフランジ



フォークスプリングキット



ビットブルブレーキキャリバー



ピンテージドッグボーンライザー



キャストアロイ7スポークタイプ



キャストアロイ7スポークタイプ



バッテリーチャージャー/コンディショナー



オフセットハンドルポスト/専用ボルト



サンダンス RKチェーン



バグブラツツ・ソコ(ダイナ系)



GTソコ(ソフトイル系TC用)



GTソコ(スポーツスター)

\*弊社でのサンダンスの商品は当ページ掲載の商品のみの取り扱いとなります。

品名	サイズ・仕様	カラー	車種	年式	品番	価格(税込)	価格(本体)	備考
Tスベック 旧車タイプマニホールドフランジ			XL1200S	-03	P049-1469	¥8,400	¥8,000	*1
					P049-5354			
					P049-5353			
トラックテック フォークスプリングキット φ39シングル			XL1200/883	-03	P049-5356	¥24,780	¥23,600	*2
				04-06	P049-5357			
				07-	P049-5358			
				07-	P049-5359			
				07-	P049-5355			
ザックスパフォーマンス ビットブルブレーキキャリバー 69mm		ホワイトアルミ	VR	00-	P049-5347	¥94,395	¥89,900	*3
				00-	P049-5348			
				00-	P049-5349			
				-99	P049-5350			
				-99	P049-5351			
ザックスパフォーマンス ビットブルブレーキキャリバー 88mm		ガンメタリック	XR	-99	P049-5352	¥65,100	¥62,000	*4
				00-	P049-1472			
				00-	P049-1473			
				00-	P049-1474			
				00-	P049-5379			
トラックテック キャストアロイ7スポークタイプ 19インチフロント用		ブラック	VR	-99	P049-5380	¥89,250	¥85,000	*5
				00-	P049-5381			
				00-	P049-5382			
				00-	P049-5383			
				00-	P049-5384			
				00-	P049-5385			
				00-	P049-5386			
				00-	P049-5387			
				00-	P049-5388			
				00-	P049-5389			
トラックテック キャストアロイ7スポークタイプ 18インチリア用		ブラック&ピレット	CR	00-	P049-5390	¥99,750	¥95,000	*6
				00-	P049-5385			
				00-	P049-5386			
				00-	P049-5387			
				00-	P049-5388			
サンダンス C-TEK バッテリーチャージャー/コンディショナー					P049-1480	¥26,250	¥25,000	
					P049-1541			
オフセットハンドルポスト インチバー用	1インチオフセット	ポリッシュ			P049-1542	¥34,650	¥33,000	*7
					P049-1543			
					P049-1544			
オフセットハンドルポスト専用ボルト					P049-1549	¥3,780	¥3,600	
					P049-1563			
サンダンス RKチェーン 530		ブラック/シルバー			P049-1564	¥25,410	¥24,200	
					P049-1564			
					P053-7970			
					P049-1560			
					P049-1561			
バグブラツツ・ソコ			ダイナ系	06-	P049-5394	¥57,750	¥55,000	
					P049-5402			
					P049-5402			
					P049-5400			
GTソコ			ソフトイル系TC用	04-	P049-5400	¥52,290	¥49,800	*8
					P049-5400			

\*1 ハンドタイプマニホールド使用車タイプ、Oリングタイプのマニホールドの場合は別売りのスペーサー品番:P053-7972 価格(税込)¥2,100をご利用ください。また、延長アダプター品番:P053-7973 価格(税込)¥3,150もございます。 \*2 SUNDANCE-MOTULフォークオイル付属 \*3 ブレーキパッド付属 \*4 強化ブロンズ製 \*5 スポーツスター/ダイナ系 サイズ2.50-19 JWL適合 \*6 スポーツスター/ダイナ系 サイズ4.00-18 JWL適合 \*7 トップクランプを左右入れ替えることにより大/小メーカーどちらにも対応します。 \*8 フェンダーへのナットサード埋込み加工が必要となります。





ハーレーやゴールドウィング、国産アメリカンを中心とした、アメリカのパーツメーカー“クリアキン”。特にハーレーでは、クロームメッキパーツのカスタマイズには、欠かせないブランドです。  
**クリアキンパーツすべて取り寄せ可能です。**

## ISOシリーズ



品名	車種	年式	品番	価格(税込)	価格(本体)
ISOグリップスロットルボス付き	デュアルケーブル スロットルコントロール	82-11	P051-1837	¥9,345	¥8,900
	電子制御スロットル	08-11	P051-1847		
ISOグリップスロットルボス無し	デュアルケーブル スロットルコントロール	82-11	P051-1836	¥8,295	¥7,900
	電子制御スロットル	08-11	P051-1846		



品名	車種	年式	品番	価格(税込)	価格(本体)
ISOペグ	スモール(ペア)		P051-2218	¥4,830	¥4,600
	ラージ(ペア)		P051-2220		
	デュアリー(ペア)		P051-2235		

## メッキカバー類



品名	車種	年式	品番	価格(税込)	価格(本体)
スイッチハウジング左右4ボタンタイプ (クルーズ無し)	FLHTC96-12、FLHX06-12、FLTRX10-12、FLHT96-09、FLH系10-11		P051-2132	¥7,665	¥7,300
スイッチハウジング右5ボタン、左4ボタンタイプ (クルーズ有り)	FLHTC02-12、FLHX06-12、FLTRX10-12、FLHT02-09、FLH系10-11		P051-1294		
スイッチハウジング左右5ボタンタイプ	FLHTCU96-12、FLHTX10-12、FLTR98-09、FLTRU11-12、FLHRC02-12、FLHTCUTG09-12 *1		P051-2133		
スイッチハウジング左右3ボタンタイプ	VRSC96-12、XL、DYNA96-11、FLHR、SOFTAIL96-10 *2		P051-2134		

\*1 FLHRC02-upクルーズ装着車にも適合します。 \*2 FXSTDSE03、FLHRSE03に適合しません。  
 \*車両の適合をご確認ください。

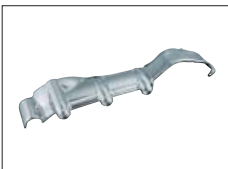

品名	車種	年式	品番	価格(税込)	価格(本体)
インナープライマリーカバー	エレクトラグライド、ロードグライド、ストリートグライド、ロードキング用	07-08	P051-2367	¥13,440	¥12,800
	ソフトテイル用 *3	07-12	P051-2368		
	FXDWG06-12、フォワードコントロール付きFXDF用08-10		P051-2369		
	ミッドコントロール付きダイナ用	06-12	P051-2361		

\*3 ロッカー/Cに適合しません。



品名	車種	年式	品番	価格(税込)	価格(本体)
レギュレーターカバー	ソフトテイルモデル用01-12		P051-2161	¥6,720	¥6,400
	エレクトラグライド97-11、ロードグライド98-11、ストリートグライド06-11、ロードキング用97-11		P051-1268 *4	¥8,610	¥8,200

\*4 FLHTCSE04-05、FLHTCUSE06-10、FLHTK10、FLTRSE09、FLHXSE10、FLHRSE03-07-08は適合しません。



品名	車種	年式	品番	価格(税込)	価格(本体)
リアマスターカバー	ツーリング08&ロアーフェアリング無しツーリング用09-12		P051-2454	¥5,775	¥5,500
	ロアーフェアリング有りツーリング用09-12		P051-2113	¥6,195	¥5,900
	[エレクトラグライド、ロードグライド、ストリートグライド、ロードキング]99-07、ソフトテイル用00-12		P051-2603	¥4,830	¥4,600
	XL用84-03		P051-2602	¥4,095	¥3,900



品名	車種	年式	品番	価格(税込)	価格(本体)
ロアレグアクセント	エレクトラグライド、ロードグライド、ストリートグライド、ロードキング	00-07	P051-2432	¥26,880	¥25,600
	ABS無しエレクトラグライド、ロードグライド、ストリートグライド、ロードキング	08-12	P051-2433 *5	¥19,215	¥18,300

\*5 キャリパーカバーは含まれていません。

## サドルシールド



品名	車種	年式	品番	価格(税込)	価格(本体)
サドルシールド	エレクトラグライド、ロードグライド、ストリートグライド、ロードキング97-07		P051-1141	¥6,720	¥6,400
	エレクトラグライド、ロードグライド、ストリートグライド、ロードキング08		P051-1144		
サドルシールド交換用 マウントキット	エレクトラグライド、ロードグライド、ストリートグライド、ロードキング97-07		P051-1185	¥1,050	¥1,000
	エレクトラグライド、ロードグライド、ストリートグライド、ロードキング08		P051-1186	¥1,575	¥1,500



1970年初頭創業より、キャリパーやホイールなど多くのパーツを生み出してきたパフォーマンスマシンから、スタイリッシュなデザインのアクセサリーパーツです。



品名	カラー	車種	品番	価格(税込)	価格(本体)
ホーンカバー スカラップ	クロム	ビッグツイン 91-12	1 0218-2001SCA-CH	¥13,335	¥12,700
	コントラストカット		2 0218-2001SCA-BM		
	ブラックOPS		0218-2001SCA-SMB		
ホーンカバー メルク	クロム	ビッグツイン 91-12	3 0218-2000MRC-CH	¥13,335	¥12,700
	コントラストカット		0218-2000MRC-BM		
	ブラックOPS		4 0218-2000MRC-SMB		
ホーンカバー アレイ	クロム	ビッグツイン 91-12	5 0218-2001ARY-CH	¥13,335	¥12,700
	コントラストカット		0218-2001ARY-BM		
	ブラックOPS		6 0218-2001ARY-SMB		
ロッカーボックスカバー スカラップ *1	クロム	ツインカム 99-12	7 0177-2021-CH	¥47,775	¥45,500
	コントラストカット		0177-2021-BM		
	ブラックOPS		8 0177-2021-SMB		
イグニッションカバー スカラップ *1	クロム	ツインカム用(5穴) 99-12	9 0177-2029-CH	¥9,555	¥9,100
	コントラストカット		0177-2029-BM		
	ブラックOPS		0177-2029-SMB		
ダービーカバー スカラップ	クロム	ビッグツイン(2穴) 70-99 ※横穴のみ	10 0177-2030-CH	¥9,555	¥9,100
	コントラストカット		0177-2030-BM		
	ブラックOPS		11 0177-2030-SMB		
タイミング/カムカバー スカラップ	クロム	FX/FL 70-06, FXST/FLST, FXWG, FXDWG 93-05	0177-2028-CH	¥9,555	¥9,100
	コントラストカット		0177-2028-BM		
	ブラックOPS		0177-2028-SMB		
クラッチスレイブ スカラップ	クロム	ツインカム(5穴) 99-12	0177-2026-CH	¥14,280	¥13,600
	コントラストカット		12 0177-2026-BM		
	ブラックOPS		0177-2026-SMB		
クラッチスレイブ スカラップ	クロム	ビッグツイン(3穴) 70-99	13 0177-2027-CH	¥14,280	¥13,600
	コントラストカット		0177-2027-BM		
	ブラックOPS		0177-2027-SMB		
クラッチスレイブ スカラップ	クロム	ツインカム 01-12	0177-2020-CH	¥31,500	¥30,000
	コントラストカット		14 0177-2020-BM		
	ブラックOPS		0177-2020-SMB		
クラッチスレイブ スカラップ	クロム	6速油圧クラッチ	15 0066-2023-BM	¥33,495	¥31,900
	コントラストカット		0066-2023-CH		
	ブラックOPS		0066-2023-SMB		
クラッチスレイブ スカラップ	クロム	5速ケーブルクラッチ	0066-2024-BM	¥28,665	¥27,300
	コントラストカット		0066-2024-CH		
	ブラックOPS		0066-2024-SMB		
クラッチスレイブ スカラップ	クロム	6速ケーブルクラッチ	0066-2027-BM	¥28,665	¥27,300
	コントラストカット		0066-2027-CH		
	ブラックOPS		0066-2027-SMB		

\*1ハードウェアとガスケットが付属します。



バガーカスタムのパイオニア、デバイスカスタムワークス製オリジナルパーツ。高精度、高品質な日本製パーツ群は、ラインナップのほとんどが安心のボルトオン・車検対応設計。本格的バガースタイルを手軽に実現可能です。

マフラー & エアリーナー

ハンドル & ブレーキ & クラッチ

サスペンション

車体関連

ツーリング

スプロケット & チェーン

タイヤ & ホイール

ケミカル & メンテナンス

## サドルバッグエクステンション

純正のサドルバッグにボルトで固定するだけのイーザーボルトオンタイプ。サドルバッグと同一面に仕上げられているので、パテ処理でバッグと一体化可能。(FRP黒ゲル仕上げ)

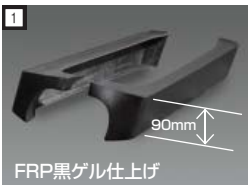

適合マフラー	品番	価格(税込)	価格(本体)
純正/3.5インチ/4インチ ラウンド用	[1] P044-8362	¥29,400	¥28,000
パンス&ハインズ オーバル用	[2] P044-8363		
S&S オーバル用	[3] P044-8364		
パンス&ハインズ モンスターオーバル用	P044-8366		

## リアフェンダー&エクステンション



純正フェンダーを加工することなくはめ替えるタイプのボルトオンパーツです。通常のFRP製品とは異なる特殊ハニカム構造のコアマットをガラス繊維との中間に積層することで大幅な強度UPを実現。また車体との取付け穴周りには4cm四方0.6mmの鉄板を積層の中間で張り込んでおり純正フェンダーに劣らない強度を出しています。(FRP黒ゲル仕上げ)

品名	品番	価格(税込)	価格(本体)
リアフェンダー-エクステンション ナローテール '09UP用	[1] P047-9468	¥59,850	¥57,000
バギーリアフェンダー ナローテール '09UP用	[2] P044-6281	¥127,000	¥120,953

## バギーキットナローテール



バギーキットナローテール フルキット '09UP用 テールランプ、ナンバー灯、減光モジュール、ハードウェアが付属します。装着するマフラー形状により付属のマフラープレート形状が違います。

\*別売りのロードイコライザーが必要です。(P042-3290)  
\*純正・S&S以外はフェンダーのマフラー口を要加工



品名	適合マフラー	品番	価格(税込)	価格(本体)
バギーキットナローテール フルキット	純正/S&S オーバル用	[1] P044-8352	¥305,000	¥290,476
	パンス&ハインズ オーバル/モンスターオーバル用	P044-8353		
ラウンドトップカバー '93UP用		[2] P044-8367	¥66,000	¥62,857

# AUTBAHN アウトバーン ワイドビューミラー

国内仕入商品 問合せ先: 052-800-0012 [www.autbahn.com/](http://www.autbahn.com/)

マフラー  
&  
エアリナー

ハンドル  
&  
ブレーキ  
&  
クラッチ

サスペンション

車体関連

ツーリング

スプロケット  
&  
チェーン

タイヤ  
&  
ホイール

ケミカル  
&  
メンテナンス



ミラーを均一に曲げる事により純正ミラーと同じ大きさで約1.5倍~2倍に後方視界を広げる事のできるミラーです。

市販されているミラーには無い、カラーが選べいただけます。カラーバリエーションは、ブルー・ライトブルー・シルバー・ゴールド・ピンクパープルの全5色です。

安全な後方視界とドレスアップ効果に加えシルバーを除くカラーには防眩加工が施してあり夜間のヘッドライトによる眩しさを軽減します。

### ワイドに広がる後方視界

死角となる斜め後方の視野が広くなり、より安全な運転ができます。

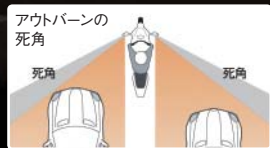

### 上下の視界も広がります

均一な曲率で上下左右の視界が1.5倍~2倍に広がります。



- 1, ゴールド
- 2, ライトブルー
- 3, ピンクパープル
- 4, シルバー
- 5, ブルー



純正ミラー



アウトバーン FLHX フェアリングミラー



アウトバーン 600R



純正ミラー



アウトバーン(純正ミラー)

### ●曲率1000Rシリーズ

車種	年式	カラー	品番	価格(税込)	価格(本体)
ハーレーダヴィッドソン (純正ミラー)	-02	ブルー	P049-0846	¥9,765	¥9,300
		ライトブルー	P049-0847		
		シルバー	P049-0848		
		ゴールド	P049-0849		
		ピンクパープル	P049-0850		
	-03	ブルー	P047-0591	¥9,765	¥9,300
		ライトブルー	P047-0592		
		シルバー	P047-0593		
		ゴールド	P047-0594		
		ピンクパープル	P047-0595		

### ●曲率600Rシリーズ

車種	年式	カラー	品番	価格(税込)	価格(本体)
ハーレーダヴィッドソン (純正ミラー)	-02	ブルー	P049-0841	¥9,765	¥9,300
		ライトブルー	P049-0842		
		シルバー	P049-0843		
		ゴールド	P049-0844		
		ピンクパープル	P049-0845		
	-03	ブルー	P047-0586	¥9,765	¥9,300
		ライトブルー	P047-0587		
		シルバー	P047-0588		
		ゴールド	P047-0589		
		ピンクパープル	P047-0590		

### ●曲率1000Rシリーズ フェアリングマウント ミラー FLHX用

車種	年式	カラー	品番	価格(税込)	価格(本体)
ハーレーダヴィッドソン FLHX (純正ミラー)	04-	ブルー	P047-0601	¥9,765	¥9,300
		ライトブルー	P047-0602		
		シルバー	P047-0603		
		ゴールド	P047-0604		
		ピンクパープル	P047-0605		

### ●曲率600Rシリーズ フェアリングマウント ミラー FLHX用

車種	年式	カラー	品番	価格(税込)	価格(本体)
ハーレーダヴィッドソン FLHX (純正ミラー)	04-	ブルー	P047-0596	¥9,765	¥9,300
		ライトブルー	P047-0597		
		シルバー	P047-0598		
		ゴールド	P047-0599		
		ピンクパープル	P047-0600		

\*2010以降のFLHX CVO フェアリングマウントミラー(クロームメッキ)には適合いたしません。

\*2010以降のFLHX CVO フェアリングマウントミラー(クロームメッキ)には適合いたしません。

※上記の車種、年式は純正ミラーのみの対応です。

ウィンカー 汎用タイプ(L.R.各1pc入り) \*12V23Wバルブ(クリアー/スモーク/メッキ・レンズ仕様は、オレンジバルブ)付



ミラーレンズ

プリムタイプウィンカー

取付ネジ径	レンズカラー	品番	価格(税込)	価格(本体)
M8	オレンジ	P052-6386	¥7,560	¥7,200
	クリアー	P052-6387		
	スモーク	P052-6388		
	ミラー	P052-6389		
M10	クリアー	P052-6390	¥7,560	¥7,200
	スモーク	P052-6391		
	ミラー	P052-6392		



オレンジレンズ

プリムチョッパーウィンカー

取付ネジ径	レンズカラー	品番	価格(税込)	価格(本体)
M8	オレンジ	P052-6393	¥7,560	¥7,200
	クリアー	P052-6394		
	スモーク	P052-6395		
M10	オレンジ	P052-6396	¥7,560	¥7,200
	クリアー	P052-6397		
	ミラー	P052-6398		



クリアーレンズ

ネオ・プリムウィンカー

取付ネジ径	レンズカラー	品番	価格(税込)	価格(本体)
M8	オレンジ	P052-6399	¥7,560	¥7,200
	クリアー	P052-6400		
	スモーク	P052-6401		
M10	オレンジ	P052-6402	¥7,560	¥7,200
	クリアー	P052-6403		
	スモーク	P052-6404		



オレンジレンズ

ニュースクールウィンカー

取付ネジ径	レンズカラー	品番	価格(税込)	価格(本体)
M8	オレンジ	P052-6405	¥7,560	¥7,200
	スモーク	P052-6406		
	ミラー	P052-6407		
M10	オレンジ	P052-6408	¥7,560	¥7,200
	クリアー	P052-6409		
	スモーク	P052-6410		
M10	ミラー	P052-6411	¥7,770	¥7,400



スモークレンズ

チョッパーウィンカー

取付ネジ径	レンズカラー	品番	価格(税込)	価格(本体)
M8	オレンジ	P052-6412	¥7,560	¥7,200
	クリアー	P052-6413		
	スモーク	P052-6414		
M10	オレンジ	P052-6415	¥7,560	¥7,200
	クリアー	P052-6416		
	スモーク	P052-6417		



スモークレンズ

ネオ・チョッパーウィンカー

取付ネジ径	レンズカラー	品番	価格(税込)	価格(本体)
M8	オレンジ	P052-6418	¥7,560	¥7,200
	クリアー	P052-6419		
	スモーク	P052-6420		
M10	オレンジ	P052-6421	¥7,560	¥7,200
	クリアー	P052-6422		
	スモーク	P052-6423		

- 車検対応品・・・本ウィンカーは車検対応品です。ウィンカーレンズは、車検の規定である7cm<sup>2</sup>以上を満たしております。(当社測定値:8cm<sup>2</sup>)
- ウィンカー取り付けボルトやワッシャー等、各所にステンレス素材を採用。
- 素材は、亜鉛鍍造製、クロームメッキ仕上げ。
- ウィンカーボディ取り付けネジ部はネジ径M10とM8の2種類をラインナップ。幅広い汎用性を実現。

スポーツスター(-08)用ボルトオンウィンカーキット \*取り付けに必要なアースコードやギボシ端子もすべてパッケージ



車種 年式	品名	レンズカラー			価格(税込)	価格(本体)	レンズカラー メッキレンズ	価格(税込)	価格(本体)
		オレンジレンズ	クリアーレンズ	スモークレンズ					
スポーツスター -08	プリムタイプウィンカー	P052-6424	P052-6425	P052-6426	¥19,740	¥18,800	P052-6427	¥20,160	¥19,200
	ネオプリムウィンカー	P052-6431	P052-6432	P052-6433			-	-	-
	チョッパーウィンカー	P052-6438	P052-6439	P052-6440			-	-	-
	プリムチョッパーウィンカー	P052-6428	P052-6429	P052-6430			-	-	-
	ニュースクールウィンカー	P052-6434	P052-6435	P052-6436			-	-	-
	ネオ・チョッパーウィンカー	P052-6441	P052-6442	P052-6443			-	-	-



**Daytona Motorcycle Customizing Product Design**

DAYTONA MOTORCYCLE CUSTOMIZING PRODUCT DESIGN (DMCPD)ブランドとして世に出る事が認められるのは徹底的にこだわり抜いた製品だけ。単なるデザイン違いやカラーバリエーションなど、既存製品の焼き直しはDMCPDとして認めません。ハーレーダビッドソンはアメリカで生まれ、カスタマイズトレンドの多くもアメリカマーケットから発信される。故に日本人や日本の規制・気候に合わない製品があるのもまた事実。DMCPDの最終目標はアメリカで生まれた車両やパーツに溶け込み、且つ日本に合った製品を生み出す事でユーザーに満足して頂くこと。それがDMCPDクルーの喜びと励みになります。

**DMC レンズキットシリーズ**

**ECLIPSE**

DMCがハーレー純正テールランプ内臓ターンシグナルにも対応するイクリプスレンズキットをリリース。デザイン面では近年のハーレー純正プレートターンシグナルのレンズ同様、レンズ内面に放射状のレンズカットが入る事により従来のスモークレンズキットとは一線を画した仕上がりになっている。



■純正テールランプ内臓ターンシグナル装着車専用(XL883N/XL1200N/1200X,FXS (11-),FLHX (10-),FLTRX (10-)等)

品名	レンズカラー	付属バルブ	品番	価格(税込)	価格(本体)
エクリプス レンズカバーキット	ミラースモーク	オレンジバルブ2個	① P048-2453	¥9,450	¥9,000

■2000年以降の純正φ60mmプレートターンシグナル装着車専用

品名	レンズカラー	付属バルブ	品番	価格(税込)	価格(本体)
エクリプス レンズキット	ミラースモーク	オレンジバルブ4個	② P048-2455	¥8,400	¥8,000
	スモーク	オレンジバルブ4個	③ P048-2454	¥4,200	¥4,000
	スモーク	メッキバルブ4個	④ P048-2456	¥5,250	¥5,000
	スモーク	メッキバルブ4個	④ P048-2456	¥5,250	¥5,000

■リペアパーツ

品名	カラー	個数	品番	価格(税込)	価格(本体)
エクリプス レンズカバー	ミラースモーク	1枚	⑤ P048-2457	¥2,625	¥2,500
エクリプス レンズ	ミラースモーク	1枚	P048-2458	¥2,100	¥2,000
エクリプス レンズ	スモーク	1枚	⑥ P048-2459	¥1,050	¥1,000
オレンジバルブ	オレンジ	2個	P022-9223	¥1,155	¥1,100
メッキバルブ	メッキ	2個	P022-9224	¥1,680	¥1,600
エクリプス 補修用両面テープ			P050-0279	¥315	¥300

**PROMINENCE**

ECLIPSEの登場から半年、再び不可能と思われていたアイデアが形となった。洗練されたノズル形状のベゼルを持ち、その内側にはアクセントとなるインナーベゼルが覗く。更にサイドから溢れ出す光が高級感と視認性を向上させます。車体の表情を一変させるプロミネンスレンズキットが精悍なスタイルを完成へと導きます。



■純正テールランプ内臓ターンシグナル装着車専用(XL883N/XL1200N/1200X,FXS (11-),FLHX (10-),FLTRX (10-)等)

品名	ベゼルカラー*1	付属バルブ	品番	価格(税込)	価格(本体)
プロミネンス ベゼルレンズ&カバーキット	アウター:ブラック インナー:クローム	オレンジバルブ2個	⑦ P049-7848	¥13,440	¥12,800
	アウター:ブラック インナー:ゴールド	オレンジバルブ2個	⑧ P049-7849		
	アウター:クローム インナー:ゴールド	オレンジバルブ2個	⑨ P049-7850		

\*1 レンズカラーはミラースモークとなります。

■2000年以降の純正φ60mmプレートターンシグナル装着車専用

品名	ベゼルカラー*2	付属バルブ	品番	価格(税込)	価格(本体)
プロミネンス ベゼルレンズキット	アウター:ブラック インナー:クローム	オレンジバルブ2個	⑩ P049-7851	¥12,390	¥11,800
	アウター:ブラック インナー:ゴールド	オレンジバルブ2個	⑪ P049-7852		
	アウター:クローム インナー:ゴールド	オレンジバルブ2個	⑫ P049-7853		

\*2 レンズカラーはミラースモークとなります。

■リペアパーツ

品名	カラー	個数	品番	価格(税込)	価格(本体)
プロミネンス 補修用ベゼルカラー	アウター:ブラック インナー:クローム	1枚	P050-0273	¥3,675	¥3,500
	アウター:ブラック インナー:ゴールド	1枚	P050-0274		
	アウター:クローム インナー:ゴールド	1枚	P050-0275		
プロミネンス 補修用ベゼルレンズ	アウター:ブラック インナー:クローム	1枚	P050-0276	¥3,150	¥3,000
	アウター:ブラック インナー:ゴールド	1枚	P050-0277		
	アウター:クローム インナー:ゴールド	1枚	P050-0278		
オレンジバルブ	オレンジ	2個	P022-9223	¥1,155	¥1,100
プロミネンス 補修用両面テープ			P050-0279	¥315	¥300

\*DMCレンズキットは保安基準(第39条第2項、制動灯、第41条、方向指示器)には適合しておりますが、車検に関しては検査官の判断になりますので、車検時には取り外して検査を受ける事をお勧め致します。

マフラー & エアリナー

ハンドル & ブレーキ & クラッチ

カスベジション

車体関連

ツーリング

スプロケット & チェーン

タイヤ & ホイール

ケミカル & メンテナンス

DMC ナンバーホルダーシリーズ



SLANT

ハーレーダビッドソンの車体を形作るラインの中では異質に直立した純正ライセンスプレートマウント。それをフェンダーやサスペンションのラインに馴染ませるナンバープレートホルダー。

■ナンバーホルダーシリーズ

品名	カラー	品番	価格(税込)	価格(本体)	備考
スラント ナンバーホルダー	電着黒塗装	13 P048-8292	¥5,250	¥5,000	純正アップパーライセンスプレートマウント3点留めタイプ装着車に適合

DMC フットペグシリーズ

GOTHIC

抜群の滑り止め性能で多くのライダーに愛されるローレットペグ。しかし長きに渡ってデザイン面に変化はなく、名脇役の座に甘んじてきた。そのローレットペグを主役にするべく、美しい切削跡が見えるゴシックデザインを採用し、魅せるペグへと変貌させた。ブーツへのダメージを最小限に抑えたASYMMETRIC CUTを採用。



ペグ裏面が滑らかに後加工されており、靴へのダメージを軽減。

■フットペグシリーズ(XL1200X(11-)/XL1200C(11-)/V-RODフォアコンモデル/XRモデル(09-11)を除く)

品名	カラー	品番	価格(税込)	価格(本体)	備考
ゴシック ペグセット	クリアアルマイト	14 P050-0271	¥18,690	¥17,800	純正コの字フットペグマウント装着車に適合
	ブラックアルマイト	15 P050-0272			

■フットペグリペアパーツ

品名	カラー	品番	価格(税込)	価格(本体)
ゴシック リペアフットペグ	クリアアルマイト	P050-0265	¥6,300	¥6,000
	ブラックアルマイト	P050-0266		
ゴシック リペアシフターペグ	クリアアルマイト	P050-0267	¥6,090	¥5,800
	ブラックアルマイト	P050-0268		

ウインカーリロケーションキット



高級感溢れるリロケーションキット。

ハンドルから垂れ下がっている純正・社外ウインカーをトップブリッジもしくはアンダーブラケット横に移設可能なリロケーションキット。

■フロントウインカーリロケーションキット

品名	車種	カラー	品番	価格(税込)	価格(本体)	備考
フロントウインカーリロケーションキット	スポーツスター(86-)/ダイナ(86-05)	クローム	16 P051-4331	¥7,875	¥7,500	φ39mmフォークで純正ウインカー等、取付ボルトが5/16-24のウインカーに適合
		ブラック	P046-6998			

ショートステムミラー



品名	タイプ	カラー	使用箇所	品番	価格(税込)	価格(本体)
ショートステムミラー	ラウンド	クローム	右	17 P022-6717	¥1,890	¥1,800
			左	P022-6718		
		ブラック	右	18 P022-7358		
			左	P022-7364		
	スクエア	クローム	右	19 P022-6719	¥1,890	¥1,800
			左	P022-6720		
		ブラック	右	20 P022-7355		
			左	P022-7361		
	スリムライン	クローム	右	21 P022-6721	¥1,890	¥1,800
			左	P022-6722		
		ブラック	右	22 P022-7359		
			左	P022-7365		

\*平成19年1月1日以降に製造された自動二輪車に取り付ける場合は、新保安基準適合外となります。



Mustang Comfort&amp;LowDown Seats

# マスタングシート コンフォート&ローダウンシート **NEW!**

プロト 販売元商品

www.plotonline.com/

ハーレーダビッドソン誕生の地アメリカ。大陸横断というツーリングというにはあまりにも過酷で果てしない旅。そしてそのアメリカで鍛え抜かれたナンバー1ブランドがマスタングシートである。独自のブレンドによる高品質ウレタンフォームと快適性を犠牲にせず高い足つき性を可能にしたシートフォルム。またシートの要となるシートベースは入念なフィッティングチェックを繰り返し行うことで、足つき性の妨げとなるサイドの張り出しを最小限に抑えたスリムなシートフォルムを実現。熟練の職人達の手によって生み出されるマスタングシートは、ライダーの走り続けたいという意志に応えられる唯一無二のシートである。



## Comfort + LowDown = Mustang Seats



### プロト コラボレーション ジャパンフィットモデル

足つき性と快適性という相反する特性を高い次元で両立させているマスタングシート。そのマスタングシートをベースに、日本人の体格やストップ&ゴーが多い日本の道路事情などを盛り込んでプロトとマスタングが共同開発したのが、ジャパンフィットモデルである。それは日本でハーレーを駆るライダーの為にオーダーしたフルカスタマイズシートである。



トリッパー ジャパンフィット



ローブレン ジャパンフィット



ノーマル



マスタング



ノーマル



マスタング

品名	車種	年式	品番	価格(税込)	価格(本体)
トリッパー ジャパンフィット	FLHX/TR/TRX/HR	08-	① MUS76962	¥51,450	¥49,000
ローブレン ジャパンフィット	FLHT/TRU/HR	08-	② MUS76961	¥72,450	¥69,000





マスタング トリップパーシートシリーズ



デイトリップパー

足つき性と快適性を両立させたトリップパーシリーズ。デイトリップパーは主にベアライドに特化した形状となっています。



ファストバック

足つき性と快適性を両立させたトリップパーシリーズ。ファストバックはリアフェンダーにかかるラインをテーパ形状とし、よりスタイリッシュな形状になっています。



トリップパーソロ

足つき性と快適性を両立させたトリップパーシリーズ。ソロトリップパーはシート後部のラインを最適化することで、優れたフォールド性が得られます。



カフェ

往年のカフェレーサーを彷彿させるクラシカルデザインのカフェレーサーシート。



サイクロンサドルシート

どの車両にもマッチするクラシカルデザインの汎用サドルシート。

※装着にはフレームカバーが必要となります。



フレームカバー

サイクロンサドルシートの装着に必要なフレームカバーです。

品名	車種	年式	品番	価格(税込)	価格(本体)	備考
デイトリップパー	ダイナモデル	06-	① MUS75625	¥51,450	¥49,000	
	05-	MUS76040	¥51,450	¥49,000	スタンダードサイズリアタイヤモデル(150mm)に適合	
	ソフトイルモデル	06-	MUS76364	¥51,450	¥49,000	ワイドサイズリアタイヤモデル(200mm)に適合
	スポーツスターモデル	04-	MUS76374	¥47,250	¥45,000	12.5Lガソリンタンクモデルに適合
ファストバック	04-	MUS76375	¥47,250	¥45,000	17Lガソリンタンクモデルに適合	
	ダイナモデル	06-	MUS76059	¥45,150	¥43,000	ワイドグライドは除く
	ツーリングモデル	08-	MUS75646	¥49,350	¥47,000	FLHX/TR/TRX/HRIに適合
	ソフトイルモデル	00-	MUS76057	¥45,150	¥43,000	スタンダードサイズリアタイヤモデル(150mm)に適合
トリップパーソロ	06-	MUS76388	¥47,250	¥45,000	ワイドサイズリアタイヤモデル(200mm)に適合	
	スポーツスターモデル	04-	② MUS76290	¥45,150	¥43,000	12.5L&17Lガソリンタンクモデルに適合
	ダイナモデル	06-	MUS76580	¥33,600	¥32,000	
	ツーリングモデル	08-	MUS76026	¥35,700	¥34,000	FLHX/TR/TRX/HRIに適合
トリップパーソロ用 パッケンジャーシート	ソフトイルモデル	00-	MUS76172	¥33,600	¥32,000	スタンダードサイズリアタイヤモデル(150mm)に適合
	06-	③ MUS76254	¥33,600	¥32,000	ワイドサイズリアタイヤモデル(200mm)に適合	
	スポーツスターモデル	04-	MUS76568	¥33,600	¥32,000	17Lガソリンタンクモデルに適合
	04-	MUS76570	¥33,600	¥32,000	12.5Lガソリンタンクモデルに適合	
カフェ	ダイナモデル	06-	MUS76581	¥21,000	¥20,000	
	ツーリングモデル	08-	MUS76351	¥22,050	¥21,000	
	ソフトイルモデル	00-	MUS76173	¥21,000	¥20,000	スタンダードサイズリアタイヤモデル(150mm)に適合
	06-	MUS76255	¥21,000	¥20,000	ワイドサイズリアタイヤモデル(200mm)に適合	
サイクロンサドルシート ブラック	スポーツスターモデル	04-	MUS76569	¥21,000	¥20,000	
	スポーツスターモデル	10-	④ MUS76691	¥44,100	¥42,000	12.5Lガソリンタンクモデルに適合(04-06モデルにも装着可)
	汎用	-	MUS76617	¥33,600	¥32,000	装着には別途フレームカバーが必要です。
	サイクロンサドルシート ブラウン	汎用	-	⑤ MUS76618	¥33,600	¥32,000
フレームカバー	ダイナモデル	06-	MUS76633	¥12,600	¥12,000	
	ツーリングモデル	09-	MUS76624	¥12,600	¥12,000	
	ソフトイルモデル	00-	⑥ MUS76631	¥12,600	¥12,000	スタンダードサイズリアタイヤモデル(150mm)に適合
	06-	MUS76627	¥12,600	¥12,000	ワイドサイズリアタイヤモデル(200mm)に適合	
スポーツスターモデル	10-	MUS76629	¥12,600	¥12,000	12.5L&17Lガソリンタンクモデルに適合(04-06モデルにも装着可)	





長距離を走るとお尻が痛いそんなライダーにお勧め。もっと遠くへを可能にするゲル内蔵座布団「ゲルザブ」

シートにゲルを入れる

快適

# ゲル内蔵 クッション GEL-ZAB R

座圧分散。振動軽減。  
ゲル内蔵のバイク用座布団。

350mm

300mm

300mm

## ①座圧分散

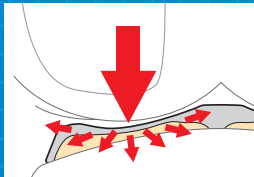

## ②振動軽減

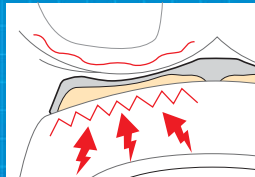

## 長距離を走るとお尻が痛い

これは座ることでお尻の部分の血管がシートとの間で圧迫され血流が悪くなることから痛みが発生します。そこにかかる圧力を分散させることで痛みを和らげます。そこで選んだ素材は、薄くても衝撃吸収性が高く、医療用具からレースシーンまで、幅広い用途で圧力分散と振動軽減に用いられている「EXGEL」(エクスジェル)。衝撃吸収力がウレタンフォーム等比5~10倍程度高く、身体にかかる負担を大幅にカットします。衝撃を瞬間的に受け止めるウレタンフォームは厚みがある程度必要なのに対し、エクスジェルは衝撃を多方向に力を打ち消しながら伝えていく為、ピークが出にくく薄くても身体に伝わる衝撃を最小限に抑えます。また、車体からの微振動も軽減。長距離には抜群の威力を発揮します。

## ③足つき良好

いくら座り心地が良くなっても、足がつかなくなってしまうのは不安が増えてしまいます。足つきも、座り心地も良い。この2点を損なわない厚さ、わずか12mm。

## ④取付け簡単



すぐに脱着出来るように、取付けはシートに巻いてベルクロで止めるだけ。必要な時に、必要な場所にご使用いただけます。

## ⑤2種類の接着剤

ゲルザブの組み立てには接着剤が「2種類」使用されています。ひとつ目はウレタンの周りに使用している硬くならない接着剤。柔らかいウレタン、エクスジェルが接着剤で固まってしまえば乗り心地が損なわれてしまいます。ふたつ目はウレタンの無いところに使用している水分を浸透させない、シャワーチェアなどに使われている防水用接着剤。雨の日も使える防水座布団です。

## ⑥普通に乘れる

当たり前ですが、お尻に良い座布団でも、バイクに乗りにくくなってはいけません。「座布団の上でお尻が勝手に動いてしまう。」「コーナーで少しお尻をずらしたら、座布団がずれてしまった。」こんなことが起こらない座布団で、最大限の座圧分散、振動軽減の為に厚さ12mm。お尻を動かしても座布団は動かない、シートをしっかりグリップする裏地。「バイクに普通に乘れる。今までどおり乗れる。」これがゲルザブです。

## ⑦スタイリッシュなラウンド形状!

装着した時の違和感を無くす為、ラウンド形状を採用。よりスタイリッシュに、より自然な装着感を実現しました。

## ⑧フィッティング性能UP!

計算された形状で浮き上がりを押さえ、フィッティング性能を向上。複雑な形状をしたシートへの密着度も上がり、より幅広い車種への適合を可能としました。

## エクスジェルの特性

### ・衝撃吸収力がウレタンフォーム等の5~10倍

素材自身の遅延回復粘弾性により、衝撃吸収力がウレタンフォーム等比5~10倍程度高く、身体にかかる負担を大幅にカットします。ウレタンフォームは衝撃を瞬間的に受け止める為のピークが出やすく、厚みがないと衝撃が貫通しそのまま身体に伝わりますが、エクスジェルは衝撃を伝わり始めた時点から素材自身で多方向に力を打ち消しながら伝えていく為、ピークが出にくく薄くても身体に伝わる衝撃を最小限に抑えます。

EXGEL®



### ・体の圧力を広く分散し、痛みや疲労を緩和

ウレタンフォームやメモリーフォーム(低反発ウレタン)とは異なり、発泡していない(スポンジ状ではない)ので、あまり沈み込みを起こさず、包み込むクッション性によって、薄くても底突きせず、経年劣化が非常に少ないのも特徴です。

体圧分散データ

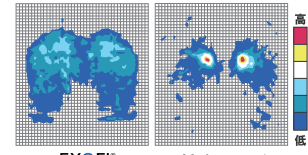

EXGEL®

ウレタンフォーム

XL1200



フォーティーエイト



品名	品番	価格(税込)	価格(本体)
GEL-ZAB R(ゲルザブ アール)ユニバーサル	EZH3030R	¥9,975	¥9,500

\*本製品は汎用品のため、全ての車種に装着が可能ではありません。



マフラー  
&  
エアリナー

ハンドル  
&  
ブレーキ  
&  
クラッチ



TANDEM TOURING BELT  
Safty Touring Belt for Tandem Riders.

サスペンション

車体関連

ツーリング

スプロケ  
&  
チェーン

タイヤ  
&  
ホイール

ケミカル  
&  
メンテナンス

## 親子タンデム走行時の安心感をバックアップ 安心のタンデムベルト

従来タンデムベルトの問題点を徹底改善  
日本国内専用製品(日本国外でのご使用はできません)

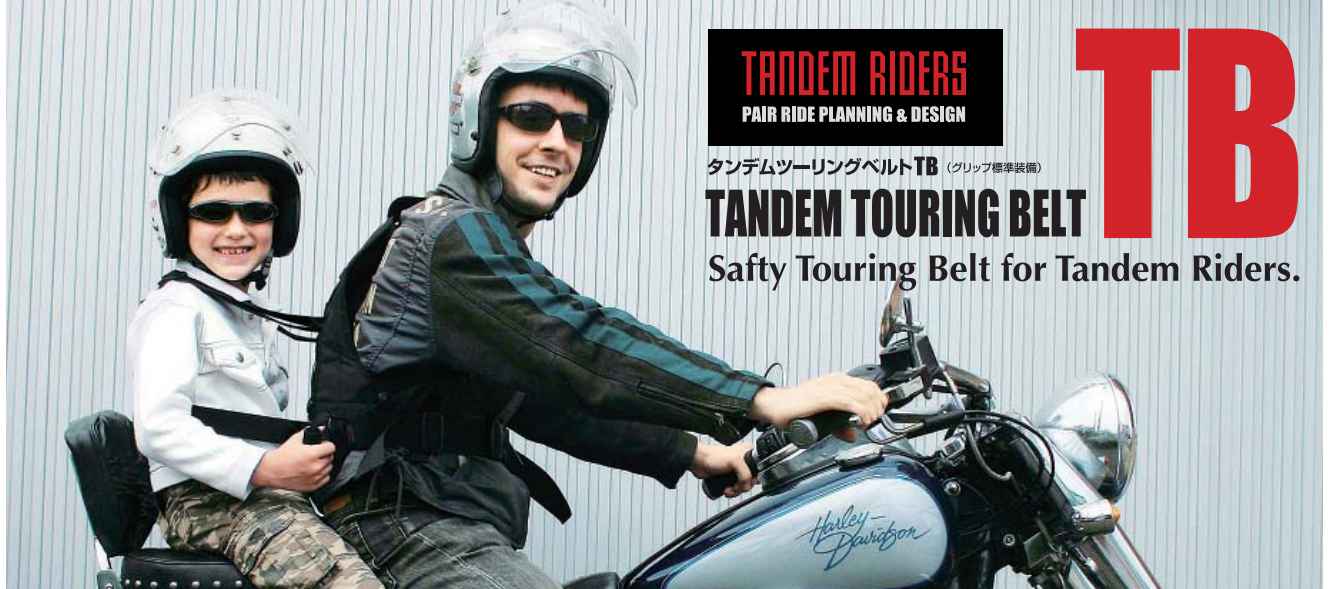

**TANDEM RIDERS**  
PAIR RIDE PLANNING & DESIGN

タンデムツーリングベルトTB (グリップ標準装備)

# TANDEM TOURING BELT TB

Safty Touring Belt for Tandem Riders.



MADE IN JAPAN  
安心の日本製

Enjoy!  
Tandem riding.  
© RabidRidge - Fatale.com  
4才~12才向け

特許取得済  
国際特許出願済



立ちゴケ時の  
脱出にも対応

誰でも簡単10秒装着  
装着は超簡単で確実

子供の居眠りにも対応!  
日本初! バイクで寝ちゃう子 対応商品

誰でも、どんなバイクでも!

5パターンの  
ポジション変化 殆ど全ての  
バイクに対応



品名	品番	価格(税込)	価格(本体)
タンデムツーリングベルトTB	P042-4116	¥14,900	¥14,191

### ■タンデムツーリングベルトTB 適応体格範囲一覧表

同乗者 (お子様)身長	運転者(ライダー)身長									
	150cm	155cm	160cm	165cm	170cm	175cm	180cm	185cm	190cm	
100cm	◎	◎	◎	◎	◎	○	シート段差 5cm以上	シート段差 10cm以上	シート段差 15cm以上	
110cm	◎	◎	◎	◎	◎	◎	◎	○	シート段差 5cm以上	
120cm	◎	◎	◎	◎	◎	◎	◎	◎	◎	
130cm	○	◎	◎	◎	◎	◎	◎	◎	◎	
140cm	シート段差 10cm以下	シート段差 15cm以下	○	◎	◎	◎	◎	◎	◎	
150cm	シート段差 0cm	シート段差 5cm以下	シート段差 10cm以下	シート段差 15cm以下	◎	◎	◎	◎	◎	

妥協をしないモノ作りのスタイル  
こだわりの製品のカタチにこそ現れる。  
設計開発者自身による、度重なるタンデム走行の  
テストを繰り返しながら完成させた、全く新しい  
スタイルのタンデムベルトです。  
簡易型の製品では決して味わう事のできない本物  
の安心感。  
タンデムツーリングベルトTBは、親子タンデム  
走行の安心をとことんバックアップします。

# これからの新基準



## VARIO-NAKED/WINDSHIELDS 汎用スクリーン (ハーレーダビッドソン/ネイキッドクルーザー用)



ロングツーリングを快適に。  
もっと遠くへ行きたくなる、  
MRA ウィンドシールド。

高速巡航の続くロングツーリング時、  
空気の抵抗による疲労を軽減させる汎用スクリーン。  
簡単な取付で大きな効果。  
快適なロングツーリングを、もっと遠くまで

- ハーレーダビッドソンやネイキッドクルーザーに  
マッチする、スタイリッシュなデザイン。
- 別売のマウントキットを使用することで、幅広い車種への取付が可能。
- ハンドル径φ22.2/φ25.4mm両方に対応。

## WINDSHIELDS 大きな平面で、高速巡航時の空気抵抗による疲労を大幅に軽減。



HIGHWAY クリア



CUSTOM クリア



XL1200 装着例 HIGHWAY スモーク



## VARIO-NAKED スクリーン 4段階の高さの調整により、街乗りからロングツーリングまでを可能にしました。



4段階に高さの調整が可能



(注意) 装着画像はグラデーションのない旧タイプです。



VARIO-NAKED 装着例

品名	サイズ(縦×横mm)	カラー	品番	価格(税込)	価格(本体)
ウインドシールド ハイウェイ *	470×410	クリア	MHI-C	¥11,550	¥11,000
ウインドシールド カスタム *	490×435	スモーク	MHI-S		
		クリア	MCU-C		
		スモーク	MCU-S		
ヴァリオスクリーン ネイキッド用 *	440~490×440	クリア	MV-NC	¥21,000	¥20,000
マウントキット	スクリーン取付用ブラケット	ハンドル径 φ22.2/φ25.4mm用	MV-NMK	¥5,040	¥4,800

\*ウインドシールド、ヴァリオスクリーンネイキッド共に、取付にはマウントキット(MV-NMK)が必要です

## マウントキット



付属パーツ一覧



装着イメージ

ハーレーダビッドソン/ネイキッドクルーザーに汎用タイプスクリーン  
を装着するために必要なマウントキットです。

## ■対応スクリーン

ウインドシールド  
ヴァリオスクリーン/ヴァリオツーリングネイキッド  
スピードスクリーン  
レーシングネイキッドスクリーン

品名	品番	価格(税込)	価格(本体)
マウントキット ハンドル径 φ22.2/φ25.4mm用	MV-NMK	¥5,040	¥4,800



■角パイプキャリア(縦360×横440mm) キャンプ等に最適な3分割式の二人乗り対応のキャリア

車種	年式	カラー	品番	価格(税込)	価格(本体)	備考
スポーツスター/XL	04-12	クロームメッキ	P023-3797	¥23,100	¥22,000	シーシーバー付及びXR1200は除く
		ブラック	P043-9932			
ソフテイル/FXST	00-05	クロームメッキ	P023-3800	¥23,100	¥22,000	シーシーバー付は除く
ソフテイル/FXST・FLSTSB	06-11	クロームメッキ	P026-5111	¥23,100	¥22,000	シーシーバー付及びFX系はロッカーを除く
		ブラック	P041-6696			
ダイナ/FXD	06-12	クロームメッキ	P043-7336	¥33,600	¥32,000	シーシーバー付及びFXDWG/FXDF/FXDBは除く
ロードキングモデル/FLHR	06-08	クロームメッキ	P026-5116	¥26,250	¥25,000	純正バックレスト対応
ソフテイルロッカーC/FXCWC	08-11	クロームメッキ	P041-8975	¥67,200	¥64,000	タンデムシート使用不可

■ツーリングキャリア(シングルシート専用)

車種	年式	カラー	サイズ	品番	価格(税込)	価格(本体)	備考
ソフテイルモデル/FXST・FLST	86-06	クロームメッキ	340×230mm	P023-3754	¥13,650	¥13,000	シーシーバー付及び200mmタイヤを除く
ダイナモデル/FXD	96-01	クロームメッキ	340×230mm	P023-3755	¥13,650	¥13,000	シーシーバー付及びFXDWGは除く
スポーツスターモデル/XL	04-12	クロームメッキ	330×200mm	P049-1115	¥14,700	¥14,000	シーシーバー付及びXL883N/XL1200N・X/XR1200は除く
		ブラック	330×200mm	P049-1116			
スポーツスター/XL883N・XL1200N/X	09-12	クロームメッキ	330×200mm	P049-1117	¥14,700	¥14,000	シーシーバー付は除く
		ブラック	330×200mm	P049-1118			
XR1200 NEW	09-11	ブラック	185×275mm	P036-6376	¥17,325	¥16,500	

■ミーティングキャリア

車種	年式	カラー	サイズ	品番	価格(税込)	価格(本体)	備考
スポーツスターモデル/XL	94-03	クロームメッキ	360×445mm	P023-3762	¥15,225	¥14,500	XL883R, XR1200を除くタンデムシート対応二人乗り不可
		クロームメッキ	360×445mm	P026-5083	¥15,540	¥14,800	ロータイプ ソロシート用XR1200を除く
スポーツスター/XL883N・XL1200N/X	04-12	クロームメッキ	360×445mm	P049-1119	¥16,275	¥15,500	シーシーバー付及びXL883N/XL1200N・X/XR1200は除く
		ブラック	360×445mm	P049-1120			
スポーツスター/XL883N・XL1200N/X	09-12	クロームメッキ	360×445mm	P049-1121	¥16,275	¥15,500	シーシーバー付は除く
		ブラック	360×445mm	P049-1122			
ダイナモデル/FXD	02-05	クロームメッキ	370×445mm	P023-3744	¥15,540	¥14,800	FXDWGを除くタンデムシート対応二人乗り不可
		クロームメッキ	370×445mm	P030-7993	¥18,900	¥18,000	FXDWG/FXDF/FXDB(09-)を除くタンデムシート対応二人乗り不可
FXST/FLSTF タンデム用	86-05/86-06	クロームメッキ	300×415mm	P023-3748	¥15,540	¥14,800	タンデムシート対応
FLSTC	00-11	クロームメッキ	300×415mm	P033-2739	¥16,590	¥15,800	タンデムシート対応
FLSTN	07-11	クロームメッキ	300×415mm	P034-6178	¥16,590	¥15,800	タンデムシート対応
ソフテイル ビッグミーティングキャリア NEW	86-05	クロームメッキ	560x410mm	P023-3791	¥21,000	¥20,000	ソロシート用

■サドルバッグスライドレール

面倒だったサイドバッグの固定を容易に出来ます。バッグの脱着も楽々OK。片側ステーが移動するので取付ピッチに合わせて固定できます。左右兼用。XL系, FXD(-05)系の車両はウインカーの移設が必要になります。XL系は(P023-3277)・FXD(-05)は(P023-3313)のリロケーションKITをお薦めいたします。ポリッシュとブラックの2カラーを用意。

サイズ	カラー	品番	価格(税込)	価格(本体)
全長315mm 移動幅275mmまで	ショートタイプステンレスポリッシュ	P023-3732	¥3,675	¥3,500
全長375mm 移動幅335mmまで	ロングタイプ ステンレスポリッシュ	P023-3737		
全長315mm 移動幅275mmまで	ショートタイプブラック	P034-6176	¥4,200	¥4,000
全長375mm 移動幅335mmまで	ロングタイプブラック	P034-6177		

■サドルバッグスライドレール 年式06-10 ダイナ用 (FXDF/FXDWG/FXDB(09-)を除く)

サイズ	カラー	仕様	品番	価格(税込)	価格(本体)	備考
全長315mm	ステンレス	レフト用	P026-5071	¥5,775	¥5,500	純正ウインカー対応
		ライト用	P026-5072			
	ブラック	レフト用	P039-2993	¥6,300	¥6,000	
		ライト用	P039-2992			

■サドルバッグサポート1点止めタイプ(リアウインカーを移設する必要があります)

サイドバッグを装着した時のタイヤの巻き込み防止。1点止めなので装着作業も簡単。車種によりクロームとブラックの2カラーを用意しました。

車種	年式	カラー	仕様	品番	価格(税込)	価格(本体)	備考
スポーツスターモデル	04-11	クロームメッキ	R/Lセット	P023-3792	¥12,600	¥12,000	XL1200S, XR1200を除く
			ライト用	P023-3793			
	04-11	クロームメッキ	レフト用	P023-3794	¥6,825	¥6,500	XL1200S, XR1200を除く
			ライト用	P033-2732			
ダイナモデル	04-11	ブラック	レフト用	P033-2732	¥7,140	¥6,800	XL1200S, XR1200を除く
			ライト用	P033-2734			
	06-11	クロームメッキ	R/Lセット	P023-3740	¥12,600	¥12,000	FXDWG/FXDF/FXDB(09-)除く
			ライト用	P023-3741			
06-11	クロームメッキ	レフト用	P023-3742	¥6,825	¥6,500	FXDWG/FXDF/FXDB(09-)除く	
		ライト用	P033-2737				
FXDWG	10-11	ブラック	レフト用	P033-2738	¥7,140	¥6,800	FXDWG/FXDF/FXDB(09-)除く
			ライト用	P052-5583			
FXDB	09-11	ブラック	レフト用	P052-5584	¥7,350	¥7,000	
			ライト用	P051-0888			
ソフテイルモデル	03-11	クロームメッキ	レフト用	P023-3772	¥6,825	¥6,500	FXSTD/FXS/FLSTC/FXCW/Cを除く
			ライト用	P023-3773			
03-11	ブラック	レフト用	P033-2735	¥7,140	¥6,800	FXSTD/FXS/FLSTC/FXCW/Cを除く	
		ライト用	P033-2736				

■サドルバッグサポート2点止めタイプ(リアウインカーを移設する必要があります)

車種	年式	カラー	仕様	品番	価格(税込)	価格(本体)
スポーツスターモデル	04-11	クロームメッキ	レフト用	P033-2733	¥7,875	¥7,500





マフラー  
&  
エアリナー

ハンドル  
&  
ブレーキ  
&  
クラッチ

サスペンション

車体関連

ツーリング

スプロケット  
&  
チェーン

タイヤ  
&  
ホイール

ケミカル  
&  
メンテナンス

## LEATHER SADDLE BAG デグナーサドルバッグの魅力

普通の革用マシンでは縫えない4mmを越える厚手の革。デグナーのレザーサドルバッグは耐久性に優れ風合い豊かなベジタブルレザー(天然タンニンなめし革)。使い込むほどに革本来の味わいが深まり、年月とともに完成されていく。そんな革ならではの特性をお楽しみください。  
材質: COW



どんなバイクにも合わせやすいベーシックサイズ

ユニークな長方形シルエットの  
トランク型デザイン

3本ベルトのビンテージスタイル



**SB-24**  
H30×W37×D14(cm)  
容量: 12(L)  
専用レインカバー付属



**SB-22**  
H30×W44×D14(cm)  
容量: 17(L)  
専用レインカバー付属



**SB-18**  
H32×W44×D14.5(cm)  
容量: 19(L)  
専用レインカバー付属



品名	カラー	品番	価格(税込)	価格(本体)
レザーサドルバッグ	ブラック	P028-8061	¥44,100	¥42,000
SB-24	タン	P028-8062	¥44,100	¥42,000

品名	カラー	品番	価格(税込)	価格(本体)
レザーサドルバッグ	ブラック	P028-8057	¥57,750	¥55,000
SB-22	タン	P028-8058	¥57,750	¥55,000

品名	カラー	品番	価格(税込)	価格(本体)
レザーサドルバッグ	ブラック	P028-8048	¥59,850	¥57,000
SB-18	タン	P028-8049	¥59,850	¥57,000

マフラーに当たらないスマートな横長バッグ

裏がボード仕様で驚異的な耐久性!  
ノーマルバイクがクルーザーに



**SB-32**  
H22×W42×D14(cm)  
容量: 11(L)  
専用レインカバー付属



**SB-28**  
H32×W41×D15(cm)  
容量: 30(L)  
専用レインカバー付属



品名	カラー	品番	価格(税込)	価格(本体)
レザーサドルバッグ	ブラック	P040-3070	¥39,900	¥38,000
SB-32	タン	P041-1382	¥39,900	¥38,000

品名	カラー	品番	価格(税込)	価格(本体)
レザーサドルバッグ	ブラック	P040-3858	¥49,350	¥47,000
SB-28	ダークブラウン	P040-3859	¥49,350	¥47,000

BIG TWINクルーザーにぴったりな大容量  
ツーリングバッグ  
存在感抜群のフロントダブルポケット



気になるウインカーとの干渉を抑えた  
スマートサイズ



リアまわりは美しく  
ソフトイルサスペンション専用リジッドバッグ



SB-12  
H32×W38×D13(cm)  
容量: 14(L)  
専用レインカバー付属



SB-13  
H30×W25×D14(cm)  
容量: 7.5(L)  
専用レインカバー付属



SB-15  
H34×W21×D13(cm)  
容量: 5(L)  
専用レインカバー付属



品名	カラー	品番	価格(税込)	価格(本体)
レザーサドルバッグ	ブラック	P013-4044	¥56,700	¥54,000
SB-12 NEW	タン	P013-4045	¥56,700	¥54,000

品名	カラー	品番	価格(税込)	価格(本体)
レザーサドルバッグ	ブラック	P013-4048	¥40,950	¥39,000
SB-13 NEW	タン	P013-4049	¥40,950	¥39,000

品名	カラー	品番	価格(税込)	価格(本体)
レザーサドルバッグ	ブラック	P013-4823	¥35,700	¥34,000
SB-15 NEW	タン	P013-4826	¥35,700	¥34,000

## NYLON SADDLE BAG SINGLEBAG & DOUBLEBAG

### ナイロンサドルバッグコレクション

デグナーのナイロンサドルバッグはカッコよさと荷物を積める  
便利さ、そして雨に強い耐久性を併せ持つリーズナ  
ブルなカスタムパーツです。  
材質:PVC(合成皮革)/ナイロン



A4サイズが余裕の収納力  
ツーリングにも重宝する使い勝手抜群のミドルサイズ



ブレーン



ファイアー

NB-1(F)  
H29×W37×D12(cm)  
容量: 12(L)  
ボトルホルダー付き  
専用レインカバー付属



品名	カラー	品番	価格(税込)	価格(本体)
ナイロンサドルバッグ	ブレーン	P013-4295	¥12,600	¥12,000
NB-1/NB-1F NEW	ファイアー	P032-3369	¥13,650	¥13,000

ツーリング仕様の大容量ダブルバッグで  
長い旅をさらに快適に楽しませてくれるアイテム



ブレーン



ファイアー

NB-4(F)  
H27×W43×D16(cm)本体片側  
容量: 28(L)片側 14L  
専用レインカバー付属



品名	カラー	品番	価格(税込)	価格(本体)
ナイロンサドルバッグ	ブレーン	P013-4299	¥19,950	¥19,000
NB-4/NB-4F NEW	ファイアー	P013-4300	¥19,950	¥19,000

## TOURING BAG 機能美と質感を備えたツーリングギア

※サイドバッグ装着にあたり、装着用ベルトなどが後輪やスプロケット、チェーン等に巻き込まないようにご注意ください。



ツーリングはもちろん、ドレスアップにも最適なバッグ類。豊富なバリエーションと高い汎用性で、アメリカン・シングル・ネイキッド等車両を選ばません。デザイン性の高いバッグは装着することで愛車を個性的にドレスアップします。振り分けタイプは左右バッグの取り外しが可能で、バイクから降りた際の持ち運びにも便利です。

## サイドバック

## 鍵付きのブラバックル



## 背面は頑丈なボードを装備

底部分には  
ヒートプロテクションシートが付きま

品名	サイズ ヨコ×タテ×厚さ(cm)	カラー	品番	価格(税込)	価格(本体)	備考
	37×35×19	BLACK	① P044-0467	¥21,000	¥20,000	
サイドバッグ(振り分けタイプ)	40×26×18	BLACK	② P044-0468	¥19,950	¥19,000	鍵付きのブラバックル付、レインカバー付
	47×27×19	BLACK	③ P044-0469	¥21,000	¥20,000	

## ヒートプロテクション無し



品名	サイズ ヨコ×タテ×厚さ(cm)	カラー	品番	価格(税込)	価格(本体)	備考
	45×30×13	BLACK(アリゲーター)	④ P012-3535	¥22,050	¥21,000	鍵付きのブラバックルなし
サイドバッグ(振り分けタイプ)	45×30×13	BLACK	⑤ P012-3536	¥18,900	¥18,000	鍵付きのブラバックルなし
	43×29×17	BLACK	⑥ P012-3537	¥21,000	¥20,000	鍵付きのブラバックルなし・レインカバー付





マフラー  
&  
エアリナー

ハンドル  
&  
プレーキ  
&  
クラッチ

サスペンション

車体関連

ツーリング

スプロケット  
&  
チェーン

タイヤ  
&  
ホイール

ケミカル  
&  
メンテナンス

ヒートプロテクション無し



品名	サイズ	ヨコ×タテ×厚さ (cm)	カラー	品番	価格(税込)	価格(本体)	備考
サイドバッグ(振り分けタイプ)		37×26×13	BLACK	7 P012-3542	¥15,225	¥14,500	鍵付きのブラバックルなし
		43×29×14	BLACK	NEW P012-3538	¥16,275	¥15,500	鍵付きのブラバックルなし
		33×27×14	BLACK(アリゲーター)	8 P012-3546	¥19,950	¥19,000	鍵付きのブラバックルなし・レインカバー付
		26×27×10	BLACK	9 P012-3548	¥15,540	¥14,800	鍵付きのブラバックルなし・レインカバー付

シングルサドルバッグ NEW



車両装着例



持ち運び可能なインナーバッグ

品名	サイズ	ヨコ×タテ×厚さ (cm)	カラー	品番	価格(税込)	価格(本体)	備考
シングルサドルバッグ	NEW	45×30×13	ブラック	10 P053-0225	¥13,650	¥13,000	レインカバー付き、ヒートプロテクション

ツールバッグ&ウエストバッグ

ドレスアップ、小物の収納に便利なツールバッグ。サイフ、携帯電話等の小物の収納に便利なウエストバッグ。底部にヒートプロテクション、背面に頑丈なボードを取り付けたツールバッグが追加されました。



品名	サイズ	ヨコ×タテ×厚さ (cm)	カラー	品番	価格(税込)	価格(本体)	備考
ツールバッグ		30×14×9	BLACK	11 P049-2251	¥5,250	¥5,000	レインカバー付、ヒートプロテクション
		30×14×9	BLACK	12 P049-2252	¥5,250	¥5,000	レインカバー付、ヒートプロテクション
		2613×13	BLACK	13 P012-3552	¥3,360	¥3,200	
タンクバック&ウエストバッグ		26×13×9	BLACK	14 P012-3553	¥3,465	¥3,300	
ウエストバッグ		23×17×9	BLACK	15 P012-3557	¥4,725	¥4,500	フラップにマグネットが入っています。
		26×17×9	BLACK	16 P012-3558	¥4,095	¥3,900	

※サイドバッグ装着にあたり、装着用ベルトなどが後輪やスプロケット、チェーン等に巻き込まれないようにご注意ください。

さらに進化した、モーターサイクル専用ナビゲーション。

# zumo 660

グローブをしたままで軽快に操作できること、晴天の日中や夜間など、どんな時間帯でも見えやすいこと、そして何よりも、**雨や水濡れに強く、振動に負けないこと。**「オートバイ専用のナビゲーション」に求められる性能を、あらゆる角度から追求し、磨き上げられたzumo660。

### Bluetooth機能

Bluetooth対応のヘッドセットや携帯電話とのワイヤレス接続が可能。これまでにないコミュニケーションライディングを実現。

### MP3プレーヤー機能

パソコンから転送した音楽データの再生が可能です。

\*MP3形式のみ対応となります。

\*A2DP対応のステレオヘッドセット利用でステレオ再生も可能

### 簡易燃料ゲージ機能

航続距離を予め設定することにより、満タンからの走行距離でおおよそのガソリン残量が確認可能。



### 雨や水に強く、振動に負けない

急な雨や水濡れに対する防水性は国際防水規格IPX7をクリア。モーターサイクル向けの振動テストを行っています。



### スムーズタッチパネル

グローブをしたままで操作可能なタッチスクリーン。

zumo660

■品番:P042-1702

■価格:(税込)¥81,900 (本体)¥78,000



### 優れた基本性能

高感度GPSエンジンをはじめ、高度予測制御プログラムや柔軟なリルート、ラージサイズのキーボードなどが快適な旅をサポート。

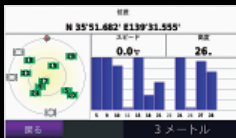

高感度GPS



高度予測制御



「今どこ?」機能



迅速で柔軟なリルート



トリップコンピューター



キーボードラージサイズ



カスタムルート検索方法  
別ルート選択可能



目的地検索メニュー

仕様・性能(ナビ本体)	
本体サイズ	(W)135x(H)84x(D)23mm
重量	287g
ディスプレイ	4.3インチ 97mmx57mm(480x272ピクセル) カラー、ホワイトバックライトWQVGA TFT
データ格納	4GB内蔵メモリ/microSDスロット装備
使用電源	リチウムイオン充電電池、DC12V、AC100V(ACアダプタ使用)
電源接続端子	DC12V(パラ線)、AC100V(家庭用コンセント)
バッテリー	充電:約4時間 稼働時間:約3時間
消費電力	10W
GPS受信機	並列20チャンネル高感度チップ
防水性能	国際防水規格 IPX7
ボイスガイダンス	○(内蔵スピーカー)
R o H S 規 定 外	○
プリインストールロードマップ	○(日本詳細道路地図)
別売地図データ格納機能	○
USBインターフェイス	○
対応OS	Windows7/XP/Vista対応 Mac OSxv10.4対応 ※2

### 標準付属品



- 01 : zumo660本体
- 02 : キーリングケース
- 03 : リチウムイオンバッテリー
- 04 : モーターサイクルマウント
- 05 : ウェザーキャップ
- 06 : マウント取付用ビス・ナット
- 07 : セキュリティードライバー
- 08 : USBケーブル
- 09 : ACアダプター
- 10 : マップソース  
日本詳細道路地図DVD-ROM  
\*マップは本体にプリインストール済
- 11 : マップソース操作マニュアル
- 12 : 日本語版操作マニュアル

※1:内蔵スピーカーは自動車内での使用を想定した仕様となっています。モーターサイクルでの走行時には風切音などの為聞こえませんので別途Bluetoothヘッドセットなどと合わせてご使用下さい。  
※2:Mac OSiについてはサポート対象外とさせていただきます。また、マップソースはWindows7/WindowsXP/Vistaのみの対応です。

マフラー  
&  
エアリナー

ハンドル  
&  
ブレーキ  
&  
クラッチ

カスベシ

車体関連

ツーリング

スプロケット  
&  
チェーン

タイヤ  
&  
ホイール

ケミカル  
&  
メンテナンス

# “フル装備”の多目的フィールドカメラ QBiC X1/D1 登場



X1 チタニウムグレー

D1 ワインレッド

山に海に空に、オートバイに自転車にラジコンに、競技者にもアマチュアにも業務用にもお使いいただける“フル装備”の多目的フィールドカメラQBiCが新しい映像世界を拓きます。

### オープン価格

品名	カラー	品番
QBiC X1	チタニウムグレー	2490-1
	ワインレッド	2490-2
QBiC D1	チタニウムグレー	2491-1
	ワインレッド	2491-2

- 有効画素数……210万画素
- 撮影素子……1/3インチ CMOSセンサー
- 重量……175g
- 寸法……幅62.6×奥行53mm×高さ64.6mm (突起部含まず)
- 付属品……WiFiカード、micro SDカード(2GB)、USBケーブル

## 135°&185°のワイドレンズ

ワイドに撮る135°、人間の視野角に迫る185°、2モデル  
オリジナル開発のレンズ搭載により、超広角でありながら歪みの少ない自然な映像が撮影できます。



標準レンズ撮影イメージ

X1/135°レンズ撮影イメージ

D1/185°レンズ撮影イメージ

## 美しく撮る、長く撮る

撮影目的に応じて多彩な録画設定が可能

画質と録画時間		インターバル撮影	
3つの解像度で最大22時間の長時間録画が可能です。			
32GB(カード使用時)			
Full HD	4時間	撮影周期と待ち時間を設定すれば、静止画を定期的に撮影します。長時間の定点観察に適した撮影モードです。	
HD	9時間	待ち時間	0秒~72時間
VGA	22時間	撮影周期	1秒~72時間

## Indoor&Outdoor

夜を捉えるF値2.2の高感度レンズ



業務用監視カメラ並みの高感度で、夜間のフィールドを捉えます。最低被写体照度は、2.5ルクス。月明かりのフィールドでも対象物を鮮明に捉えます。

いざという時のLED照明



ワンタッチで点灯するLED照明を搭載。暗く狭い空間の撮影や、夜間のフィールド撮影時の補助光としてお使いいただけます。

7m防水



雨天時の撮影や川や海など水際での撮影でも安心の7m防水性能 IPX8。

## 足取りをGPS機能で記録

静止画の場合は、Exifタグに、動画の場合は、録画時5秒ごとにログファイルを5秒ごとにログファイルに記録します。GPSに対応したインターネット地図ソフトを使えば、あなただけの思い出の道が再現できます。

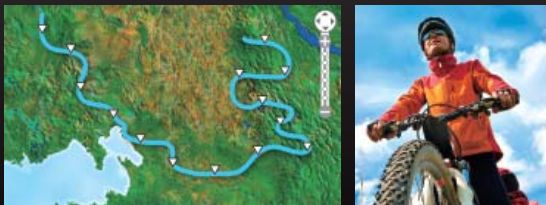

## スマートフォンでモニタリング

ワイヤレスで離れた場所でも、リアルタイムに動画・静止画を記録スマートフォンでモニタリング、録画する。

QBiC専用アプリ「QBiC Air」をApp StoreやGoogle Playからダウンロードすれば、iPhone、iPad、iPod touch※1やAndroid端末※2で、QBiCの映像をモニタリング、リモートコントロールすることが可能です。



注：Android端末では、アドホック通信不可。

- ※1 iPhone、iPad、iPod touchはApple社の商標または登録商標です。
- ※2 AndroidはGoogle Incの商標または登録商標です。

### QBiC アクセサリー

標準マウントキット  
■品番：2406



自由雲台



自由雲台

平面マウント

小型曲面マウント

スペーサー

自由雲台キット  
■品番：2407



ポティマウントベルト(品番:2501)



自由雲台

スペーサー

フレームマウント(品番:2504)

- ・吸着マウント(品番:2505)
- ・ACアダプター(品番:2508)
- ・バッテリーパック(品番:2509)

### オープン価格



## 安心

### 汎用性の高いマウントシステム!

ボルトで簡単にサイズ調整! 大切な電子機器をガッチリと固定します!

☆ハンディタイプのナビ用マウントに ☆デジタルカメラのマウントに ☆その他、レーダー、ETC、インカム等に

GPSナビシステムやデジカメをハンドルにクランプさせてツーリング! もっと・旅が楽しくなる。



走行中の操作は大変危険です。絶対にしないでくださいね!



#### ナビマウントにはクレイドルタイプ

ハンディナビ、レーダー、アンテナ一体型ETC車載器など、様々なものをクランプ可能!



#### ■ 特徴



指で物をつかむように、スプリングフィンガー(板バネ)で大切なアイテムをしっかりとホルドします。クランプはボルトで簡単にサイズ調整でき、お手持ちのナビ等にフィットさせることが可能です。アームはボールジョイントで取付角度も自由自在! 高い汎用性で様々な車種に取付可能です。

#### デジカメマウントにはネジ込みタイプ

ツーリング先での記念撮影に便利です!!



#### ■ クランプ部の特徴



異形状タイプの採用により真円パイプ以外でもアイデア次第で様々な場所に取付けが可能です。又、クランプ部のアンダープレート(表裏)を組替えることにより、取付対応径をφ19~φ31mmとしており、更に高い汎用性をもたせております。

クレイドルタイプ



品名 クレイドル&  
クランプ  
品番 SH-228  
価格(税込)¥10,290  
価格(本体)¥9,800  
ハンディナビ、レーダー、  
アンテナ一体型ETC等の  
マウントに使用します。  
●寸法  
幅:45~86mm  
高:125~135mm+a  
厚:~28mm

ネジ込みタイプ



品名 ボールベースストップ  
&クランプ  
品番 SH-174  
価格(税込)¥8,190  
価格(本体)¥7,800  
ねじ込みタイプ。  
三脚用ネジ穴のあるカメラ等を  
マウントさせます。

オプション&リペアパーツ

パーツの組合せによって、使用するアイテム、用途、場所を選ばず使用可能! あなたのアイデアで使い方は無限大です。



品名 クレイドル  
品番 SH-228-R1  
価格(税込) ¥3,990  
価格(本体) ¥3,800  
クレイドル部分のみ。  
●寸法  
幅:45~86mm  
高:125~135mm  
厚み:28mm



品名 ボール付きクランプ  
品番 SH-105  
価格(税込) ¥5,040  
価格(本体) ¥4,800  
バイクを複数お持ちの方に  
オススメです。  
●クランプ対応サイズφ19~31mm  
クランプ幅 25mm

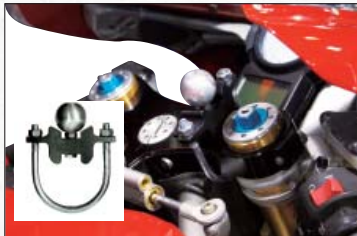

品名 ワイドUボルトクランプ  
品番 SH-303  
価格(税込)¥4,935 価格(本体)¥4,700  
トップブリッチやフォークにクランプできます。  
●対応サイズ φ38~63mm



品名 リペアストップフィンガー  
品番 SH-STF  
価格(税込) ¥525 価格(本体) ¥500  
クレイドルのフック部分(リペアパーツ)



品名 スプリングフィンガー(1ヶ)  
品番 SH-SPFP  
価格(税込) ¥525 価格(本体) ¥500  
クレイドルのフィンガー部分(リペアパーツ)



品名 スクリュー(1ヶ)  
品番 SH-SC  
価格(税込) ¥315 価格(本体) ¥300  
ボールベースストップのイモネジ部のみ



品名 ボルト&ナットセット(5セット)  
品番 SH-BNS  
価格(税込) ¥1,050 価格(本体) ¥1,000  
フィンガー用ボルト&ナットセット(リペアパーツ)

注意事項

走行中はマウント対象物、ロブスターマウント製品の操作を行わないでください。ナビ等マウント対象物の脱落時落下防止のため、ストラップ等によりマウント対象物と車両本体をつないでください。装着にあたっては、各取付け部、調整部に「ゆるみ止め接着剤」等を使用するなどし確実に固定してください。走行前、休憩時には各部の固定にゆるみがないか点検してください。装着時または装着後、振動、脱落により、ナビ等マウント対象物、ロブスターマウント製品、車両本体が破損した場合、株式会社プロトは補償できません。ご了承ください。

マフラー  
&  
エアリナー

ハンドル  
&  
ブレーキ  
&  
クラッチ

サスペンション



ラムマウントはナビやスマートフォン、タブレットなどのマウントを生産するアメリカのメーカーです。1995年にアメリカで誕生して以来、数多くのマウントキットを開発してきました。ラバーボールを支点にするマウントはシンプルな構造ながら頑丈で滑りにくい性質です。乗り物へのマウント以外にオフィスや工場など、日常のあらゆるシーンで活躍するラムマウントは現在92個の特許を取得し、約60個の特許申請中の商品があります。製品はアメリカで生産されており、品質の高さと使いやすさが特徴です。

## マウントセット

ラムマウントの製品より汎用性の高いパーツを組み合わせたセット品。ライディングがもっと便利に! ツーリングがもっと楽しく!

車体関連



ツーリング

品名	品番	価格(税込)	価格(本体)	備考
U字Xグリップセット	1 P054-1240	¥5,460	¥5,200	U字クランプと標準アームとXグリップのキット
自転車Xグリップセット	2 P054-1244	¥3,885	¥3,700	自転車や原付などにお勧めのマウント
カメラマウントセット	3 P054-1245	¥3,885	¥3,700	U字クランプと標準アームとカメラマウントのキット
汎用車載セット	4 P054-1246	¥3,780	¥3,600	汎用性の高い貼り付けタイプのアーム付きベースとXグリップのキット

スプロケット  
&  
チェーン

## セレクトパーツ

マウント部、アーム部、ベース部の組合せでより細かいニーズに対応! 数あるRAMのパーツを組み合わせて、あなただけのマウントを作れます。

タイヤ  
&  
ホイール

ケミカル  
&  
メンテナンス

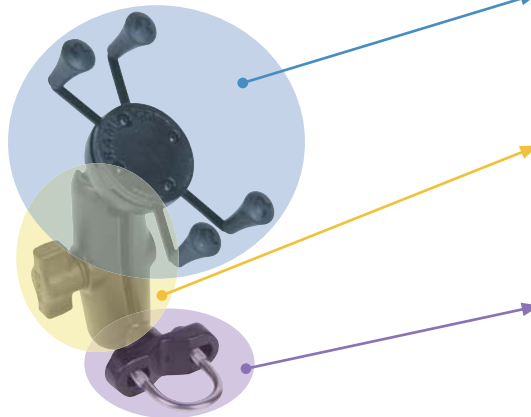

マウント部	アーム部	ベース部
 iPhone専用	 Xグリップ	 カメラマウント
 ショートアーム	 標準アーム	 ロングアーム
 U字クランプ	 サクシヨンベース	 クランプベース

その他ラムマウントの製品はプロトへ問合せください。

品名	品番	価格(税込)	価格(本体)	備考
iPhone専用マウント	P054-1249	¥1,050	¥1,000	iPhoneにカバー等装着されていると使えません。
iPhone5専用マウント	P054-1250	¥1,155	¥1,100	ひし形ベースがないと装着できません。
カメラマウント ベースなし	P054-1251	¥840	¥800	小型のカメラ用
カメラマウント ベース付き	P054-1252	¥1,050	¥1,000	円形のベースが付いたマウント
Xグリップ	P054-1253	¥2,625	¥2,500	汎用マウント 3cm-7cm

品名	品番	価格(税込)	価格(本体)	備考
ショートアーム	P054-1254	¥1,575	¥1,500	約 6cm アルミ製です。
標準アーム	P054-1255	¥1,575	¥1,500	約 9.5cm アルミ製です。
ロングアーム	P054-1256	¥2,310	¥2,200	約 15cm アルミ製です。

品名	品番	価格(税込)	価格(本体)	備考
U字クランプ	P054-1258	¥1,260	¥1,200	ミリパーにもインチパーにも対応
サクシヨンベース	P054-1259	¥1,470	¥1,400	窓や平らな平面
ベルトクランプベース	P054-1260	¥2,100	¥2,000	フロントフォークなどに固定可能 2.5cm-5.3cm
M8ナットベース(ネジ3種類付属)	P054-1262	¥1,365	¥1,300	A長 ネジ1:38mm ネジ2:32mm ネジ3:27mm ピッチ1.25

ジョイント (一部の商品にはジョイントが必要な場合があります。)

品名	品番	価格(税込)	価格(本体)	備考
ひし形ジョイント	P054-1294	¥840	¥800	iPhone専用マウントの取付に必須です。

### 注意事項

価格・仕様は予告なく変更する場合がございます。  
 走行中はマウント対象物、ラムマウント製品の操作を行わないでください。ナビ等マウント対象物の脱落時落下防止のため、ストラップ等によりマウント対象物と車両本体をつないでください。  
 装着にあたっては、各取付け部、調整部に「ゆるみ止め接着剤」等を使用するなどし確実に固定してください。走行前、休憩時には各部の固定にゆるみがないか点検してください。  
 装着時または装着後、振動、脱落により、ナビ等マウント対象物、ラムマウント製品、車両本体が破損した場合、株式会社プロトは補償できません。ご了承ください。

国内仕入商品 問合せ先: 03-3702-5050 [www.bolt.co.jp/](http://www.bolt.co.jp/)

**A** パーツ

マウントする機器に固定するホルダーパーツです。マウントしたい機器によりお選びください。

**B** パーツ

AパーツとCパーツをつなぐアームパーツです。

**C** パーツ

バイクに装着する為の台座になるパーツです。装着したいバイクや場所によりお選びください。

**A + B + C** 組み合わせてマウント!

## M8シリーズ(強化タイプ)



### Aパーツ

品名	品番	価格(税込)	価格(本体)	備考
A-14 汎用 防滴ケース	P038-5878	¥10,290	¥9,800	外寸160×100×30(mm) デバイス重量500gまで。サイズ調整スポンジ付属
A-15 ZUMO 550/660 ATLAS MCN43si	P036-0577	¥4,620	¥4,400	ZUMO660iに使用の場合、要M4首下13mmネジ。
A-16 mini GORILLA(旧型用)	P035-3232	¥2,730	¥2,600	NV-SD510DT/SB260DT/360DT
A-25 Sony NV-U75/V/U76/V	P043-5772	¥5,040	¥4,800	NV-U75/V/U76/V *1
A-27 mini GORILLA(ビゴリラ用)	P042-4282	¥2,730	¥2,600	SANYO NV-630DT/SB570/550/541/531DT Panasonic CN-GP510VD/SP510VL/SP505VL
A-30 Sony NV-U35/37	P047-7467	¥5,040	¥4,800	NV-U35/37 *1
A-31 デジタルカメラホルダーⅡ	P047-7469	¥5,040	¥4,800	デバイス重量500gまで。
A-32 iPhone専用ホルダー	P049-3209	¥15,750	¥15,000	内寸 130×65×12(mm) ※Limited 付属の落下防止用Oリング要使用。
A-33 B+COM Stationプレートホルダー	P051-0577	¥3,780	¥3,600	*1
A-34 新型 NV-U35/37専用クレードル	P049-6794	¥5,250	¥5,000	*1
A-35 YUPITERU Z320Bホルダー	P050-6422	¥3,360	¥3,200	*1

\*1 無くなり次第廃番となります。

### Bパーツ

品名	品番	価格(税込)	価格(本体)	備考
B-4 アーム 80mm	P035-3233	¥6,930	¥6,600	80mm
B-6 新型アーム 80mm	P049-0667	¥5,250	¥5,000	80mm
B-7 新型アーム 66mm	P049-0668	¥5,250	¥5,000	66mm



### Cパーツ

品名	品番	価格(税込)	価格(本体)	備考
C-15 ステムマウントベース φ12.8	P039-2627	¥5,040	¥4,800	φ12.8(12.2~13mm対応)
C-16 ステムマウントベース φ15.8	P040-9911	¥5,040	¥4,800	φ15.8(15~18mm対応)
C-22 新型パイプクランプベース 22mm	P049-6793	¥4,410	¥4,200	22mm
C-23 新型パイプクランプベース 1inch	P049-7301	¥4,410	¥4,200	1inch(25.4mm)
C-24 新型パイプクランプベース 28.5mm	P050-7082	¥4,410	¥4,200	28.5mm
C-25 新型パイプクランプベース 1.25inch	P051-5101	¥4,410	¥4,200	1.25inch(31.75mm)
C-26 新型ステムマウントベース φ12.8 ショート	P053-1009	¥5,040	¥4,800	φ12.8 ショート NINJA1000/GTR1400

● for iPhone ● for mini USB & smart Phone ● for モバイルナビ



### 5Vモバイルチャージャー

品名	品番	価格(税込)	価格(本体)
for iPhone/iPod	P050-8667	¥3,150	¥3,000
for miniUSB & microUSB	P050-8469	¥3,150	¥3,000
for EIAJ-2	P052-2016	¥3,150	¥3,000



マフラー  
&  
エアリナー

ハンドル  
&  
ブレーキ  
&  
クラッチ

カスベシヨ

車体関連

ツーリング

スプロケツ  
&  
チェーン

タイヤ  
&  
ホイール

ケミカル  
&  
メンテナンス

B+COM EVO



①最大6人のグルーブトークに対応

Station(別売)を使えば、B+COMユーザー最大6人まで同時に会話できる上ナビと接続すれば、全員で音声共有もできます。

②タンデムやペアで会話を楽しむ。

風や排気音に負けないクリアな音声で、タンデムやペアツーリングのパートナーとのインカム通話を実現します。

③携帯電話がハンズフリー

Bluetooth対応の携帯電話と接続すれば、着信通話・リダイヤル発信が、携帯電話を取り出すことなく可能になります。

④お気に入りの音楽を快適リスニング

音楽プレーヤーや携帯アプリの接続となれば、大容量アンプと高性能スピーカーで、迫力のステレオサウンドをお聴きいただけます。

⑤ナビ、レーダー音声もクリアに聞き取り。

ご使用中のナビゲーションやレーダー探知機に接続すれば、案内音声や警告音を聞き漏らすことが、ありません。

品名	品番	価格(税込)	価格(本体)
TYPE:SB213.EVOBluetoothウエスコミュニケーションシステム シングルユニット	① P046-9023	¥26,040	¥24,800
TYPE:SB213.EVOBluetoothウエスコミュニケーションシステム ペアユニット	② P047-0561	¥47,250	¥45,000

B+COM MUSIC



①iPhone、スマートフォンに快適対応。

- 音楽プレーヤーで快適リスニング  
一時停止、再生、スキップ、頭だしが、本体ジョグダイヤルで可能。
- アプリのナビで手軽に音声案内。  
Android携帯なら標準搭載マップが音声案内。ナビアプリ稼動中も音楽再生が可能。
- アプリでラジオをリアルタイム聴取  
「radiko」などのラジオアプリがクリアな音声で楽しめる。
- HSP/HFPで、音楽再生中に電話着信お知らせ。  
音楽などの再生中に着信音でお知らせ。

②ナビまたは、レーダー探知機に爽快対応

- ガーミン ZUMO660連動  
音楽データを入れたSDカードをナビゲーションシステムZUMO660に挿入することで、音楽を楽しめる。  
ナビ音声を優先して、音楽を一時停止・自動再生するため安心。

品名	カラー	品番	価格(税込)	価格(本体)
MusicBluetoothウエスレシーバー	ブラック	P048-3779	¥16,590	¥15,800
	ホワイト	P048-3780		
	シルバー	P048-3781		
	レッド	P048-3783		
	ブルー	P048-3784		

B+COM SPEAKER NEO

これまでにない高音質へと進化させたバイクヘルメット専用の薄型スピーカー



品名	品番	価格(税込)	価格(本体)
ヘルメットスピーカーNeo. φ3.5mmステレオミニプラグ	④ P049-5590		
ヘルメットスピーカーNeo. ミニUSBステレオプラグ L型	⑤ P051-6022	¥4,200	¥4,000
ヘルメットスピーカーNeo. ミニUSBステレオプラグ ストレート型	⑥ P048-7131		

B+COM DUALオーディオトランスミッター

各種端末のイヤホンジャックに接続してB+COMとペアリングするだけで、同じ音楽、ナビ、レーダーの音声を受信できます。



品名	品番	価格(税込)	価格(本体)
デュアルオーディオトランスミッター 電池内蔵タイプ	⑦ P042-2775	¥12,600	¥12,000

B+COM オーディオミクスチャー

音楽を聴きながらナビ・レコーダーが同時に聞ける。



品名	品番	価格(税込)	価格(本体)
オーディオミクスチャーII	⑧ P050-9898	¥8,400	¥8,000



## interphone F5

### インターフォンF5は...

ソロライダーからグループツーリングライダーまで幅広く使えるモーターサイクル専用Bluetoothツーインカム&ヘッドセット。最大6人までグループコミュニケーションが可能

マルチメディア機能を備え、FMラジオ機能を内蔵し、GPSナビ、iPhone やスマートフォン等のA2DPプロファイルでの接続したり、ケーブルでMP3プレイヤーと接続することが可能

TTSアシスト機能(Text To Speech: テキストトウスピーチ)を備え、ライダーに各機能メニューやサブメニューを音声案内することが可能

シングルバックとツインバックがあり、用途に応じて選択可能

製品パッケージにはユニバーサルスピーカーマイク(ジェットヘルメット、フリップアップヘルメットに最適)とフルフェイス用スピーカーマイクが含まれ、ほとんど全てのタイプのヘルメットにも取り付けることが可能(一部例外を除く)



防水性能規格  
IP67規格適合

メニュー  
▲ボタン

ボリューム  
+ボタン



メインボタン

インカム通話開始 / インカム通話終了 / 電話着信応答・終了 / 決定ボタン機能

ボリューム  
-ボタン

メニュー  
▼ボタン

### ●主な機能



#### バイク間のインターコム機能

- ・本機だけで6人までのグループ同時通話ができます
- ・バイクとバイク、ライダーとパッセンジャーとのインターコム通話(インターフォンF4と完全互換(但し、通話可能距離だけはF4のスペックに準じます))



#### 携帯電話接続機能

- ・2台の携帯電話と同時接続可能(インターフォン1台使用時)
- ・音声応答機能
- ・音声ダイヤル機能(携帯に依存)
- ・音声による着信応答拒否



#### ミュージックプレーヤー接続機能

- ・ミュージックプレーヤーのBluetooth機能(A2DPプロファイル)を利用しワイヤレス接続、高音質な音楽再生が楽しめます。
- ・通話やナビで中断した際、再生が一旦停止、会話やナビを終了するとポーズが解除され続きが再生されます
- ・携帯に着信があると音楽再生中でも着信音が聞こえます
- ・3.5mm3極のミニジャックの外部入力 が可能



#### GPSナビ機器接続機能

- ・特定のバイク用GPSナビ機器や他のBluetooth機能付汎用GPSナビ機器の音声ガイドを聴くことができる
- ・電話接続機能がある機種では、ナビ経由での電話着信音が鳴り、通話も可能



#### FMラジオ内蔵

- ・FMラジオ機能内蔵
- ・携帯電話通話時自動で音声をミュート



#### TTSアシスト機能(Text To Speech)

機能やステータスを音声でナビゲート(現在ENG/GER/FRI/ITA/SPNの5カ国語に対応 日本語化対応計画中)



#### プログラムのアップデート

最新のプログラムをダウンロードしてアップデートできます



品名	品番	価格(税込)	価格(本体)
インターフォン F5 ユニバーサルプラス	P049-3571	¥32,800	¥31,238
インターフォン F5 ユニバーサルツインバックプラス	P049-3570	¥61,800	¥58,857



### Fシリーズのマルチメディア対応モデル

ソロ向けの1台とダンデム向けの2台組(ツインバック、ペアリング済み)販売があり  
500mの通話距離・A2DP接続による音楽再生、インターコム通話10時間

ジェット、フルフェイス用のスピーカーマイクを両方向梱。取付時にいずれかのタイプのスピーカーマイクを選択できます。

品名	品番	価格(税込)	価格(本体)
インターフォン F4 ユニバーサルプラス	P040-8305	¥28,800	¥27,429
インターフォン F4 ユニバーサルツインバックプラス	P040-8306	¥51,800	¥49,334

### ■ アクセサリー

品名	F5専用	F4専用	価格(税込)	価格(本体)	備考
	品番	品番			
ユニバーサルキット	P049-3572	P039-7157	¥6,480	¥6,171	ジェットヘル用 スピーカーマイク/ブラケット
フルフェイスキット	P049-3573	P039-7156	¥6,480	¥6,171	フルフェイス用 スピーカーマイク/ブラケット
シガーチャージャー	P049-3739	P040-8309	¥3,150	¥3,000	シガーソケット用充電器 12V/24V対応
USBチャージャーケーブル	P049-9052	P043-7365	¥1,280	¥1,219	USB端子から充電が可能
AC充電器	P049-9050	P042-2186	¥2,520	¥2,400	家庭用コンセント/100V用充電器(本体同梱品と同じ)

業界最薄18mmのエアロダイナミックデザイン!  
 なのに、最大10時間以上のLONG TIME TALK!  
 いままでのツーリングの楽しみ方が変わる、  
 ミッドランドのバイクコミュニケーション。



イタリア生まれのブランド、ミッドランドの製品は、運転中に注意散漫になる危険や運転の楽しみを邪魔することなく、他のライダーとのコミュニケーションが可能です。BTシリーズは、ライダーが安全にかつ簡単に操作できるように設計され、BTリモートを使うことでハンドルから手を離すことなく、より安全で簡単にBTシリーズを制御できます。

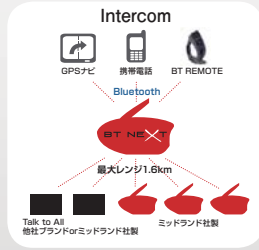

**TALK2ALL - UNIVERSAL INTERCOM**

ミッドランドでは他社ブランドのインカムと通話が可能です。ブランド間の制約を無くすことにより、より多くのライダーとのコミュニケーションを実現しました。BTシリーズすべての機種でこの機能を利用することができます。



**バックグラウンドサウンド**

ミッドランドのインターカムでは、通話中もGPSナビの音声を途切れることなく聞く事が可能です。



	品番	価格(税込)	価格(本体)
BT NEXT	1台	P052-7961 ¥24,990	¥23,800
	2台セット	P052-7962 ¥41,790	¥39,800
BT X2	1台	P052-7959 ¥18,690	¥17,800
	2台セット	P052-7960 ¥31,290	¥29,800
BT X1	1台	P052-7957 ¥12,800	¥12,190
	2台セット	P052-7958 ¥20,790	¥19,800
BTリモート BTシリーズ用コントローラー	P052-7963	¥9,030	¥8,600

★BTリモートはオプションパーツです。インカム本体のみでも使用可能です。



	BT NEXT	BT X2	BT X1
インカム登録台数 *1	5台まで	2台まで	1台
(他社インカム登録台数)	(2台まで)	(1台まで)	(1台)
最大通話距離	1600m	800m	10m
通話時間 *2	最大10時間以上	最大10時間以上	最大10時間以上
Hi-Fiステレオ	○	○	○
GPS音声案内	○	○	○
FMラジオ	6ステーションメモリー	-	-
Bluetooth接続 *3	2デバイス	1デバイス	1デバイス
外部Audio入力端子 *4	○	○	○

\*1 同時通話は1対1 (他登録機との通話時は要切り替え)

\*2 使用状況により通話時間は変動します \*3 携帯、MP3プレイヤー、GPSナビなど

\*4 本体の接続ジャックφ2.5 Bt NEXTとBT X2にはオーディオケーブル(φ2.5⇒φ3.5変換)付属

◆全モデル共通機能

- ・AGGテクノロジーを用いた自動ボリューム制御
- ・DSPによるノイズリダクション
- ・通話中、GPSナビの音声をミキシング
- ・英語の音声ガイダンス(ステータスおよび充電タイミングのお知らせ)
- ・2マウントシステム選択可(クランプまたは粘着テープ)
- ・オーディオキット(ステレオスピーカー、アームマイク、ワイヤーマイク)付属

◆共通スペック

- ・対応プロファイル: HSP, HFP, A2DP, AVRCP
- ・防水対応: IPX4
- ・リチウムポリマー電池: 3.7V-950mah
- ・充電時間: 約6時間(満充電) 約2時間(80%充電)
- ・待機時間: 約900時間
- ・充電方法: AC充電, USB接続
- ・本体寸法: 92(W)×46(H)×20(D)mm
- ・本体重量: 70g



EFFEX ETC BRACKET



エフェックス ETCステー

プロト オリジナル商品

www.plotonline.com/

**ETCステー**

**一体型ETCをラクラク取付け!**

**エフェックス一体型ETCマウントステーの特長**

- 特長1 ▶ 2つのスライド機能+3つの回転部により自在な取付角度で場所を選びません!
- 特長2 ▶ M8-M10穴対応で、ミラー、ハンドルポスト等に取付できるので車種を選びません。
- 特長3 ▶ ステーの脱着も専用ノブで簡単!
- 特長4 ▶ 日本無線製/ミツバ製 どちらにも対応

超便利! 超アジャスタブル!  
 適応車種の広い一体型ETC用ステーが登場!!



品名	品番	価格(税込)	価格(本体)
一体型ETCステー 汎用 ※	ETC002	¥4,200	¥4,000
リベアサブステー	ETC002-SS	¥1,050	¥1,000

※サブステーは付属されております

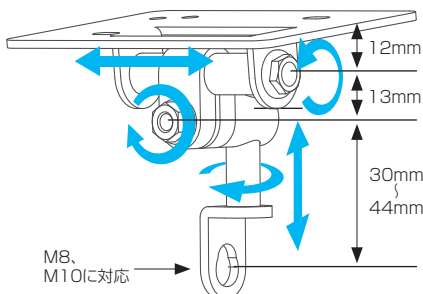

様々な車種に適応させる為、M8およびM10のボルトと共締めして固定できる仕様としました。

セパレートハンドル車はトップブリッジのフォーククランプ部ボルトなどに、バーハンドル車はミラーやハンドルポストなどと固定する事ができます。また、2箇所のスライド機能+3箇所回転機能の5WAYアジャスタブルを有し、いろいろなタイプの車両への装着を可能としました。

※全ての車両に装着できる事を保証するものではありません。

## アンテナ分離型ETC対応レザーケース

デグナーのETCケースはステー不要でがっちり装着

専用ステーを一切必要としない、デグナー独自の装着方法でETC本機を車体に対してしっかりと固定できます。フェンダーレール上あるいはトップブリッジへの取付けが可能です。

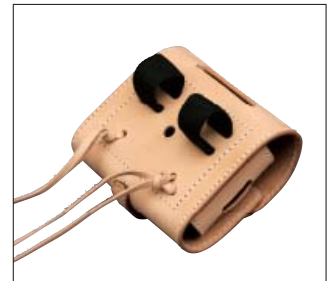

SB-27 素材: Cow 3mm厚 Color: ブラック/タン  
付属品: 取付けベルト×2・サポートコード×2・ベルトシール×1

品名	カラー	品番	価格(税込)	価格(本体)
レザーETCケース SB-27	ブラック	P036-5462	¥8,925	¥8,500
	タン	P038-5824		

## デバイス カスタム ワークス ETCケース



### ETCレザーケース



デバイスカスタムワークスオリジナルのETCレザーケース。別売りの専用バックプレートと組み合わせることでETC車載器をスマートに装着できます。

価格(税込)¥9,450 価格(本体)¥9,000

品名	車種/仕様	黒品番	タン品番
ETCレザーケース	汎用つり下げ式(配線右出し)	P043-9377	P049-1123
	汎用つり下げ式(配線左出し)	P044-6264	P049-1124
	スポーツダウンチューブ用(配線左出し)	P044-6266	P049-1125
	スポーツ/ダイナ φ39トリプルツリー用(配線左出し)	P044-6265	P049-1126

### ETCアンテナステー



**ETCアンテナステー**  
角度調整85度まで可能。貼付け固定幅20mm×32mmなのでガソリンタンクなどの曲面でも貼り付けできます。

仕様	品番	価格(税込)	価格(本体)
汎用	① P044-6257	¥1,575	¥1,500



**ETCアンテナステー/ツーリングモデル**  
ロードキング等のフォグランプブラケットに取り付けられます。

仕様	品番	価格(税込)	価格(本体)
ツーリングモデル用	② P044-6258	¥2,625	¥2,500



**ETCアンテナステー/74スプリンガー**  
74スプリンガーにさりげなくETCアンテナを装着可能。

仕様	品番	価格(税込)	価格(本体)
74スプリンガー用	③ P044-0265	¥2,100	¥2,000

### ETCバックプレート



ETCレザーケースの背面形状に合わせてお選びください。

車種/仕様	品番	価格(税込)	価格(本体)
吊り下げ式	④ P043-9376	¥2,100	¥2,000
スポーツスターダウンチューブ用	⑤ P044-6263	¥3,150	¥3,000
スポーツスターエンジンマウント用	P044-6261	¥5,250	¥5,000
φ39トリプルツリー用	⑥ P044-6262	¥3,150	¥3,000



PLOT CHAINS

プロト チェーン



プロト オリジナル商品

www.plotonline.com/

マフラー  
&  
エアリナーハンドル  
&  
ブレーキ  
&  
クラッチ

サスペンション

車体関連

ツーリング

スプロケット  
&  
チェーンタイヤ  
&  
ホイールケミカル  
&  
メンテナンス

# PB CHAINS

**PBチェーンは  
安心の日本製です。**

## 加修用ドライブチェーンなら、 「プロトPBチェーン。」

**早い!****便利!****安心!**

プロト専用設計高性能シールチェーンは、オートバイメーカーに純正採用されているOリングタイプと同等の強度を持つシールチェーンです。カラーはベーシックなスチールカラーを採用。カシメジョイントが標準で付属されます。  
※クリップジョイントはオプション設定となります。

**即日出荷****指定リンク出荷****日本製**

プロトにはリールにて在庫有!ご注文頂いたその日に出荷いたします!  
※当日出荷は12:00までのFAX注文、15:30までのWEB注文が対象です。

指定のリンク数でお手元お届けします!  
車種に合わせてチェーンをカットする必要はありません!

海外製チェーンは安いけれど、品質に不安があるという方、プロトのPBチェーンは国内生産!純正同等の耐久性を実現しています。

- 設定サイズは3種類で、多くの車種に使用可能です。  
520(～600cc)/525(250cc～750cc)/530(～1000cc)  
※530サイズはハーレーダビッドソン(～1450cc)にも使用可能です。  
その他のサイズも順次ラインナップ予定!



# オープン価格

この商品は、株式会社プロトが企画し、株式会社江沼チエン製作所が製造したものです。

仕様	プロト専用設計高性能シールチェーン(Oリング、スチールカラー、カシメジョイント付属)		
チェーンサイズ	520	525	530
対応排気量	～600cc	250cc～750cc	～1000cc ハーレーダビッドソンは1450ccまで使用可能
品番	PBC520-***	PBC525-***	PBC530-***

\*\*\*には、下記のリンク数を入れて下さい。  
90.92.94.96.98.100.102.104.106.108.110.112.114.116.118.120.122.124.126.128.130.132.134.136.138.140.142.144.146.148.150

### ジョイント単品



カシメジョイント



クリップジョイント

チェーンサイズ	カシメジョイント			クリップジョイント		
	品番	価格(税込)	価格(本体)	品番	価格(税込)	価格(本体)
520	PBC520-KJ	¥420	¥400	PBC520-CJ	¥420	¥400
525	PBC525-KJ	¥420	¥400	PBC525-CJ	¥525	¥500
530	PBC530-KJ	¥525	¥500	PBC530-CJ	¥525	¥500

\*チェーンへ付属するジョイントはカシメタイプです。

### リール

リール巻での販売も可能です!使用頻度が多い場合にオススメです!

**オープン価格**

チェーンサイズ	50F(960L)			100F(1920L)		
	品番	価格(税込)	価格(本体)	品番	価格(税込)	価格(本体)
520	PBC520-50F			PBC520-100F		
525	PBC525-50F		オープン	PBC525-100F		オープン
530	PBC530-50F			PBC530-100F		

\*50Fリールにはカシメジョイント10個、100Fリールにはカシメジョイント20個が付属します。



AFAMスプロケットは、1977年からフランス リールの近くで、スプロケットの生産を開始しました。レースで競う中で、トランスミッションの性能を高めるため、AFAMは常に品質と加工の改良を行ってきました。その成果としてこれまでに80以上の世界チャンピオンタイトルを獲得している世界有数のスプロケットメーカーです。

フロントスチールスプロケット

C45鋼を用いて製造されるスチールスプロケットは、耐久性にも優れ、チェーンとのマッチングも最適です。品質は、もちろん純正同等以上の精度で製造されています。

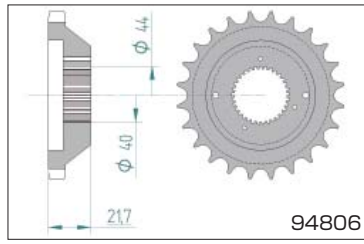

リアスチールスプロケット

C45鋼を用いて製造されており、高周波焼入れがされています。フラットな上、正円形状の独創的な歯形をもった、最高のスチールアフターマーケットスプロケットをつくりました。

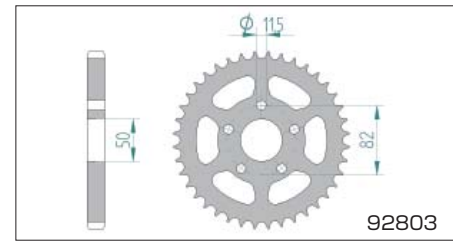
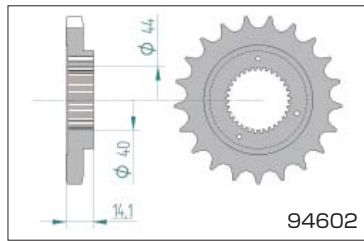
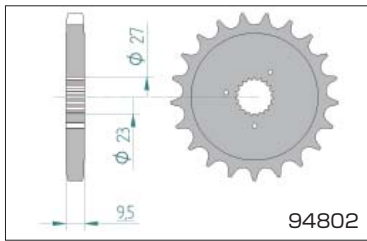

注:純正でスプロケット装着車に限ります。年式によって形状が異なりますので、図面にてご確認ください。

オープン価格

車種	排気量	サイズ	リンク数	フロント				リア							
				純正丁数	種類	設定	品番	参考価格(税込)	参考価格(本体)	純正丁数	種類	設定	品番	参考価格(税込)	参考価格(本体)
1340	1340	530	108	24	スチール	24	94806	¥8,820	¥8,400	48	スチール	40/48	92803	¥5,775	¥5,500
1200 スポーツスター 4 スピード	1200	530	104	21	スチール	21	94802	¥6,195	¥5,900	40	スチール	40/48	92803	¥5,775	¥5,500
1200 スポーツスター 5 スピード	1200	530	104	21	スチール	21	94602	¥6,195	¥5,900	40	スチール	40/48	92803	¥5,775	¥5,500
883 スポーツスター 4 スピード	883	530	108	21	スチール	21	94802	¥6,195	¥5,900	48	スチール	40/48	92803	¥5,775	¥5,500
883 スポーツスター 5 スピード	883	530	108	21	スチール	21	94602	¥6,195	¥5,900	48	スチール	40/48	92803	¥5,775	¥5,500



XAMクラシックシリーズ

A7075-T6超々ジュラルミン材使用のXAMスタンダード色のゴールド色のスプロケットです。ダンパー仕様もあります。

車種	年式	チェーンサイズ	リンク数	フロント品番	フロント純正丁数	フロント設定丁数	価格(税込)	価格(本体)	リア品番	リア純正丁数	リア設定丁数	価格(税込)	価格(本体)	備考
1200 スポーツスター(4SPEED)	-99	530	104L						A6701	40	40-51	¥12,600	¥12,000	
									A6702R	40	43-50	¥13,650	¥13,000	ダンパー仕様。別途*2が必要です。
1200 スポーツスター 520con(4SPEED)	-99	520	104L	C4701	21	19	¥6,300	¥6,000	A4702	40	40-51	¥10,500	¥10,000	別途*3が必要です。
				C4701	21	19	¥6,300	¥6,000	A4701R	40	43-50	¥12,600	¥12,000	ダンパー仕様。別途*2が必要です。
1200 スポーツスター(5SPEED)	-99	530	104L	C6701	21	21	¥6,300	¥6,000	A6701	40	40-51	¥12,600	¥12,000	
				C6701	21	21	¥6,300	¥6,000	A6702R	40	43-50	¥13,650	¥13,000	ダンパー仕様。別途*2が必要です。
1200 スポーツスター 520con(5SPEED)	-99	520	104L	C4702	21	16-21	¥6,300	¥6,000	A4702	40	40-51	¥10,500	¥10,000	別途*3が必要です。
				C4702	21	16-21	¥6,300	¥6,000	A4701R	40	43-50	¥12,600	¥12,000	ダンパー仕様。別途*2が必要です。
1200 スポーツスター 520con コンバートワイドホイール(5SPEED)	-99	520		C4704	24	24	¥8,925	¥8,500	A4702	40	40-51	¥10,500	¥10,000	別途*4が必要です。
				C4704	24	24	¥8,925	¥8,500	A4701R	43	43-50	¥12,600	¥12,000	ダンパー仕様。別途*2が必要です。
1200 スポーツスター 530con ワイドホイール(5SPEED)	-99	530		C6703	24	24	¥8,925	¥8,500	A6703	40	40-51	¥12,600	¥12,000	別途*4が必要です。
				C6703	24	24	¥8,925	¥8,500	A6702R	48	43-50	¥13,650	¥13,000	ダンパー仕様。別途*2が必要です。
1200 スポーツスター	00-03	530		C6701	21	21	¥6,300	¥6,000	A6701ND	43	40-51	¥12,600	¥12,000	
				C6701	21	21	¥6,300	¥6,000	A6702R	43	43-50	¥13,650	¥13,000	ダンパー仕様。別途*2が必要です。
1200 スポーツスター 520con	00-03	520		C4702	21	16-21	¥6,300	¥6,000	A4701R	43	43-50	¥12,600	¥12,000	ダンパー仕様。別途*2が必要です。
883 スポーツスター(4SPEED)	-99	530	108L						A6701	48	40-51	¥12,600	¥12,000	
									A6702R	48	43-50	¥13,650	¥13,000	ダンパー仕様。別途*2が必要です。
883 スポーツスター(5SPEED)	-99	530	108L	C6701	21	21	¥6,300	¥6,000	A6701	48	40-51	¥12,600	¥12,000	
				C6701	21	21	¥6,300	¥6,000	A6702R	48	43-50	¥13,650	¥13,000	ダンパー仕様。別途*2が必要です。
883 スポーツスター 520con(5SPEED)	-99	520	108L	C4702	21	16-21	¥6,300	¥6,000	A4702	48	40-51	¥10,500	¥10,000	別途*3が必要です。
				C4702	21	16-21	¥6,300	¥6,000	A4701R	48	43-50	¥12,600	¥12,000	ダンパー仕様。別途*2が必要です。
883 スポーツスター 520con コンバートワイドホイール(5SPEED)	-99	520		C4704	24	24	¥8,925	¥8,500	A4702	40	40-51	¥10,500	¥10,000	別途*4が必要です。
				C4704	24	24	¥8,925	¥8,500	A4701R	43	43-50	¥12,600	¥12,000	ダンパー仕様。別途*2が必要です。
883 スポーツスター 530con ワイドホイール(5SPEED)	-99	530		C6703	24	24	¥8,925	¥8,500	A6703	40	40-51	¥12,600	¥12,000	別途*4が必要です。
				C6703	24	24	¥8,925	¥8,500	A6702R	43	43-50	¥13,650	¥13,000	ダンパー仕様。別途*2が必要です。
883 スポーツスター 520con	00-03	520		C4702	21	16-21	¥6,300	¥6,000	A4701R	48	43-50	¥12,600	¥12,000	ダンパー仕様。別途*2が必要です。
				C6701	21	21	¥6,300	¥6,000	A6701ND	48	40-51	¥12,600	¥12,000	
883 スポーツスター 530con	00-03	530		C6701	21	21	¥6,300	¥6,000	A6702R	48	43-50	¥13,650	¥13,000	ダンパー仕様。別途*2が必要です。

\*ハーレーダビッドソンのベルトドライブからチェーンドライブへの変更で、1995年以降の車両のフロントは弊社部番SPA-ARLEYと純正部番12050オイルシールが必要です。  
 \*1 SPA-HARLEY フロントスパーサー ¥3,150(税込) \*2 SCHDS スプロケットキャリア ¥39,900(税込) \*3 BHDSPACE5 リアスパーサー-5mm ¥3,150(税込)  
 \*4 BHDSPACE11 リアスパーサー-11mm ¥3,150(税込)

# GLIDE グライド ホイール

GLIDE WHEELS

国内仕入商品 問合せ先: 0561-72-7011

www.acv.co.jp

マフラー  
&  
エアリナー

ハンドル  
&  
ブレーキ  
&  
クラッチ

サスペンション

車体関連

ツーリング

スプロケット  
&  
チェーン

タイヤ  
&  
ホイール

ケミカル  
&  
メンテナンス



グライドホイールは価格・品質・デザインを重視した「カジュアルスポーツ」をコンセプトに掲げシンプルでスポーティーなデザインとゲイルスピードで育まれたテクノロジーを惜しみなく投入した設計で、ハーレーオーナーに軽快な走りを提案します。完成されたハーレーのデザインを更に引き立てる9本スポークデザインや個性を演出するスポーク部のボールエンド加工など、ハイクオリティかつファッションナブルなアルミ鍛造ホイールを是非お試しください。

## ■カラーバリエーション



ブラックメタリック



コントラスト



マットブラック



ダイナ



スポーツスター



XR



フォーティーエイト

### XL1200Xフォーティーエイト

ディスクタイプ	カラー	フロント/リア	サイズ	品番	価格(税込)	価格(本体)
シングルディスク	ブラックメタリック	フロント	350-16	P052-8420	¥88,200	¥84,000
		リア	350-16	P034-1744		
	コントラスト	フロント	350-16	P051-0044	¥114,450	¥109,000
		リア	350-16	P051-0045		
ダブルディスク	マットブラック	フロント	350-16	P052-8422	¥109,200	¥104,000
		リア	350-16	P052-8361		
	ブラックメタリック	フロント	350-16	P052-8423	¥88,200	¥84,000
		リア	350-16	P034-1744		
ダブルディスク	コントラスト	フロント	350-16	P052-8425	¥114,450	¥109,000
		リア	350-16	P051-0045		
	マットブラック	フロント	350-16	P052-8426	¥109,200	¥104,000
		リア	350-16	P052-8361		

### XR1200/X 09-11

ディスクタイプ	カラー	フロント/リア	サイズ	品番	価格(税込)	価格(本体)
シングルディスク	ブラックメタリック	フロント	350-17	P039-5594	¥88,200	¥84,000
		リア	350-18	P052-8347		
	コントラスト	フロント	350-17	P039-5595	¥98,700	¥94,000
		リア	350-17	P052-8349		
ダブルディスク	マットブラック	フロント	350-18	P052-8350	¥114,450	¥109,000
		リア	350-17	P052-8351		
	コントラスト	フロント	350-17	P052-8352	¥124,950	¥119,000
		リア	350-17	P052-8351		
ダブルディスク	マットブラック	フロント	350-17	P052-8352	¥109,200	¥104,000
		リア	350-18	P052-8353		
	ブラックメタリック	フロント	350-18	P052-8353	¥119,700	¥114,000
		リア	550-17	P052-8354		

### スポーツスター 08-12

ディスクタイプ	カラー	フロント/リア	サイズ	品番	価格(税込)	価格(本体)
シングルディスク	ブラックメタリック	フロント	215-19	P034-1749	¥88,200	¥84,000
		リア	250-19	P048-9323		
	コントラスト	フロント	350-16	P034-1744	¥98,700	¥94,000
		リア	350-18	P052-8355		
ダブルディスク	マットブラック	フロント	215-19	P051-0168	¥114,450	¥109,000
		リア	250-19	P051-0046		
	コントラスト	フロント	350-16	P051-0045	¥124,950	¥119,000
		リア	350-18	P052-8358		
ダブルディスク	マットブラック	フロント	215-19	P052-8359	¥109,200	¥104,000
		リア	250-19	P052-8360		
	ブラックメタリック	フロント	350-16	P052-8361	¥119,700	¥114,000
		リア	350-18	P052-8362		
ダブルディスク	コントラスト	フロント	215-19	P034-1748	¥88,200	¥84,000
		リア	250-19	P052-8363		
	マットブラック	フロント	350-16	P034-1744	¥98,700	¥94,000
		リア	350-18	P052-8355		
ダブルディスク	コントラスト	フロント	215-19	P052-8365	¥114,450	¥109,000
		リア	250-19	P052-8366		
	マットブラック	フロント	350-16	P051-0045	¥124,950	¥119,000
		リア	350-18	P052-8358		
ダブルディスク	マットブラック	フロント	215-19	P052-8367	¥109,200	¥104,000
		リア	250-19	P052-8368		
	ブラックメタリック	フロント	350-16	P052-8361	¥119,700	¥114,000
		リア	350-18	P052-8362		

スポーツスター 05-07

ディスクタイプ	カラー	フロント/リア	サイズ	品番	価格(税込)	価格(本体)
シングルディスク	ブラックメタリック	フロント	215-19	P033-1559	¥88,200	¥84,000
		リア	350-16	P027-4005		
			350-18	P052-8369	¥98,700	¥94,000
	コントラスト	フロント	215-19	P052-8378	¥114,450	¥109,000
		リア	350-16	P052-8375		
			350-18	P052-8376	¥124,950	¥119,000
ダブルディスク	マットブラック	フロント	215-19	P052-8371	¥109,200	¥104,000
		リア	350-16	P052-8372		
			350-18	P052-8373	¥119,700	¥114,000
	ブラックメタリック	フロント	215-19	P027-4004	¥88,200	¥84,000
		リア	350-16	P027-4005		
			350-18	P052-8369	¥98,700	¥94,000
シングルディスク	コントラスト	フロント	215-19	P052-8374	¥114,450	¥109,000
		リア	350-16	P052-8375		
			350-18	P052-8376	¥124,950	¥119,000
	マットブラック	フロント	215-19	P052-8377	¥109,200	¥104,000
		リア	350-16	P052-8372		
			350-18	P052-8373	¥119,700	¥114,000

ハンドル  
&  
ブレーキ  
&  
クラッチ

カスベリ

車体関連

スポーツスター 00-04

ディスクタイプ	カラー	フロント/リア	サイズ	品番	価格(税込)	価格(本体)
シングルディスク	ブラックメタリック	フロント	215-19	P033-1559	¥88,200	¥84,000
		リア	350-16	P028-1379		
			350-18	P051-0440	¥98,700	¥94,000
	コントラスト	フロント	215-19	P052-8378	¥114,450	¥109,000
		リア	350-16	P052-8379		
			350-18	P052-3548	¥124,950	¥119,000
ダブルディスク	マットブラック	フロント	215-19	P052-8371	¥109,200	¥104,000
		リア	350-16	P052-8380		
			350-18	P052-3549	¥119,700	¥114,000
	ブラックメタリック	フロント	215-19	P027-4004	¥88,200	¥84,000
		リア	350-16	P028-1379		
			350-18	P051-0440	¥98,700	¥94,000
シングルディスク	コントラスト	フロント	215-19	P052-8374	¥114,450	¥109,000
		リア	350-16	P052-8379		
			350-18	P052-3548	¥124,950	¥119,000
	マットブラック	フロント	215-19	P052-8377	¥109,200	¥104,000
		リア	350-16	P052-8380		
			350-18	P052-3549	¥119,700	¥114,000

ツーリング

スプロケ  
&  
チェーン

タイヤ  
&  
ホイール

ダイナ 08-12

ディスクタイプ	カラー	フロント/リア	サイズ	品番	価格(税込)	価格(本体)
シングルディスク	ブラックメタリック	フロント	250-19	P041-8415	¥88,200	¥84,000
		リア	500-17	P034-1769	¥98,700	¥94,000
			500-17	P052-5917	¥114,450	¥109,000
	コントラスト	フロント	250-19	P052-5917	¥114,450	¥109,000
		リア	500-17	P052-5918	¥124,950	¥119,000
			500-17	P052-8391	¥109,200	¥104,000
ダブルディスク	マットブラック	フロント	250-19	P052-8392	¥119,700	¥114,000
		リア	500-17	P052-8392		
			500-17	P052-8393	¥88,200	¥84,000
	ブラックメタリック	フロント	250-19	P052-8393	¥88,200	¥84,000
		リア	500-17	P034-1769	¥98,700	¥94,000
			500-17	P052-8452	¥114,450	¥109,000
シングルディスク	コントラスト	フロント	250-19	P052-5918	¥124,950	¥119,000
		リア	500-17	P052-5918	¥124,950	¥119,000
			500-17	P052-8395	¥109,200	¥104,000
	マットブラック	フロント	250-19	P052-8395	¥109,200	¥104,000
		リア	500-17	P052-8392	¥119,700	¥114,000
			500-17	P052-8392	¥119,700	¥114,000

ケミカル  
&  
メンテナンス

ダイナ 06-07

ディスクタイプ	カラー	フロント/リア	サイズ	品番	価格(税込)	価格(本体)
シングルディスク	ブラックメタリック	フロント	250-19	P042-1637	¥88,200	¥84,000
		リア	500-17	P033-0384	¥98,700	¥94,000
			500-17	P052-8397	¥114,450	¥109,000
	コントラスト	フロント	250-19	P052-8398	¥124,950	¥119,000
		リア	500-17	P052-8399	¥109,200	¥104,000
			500-17	P052-8400	¥119,700	¥114,000
ダブルディスク	マットブラック	フロント	250-19	P043-5924	¥88,200	¥84,000
		リア	500-17	P033-0384	¥98,700	¥94,000
			500-17	P052-8402	¥114,450	¥109,000
	ブラックメタリック	フロント	250-19	P052-8402	¥114,450	¥109,000
		リア	500-17	P052-8398	¥124,950	¥119,000
			500-17	P052-8403	¥109,200	¥104,000
シングルディスク	コントラスト	フロント	250-19	P052-8403	¥109,200	¥104,000
		リア	500-17	P052-8400	¥119,700	¥114,000
			500-17	P052-8400	¥119,700	¥114,000



ツーリングモデル09-12

品名	カラー	サイズ	品番	価格(税込)	価格(本体)
ホイールセット	ブラックメタリック	350/550-17	P053-1239	¥267,750	¥255,000
	ポリッシュ	350/550-17	P053-1240	¥277,200	¥264,000
	コントラスト	350/550-17	P053-1241	¥330,750	¥315,000
	コントラスト	350-18/550-17	P053-1242	¥341,250	¥325,000

■ツーリングモデルの代理店は、45DEGREEとなります。  
TEL/FAX(048)288-5651 URL: <http://45degrees-hd.com>



エイボン タイヤ

NEW!

国内仕入商品 問合せ先: 03-3757-3071

www.dolphin-s.co.jp

創業1904年、100年を超える歴史をもつイギリスのタイヤメーカー  
レースで培ったテクノロジーが独創的なトレッドパターンを生む。



ベノム-X AM41 F ベノム-X AM42 R コブラ AV71 コブラ AV72 ロードランナー AM20 ロードランナー AM21 スピードマスター マークII セーフティマイルーজマークII

優れた操縦安定性とロングライフを両立した ベストバランスバイアスタイヤ      スタイリッシュなトレッドパターンが特徴の ハイパフォーマンスラジアルタイヤ      優れた運動性能とコストパフォーマンスが 魅力のロングセラーバイアスタイヤ      トラディショナルなデザインがビンテージモデルにベストマッチする MKIIシリーズ

ベストバランス バイアスタイヤ ベノムシリーズ

品名	F/R	タイヤサイズ	タイプ	品番	参考価格(税込)	参考価格(本体)
ベノム-X AM41	F	150/80-16 71H	TL	P052-8011	¥25,725	¥24,500
	F	100/90-18 56H	TL	P052-8005	¥18,690	¥17,800
	F	120/90-18 71H	TL	P052-8007	¥23,205	¥22,100
	F	130/70B18 69H	TL	P052-8009	¥26,670	¥25,400
	F	140/70B18 67V	TL	P052-8010	¥32,340	¥30,800
	F	100/90-19 57H	TL	P052-8012	¥18,795	¥17,900
	F	100/90-19 57H	WW/TL	P052-8013	¥22,890	¥21,800
	F	110/90-19 62H	TL	P052-8006	¥21,000	¥20,000
	F	80/90-21 48H	TL	P052-8003	¥19,215	¥18,300
	F	90/90-21 54H	TL	P052-8004	¥19,740	¥18,800
	F	120/70-21 68H	TL	P052-8008	¥27,825	¥26,500
	F	MT90B16 74H	TL	P052-8016	¥21,420	¥20,400
	F	MT90B16 74H	WR/TL	P052-8017	¥25,830	¥24,600
	F	MT90B16 74H	WW/TL	P052-8018	¥27,300	¥26,000
	F	MH90-21 56H	TL	P052-8014	¥19,740	¥18,800
ベノム-X AM42	F	MH90-21 56H	WW/TL	P052-8015	¥24,990	¥23,800
	R	140/90-15 76H	TL	P052-8019	¥24,255	¥23,100
	R	150/90B15 80H	TL	P052-8020	¥26,670	¥25,400
	R	150/90VB15 74V	TL	P052-8082	¥29,505	¥28,100
	R	170/80B15 83H	TL	P052-8023	¥27,720	¥26,400
	R	200/70-15 82H	TL	P052-8024	¥34,020	¥32,400
	R	140/90B16 77H	TL	P052-8025	¥25,515	¥24,300
	R	140/90B16 77H	WW/TL	P052-8026	¥32,025	¥30,500
	R	150/80B16 77H	TL	P052-8027	¥28,140	¥26,800
	R	150/80B16 77V	TL	P052-8028	¥30,135	¥28,700
	R	150/80B16 77V	WW/TL	P052-8083	¥37,800	¥36,000
	R	160/80B16 81H	TL	P052-8022	¥30,135	¥28,700
	R	330/30R17 87V	TL	P052-8033	¥64,470	¥61,400
	R	150/70B18 76V	TL	P052-8021	¥36,750	¥35,000
	R	180/55R18 74V	TL	P052-8032	¥47,880	¥45,600
R	MT90B16 74H	TL	P052-8029	¥23,625	¥22,500	
R	MT90B16 74H	WR/TL	P052-8030	¥28,455	¥27,100	
R	MT90B16 74H	WW/TL	P052-8031	¥29,715	¥28,300	

ハイパフォーマンス ラジアルタイヤ コブラシリーズ **オープン価格**

品名	F/R	タイヤサイズ	タイプ	品番	参考価格(税込)	参考価格(本体)
コブラ AV71	F	150/80R16 71V	TL	P052-8042	¥32,550	¥31,000
	F	130/80B17 65H	TL	P052-8040	¥28,245	¥26,900
	F	140/75R17 67V	TL	P052-8041	¥39,165	¥37,300
	F	150/80R17 72H	TL	P052-8043	¥36,120	¥34,400
	F	150/80R17 72V	TL	P052-8044	¥37,800	¥36,000
	F	130/70R18 63H	TL	P052-8039	¥27,825	¥26,500
	F	100/90-19 57H	TL	P052-8034	¥19,740	¥18,800
	F	100/90-19 57H	WW/TL	P052-8035	¥24,465	¥23,300
	F	120/70ZR19 60W	TL	P052-8037	¥27,510	¥26,200
	F	120/70-21 68V	TL	P052-8036	¥26,775	¥25,500
	F&R	130/60R23 65V	TL	P052-8038	¥28,245	¥26,900
	F	MH90-21 56V	TL	P052-8045	¥20,685	¥19,700
	F	MH90-21 56V	WW/TL	P052-8046	¥26,565	¥25,300
	F	MT90B16 74H	TL	P052-8047	¥22,365	¥21,300
	F	MT90B16 74H	WW/TL	P052-8048	¥28,875	¥27,500
コブラ AV72	R	140/90B16 77H	TL	P052-8049	¥26,460	¥25,200
	R	140/90B16 77H	WW/TL	P052-8050	¥33,600	¥32,000
	R	150/80B16 77V	TL	P052-8051	¥31,080	¥29,600
	R	150/80B16 77V	WW/TL	P052-8052	¥39,375	¥37,500
	R	170/70R16 75H	TL	P052-8053	¥44,100	¥42,000
	R	180/60R16 74H	TL	P052-8055	¥40,215	¥38,300
	R	180/65B16 81H	TL	P052-8056	¥43,155	¥41,100
	R	180/70R16 77H	TL	P052-8057	¥42,945	¥40,900
	R	200/60VR16 79V	TL	P052-8061	¥49,875	¥47,500
	R	240/50R16 84V	TL	P052-8063	¥57,120	¥54,400
	R	190/60R17 78H	TL	P052-8058	¥45,780	¥43,600
	R	200/55R17 78V	TL	P052-8059	¥49,350	¥47,000
	R	180/55ZR18 74W	TL	P052-8054	¥47,880	¥45,600
	R	200/55VR18 79V	TL	P052-8060	¥51,030	¥48,600
	R	240/40VR18 79V	TL	P052-8062	¥55,230	¥52,600
R	250/40VR18 81V	TL	P052-8064	¥59,430	¥56,600	
R	300/35VR18 87V	TL	P052-8065	¥62,055	¥59,100	
R	MT90B16 74H	TL	P052-8066	¥24,570	¥23,400	
R	MT90B16 74H	WW/TL	P052-8067	¥31,290	¥29,800	

スタンダード バイアスタイヤ ロードランナーシリーズ

品名	F/R	タイヤサイズ	タイプ	品番	参考価格(税込)	参考価格(本体)
ロードランナー AM20	F	130/90-16 73H	TL	P052-8070	¥23,100	¥22,000
	F	90/90-19 52H	TL	P052-8068	¥19,110	¥18,200
ロードランナー AM21	F	90/90-21 54H	TL	P052-8069	¥20,895	¥19,900
	R	230/60B15 86H	TL	P052-8072	¥62,895	¥59,900
R	MT90-16 74H	TL	P052-8071	¥23,730	¥22,600	

ビンテージ バイアスタイヤ マークIIシリーズ

品名	F/R	タイヤサイズ	タイプ	品番	参考価格(税込)	参考価格(本体)
スピードマスター マークII	F	3.00-19 54S	WT	P052-8073	¥15,750	¥15,000
	F	3.25-19 54S	WT	P052-8075	¥16,590	¥15,800
	F	3.50-19 57S	WT	P052-8076	¥17,010	¥16,200
	F	3.00-20 50S	WT	P052-8077	¥21,420	¥20,400
	F	3.00-21 57S	WT	P052-8074	¥16,695	¥15,900
セーフティマイルー ジマークII	F&R	5.00-16 69S	WT	P052-8081	¥25,200	¥24,000
	F&R	4.00-18 64S	WT	P052-8079	¥22,995	¥21,900
	F&R	3.50-19 57S	WT	P052-8078	¥21,420	¥20,400
	F&R	4.00-19 65S	WT	P052-8080	¥29,295	¥27,900

参考価格(本体)は2013年2月1日時点の価格です。  
**参考価格(本体)株式会社プロトにて独自に設定した価格(オープンプライス)です。**  
 参考価格(本体)は、脱着料、入替料、バランス料等の料金は含まれません。  
 当表記記載情報は、2013年2月1日現在の情報であり予告なく構造・仕様・価格に変更が生じる場合があります。



ハーレーダビッドソン社の標準装着タイヤシリーズ



D401



D402



D408F



D407



D419



D209



D427



GT502



K591

オープン価格

D401					
品名	F/R	タイヤサイズ	タイプ	品番	参考価格(税込) 参考価格(本体)
	F	90/90-19 MC 52H(BW)	TL	P041-0610	¥21,735 ¥20,700
	F	100/90-19 MC 57H(BW)	TL	P041-0602	¥27,090 ¥25,800
	R	130/90B16 MC 73H(BW)	TL	P041-0611	¥32,340 ¥30,800
D401	R	150/80B16 MC 71H(BW)	TL	P041-0612	¥34,335 ¥32,700
	R	150/80B16 MC 71H(MWW)	TL	P052-6239	¥41,160 ¥39,200
	R	160/70B17 MC 71H(BW)	TL	P052-6238	¥41,475 ¥39,500
	R	200/55R17 MC 78V(BW)	TL	P041-0613	¥54,495 ¥51,900

D402					
品名	F/R	タイヤサイズ	タイプ	品番	参考価格(税込) 参考価格(本体)
	F	MT90/B16 MC 72H(BW)	TL	P041-0619	¥29,400 ¥28,000
	F	MT90/B16 MC 72H(SW)	TL	P041-0598	¥35,175 ¥33,500
	F	MT90/B16 MC 72H(WWW)	TL	P041-0599	¥38,955 ¥37,100
	F	MH90-21 MC 54H(BW)	TL	P041-0620	¥23,415 ¥22,300
D402	R	MT90B16 MC 74H(BW)	TL	P041-0624	¥29,400 ¥28,000
	R	MT90B16 MC 74H(SW)	TL	P041-0606	¥38,955 ¥37,100
	R	MT90B16 MC 74H(WWW)	TL	P041-0605	¥35,175 ¥33,500
	R	MU85B16 MC 77H(BW)	TL	P041-0623	¥35,805 ¥34,100
	R	MU85B16 MC 77H(SW)	TL	P041-0604	¥46,620 ¥44,400
	R	MU85B16 MC 77H(WWW)	TL	P041-0603	¥43,050 ¥41,000

D408F					
品名	F/R	タイヤサイズ	タイプ	品番	参考価格(税込) 参考価格(本体)
	F	130/90B16 MC 67H(WWW)	TL	P041-0608	¥41,790 ¥39,800
	F	130/80B17 MC 65H(BW)	TL	P041-0585	¥30,765 ¥29,300
	F	130/80B17 MC 65H(NW)	TL	P041-0584	¥36,855 ¥35,100
	F	140/75R17 MC 67V(BW) *	TL	P041-0596	¥39,165 ¥37,300
D408F	F	130/70B18 MC 63H(BW)	TL	P041-0586	¥29,085 ¥27,700
	F	130/70R18 MC 63V(BW) *	TL	P041-0595	¥34,755 ¥33,100
	F	90/90-19 MC 52H(BW)	TL	P041-0594	¥20,370 ¥19,400
	F	130/60B19 MC 61H(BW)	TL	P048-1860	¥30,555 ¥29,100
	F	MH90-21 MC 54H(BW)	TL	P041-0601	¥21,840 ¥20,800

D407					
品名	F/R	タイヤサイズ	タイプ	品番	参考価格(税込) 参考価格(本体)
	R	180/65B16 MC 81H(BW)	TL	P041-0592	¥35,385 ¥33,700
	R	180/65B16 MC 81H(NW)	TL	P041-0591	¥42,315 ¥40,300
	R	180/65B16 MC 81H(WWW)	TL	P041-0590	¥46,620 ¥44,400
D407	R	170/60R17 MC 78H(BW) *	TL	P041-0622	¥38,430 ¥36,600
	R	200/55R17 MC 78V(BW) *	TL	P041-0600	¥54,495 ¥51,900
	R	180/55B18 MC 80H(BW)	TL	P041-0593	¥38,640 ¥36,800
	R	200/50B18 MC 76V(BW)	TL	P052-6242	¥60,060 ¥57,200
	R	240/40R18 MC 79V(BW) *	TL	P041-0615	¥66,045 ¥62,900

D419					
品名	F/R	タイヤサイズ	タイプ	品番	参考価格(税込) 参考価格(本体)
D419	R	240/40R18 MC 79V *	TL	P041-0616	¥66,045 ¥62,900

D209					
品名	F/R	タイヤサイズ	タイプ	品番	参考価格(税込) 参考価格(本体)
D209	F	120/70ZR18 MC 59W(BW)*	TL	P041-0587	¥34,755 ¥33,100
	R	180/55ZR17 MC 73W(BW)*	TL	P041-0588	¥48,825 ¥46,500

D427					
品名	F/R	タイヤサイズ	タイプ	品番	参考価格(税込) 参考価格(本体)
D427	F	130/90B16 MC 67H	TL	P041-0812	¥30,240 ¥28,800
	R	180/70B16 MC 77H	TL	P041-0797	¥46,410 ¥44,200

GT502					
品名	F/R	タイヤサイズ	タイプ	品番	参考価格(税込) 参考価格(本体)
GT502	F	100/90-19 MC 57V	TL	P041-0810	¥26,985 ¥25,700
	F	80/90-21 MC 54V	TL	P041-0834	¥23,940 ¥22,800
	R	150/80B16 MC 71V	TL	P041-0814	¥37,590 ¥35,800
	R	180/60B17 MC 75V	TL	P041-0815	¥37,590 ¥35,800

K591					
品名	F/R	タイヤサイズ	タイプ	品番	参考価格(税込) 参考価格(本体)
K591	F	100/90-19 MC 51V	TL	P041-0609	¥26,355 ¥25,100
	R	130/90B16 MC 64V	TL	P041-0617	¥31,290 ¥29,800
	R	150/80B16 MC 71V	TL	P041-0625	¥36,855 ¥35,100
	R	160/70B17 MC 73V	TL	P041-0618	¥41,475 ¥39,500

\*ラジアル構造です。  
 BW=ブラックサイドウォール  
 SW=スリムサイドウォール  
 NW=ナローホワイトサイドウォール  
 WWW=ワイドホワイトウォール  
 MWW=ミディアムホワイトウォール  
 参考価格(本体)は2013年2月1日時点の価格です。  
 参考価格(本体)株式会社PLOTにて独自に設定した価格(オープンプライス)です。  
 参考価格(本体)は、脱着料、入替料、Jバラン料等の料金は含まれません。  
 当表記載情報は、2013年2月1日現在の情報であり予告なく構造・仕様・価格に変更が生じる場合があります。

モーターサイクルタイヤにこだわり続けて一世紀あまり、年間1,400万本以上ものモーターサイクルタイヤを生産。METZELER社は、21世紀も更なる躍進を目指し、タイヤ開発に従事しています。

オープン価格

**ツーリング**



**ME880 MARATHON (マラソン)**  
メツツラーベルトシステムが常に安定した走行を約束。

**ピンテージカスタム**



**ME880 ナローホワイトストライプ&ホワイトウォール**  
乗り心地を犠牲にないこだわりのカスタムルック。

**カスタム**



**ME880 MARATHON XXL(マラソンXXL)**  
既に全米で爆発的人気を誇るME880 XXL、ME880にも0°スチールラジアルを採用することで、優れた安定性を実現。

品名	F/R	タイヤサイズ	タイプ	品番	参考価格(税込)	参考価格(本体)	
ME880 MARATHON (マラソン)	F	130/90-16 67H	TL	P026-2273	¥17,955	¥17,100	
	F	150/80-16 71H	TL	P026-2279	¥22,680	¥21,600	
	F	120/70 B 17 58V	TL	P026-2278	¥30,765	¥29,300	
	F	130/80 B 17 65H	TL	P049-3775	¥27,090	¥25,800	
	F	140/75 R 17 67V	TL	P049-3776	¥33,705	¥32,100	
	F	150/80 R 17 72V	TL	P026-2306	¥38,430	¥36,600	
	F	100/90-18 56H	TL	P026-2274	¥16,800	¥16,000	
	F	110/90-18 61H	TL	P040-6942	¥18,060	¥17,200	
	F	130/70 B 18 63H	TL	P026-2272	¥32,550	¥31,000	
	F	130/70 R 18 63H GL	TL	P034-1126	¥34,230	¥32,600	
	F	140/70-18 67H	TL	P034-1127	¥29,925	¥28,500	
	F	140/70 B 18 73H	REINF TL	P049-3777	¥29,925	¥28,500	
NARROW WHITE STRIPE (ナローホワイトストライプ)	F	100/90-19 57H	TL	P026-2275	¥16,275	¥15,500	
	F	120/70 ZR 19 (60W)	TL	P026-2280	¥35,805	¥34,100	
	F	120/70-21 62V	TL	P026-2281	¥15,855	¥15,100	
	F	80/90-21 48H	TL	P026-2276	¥13,440	¥12,800	
	F	90/90-21 54H	TL	P026-2277	¥13,860	¥13,200	
	R	150/90 B 15 80H	REINF TL	P034-1128	¥25,095	¥23,900	
	R	170/80 B 15 77H	TL	P026-2285	¥26,670	¥25,400	
	R	130/90 B 16 73H	TL	P026-2282	¥28,770	¥27,400	
	R	140/90 B 16 77H	TL	P026-2283	¥28,980	¥27,600	
	R	150/80 B 16 71H	TL	P026-2284	¥28,560	¥27,200	
	R	160/80 B 16 75H	TL	P026-2286	¥29,190	¥27,800	
	R	180/60 R 16 74H (G)	TL	P026-2289	¥47,460	¥45,200	
US Sizes (USサイズ)	R	180/65 B 16 81H	REINF TL	P049-3763	¥30,450	¥29,000	
	R	180/70 R 16 77H	TL	P026-2290	¥47,460	¥45,200	
	R	200/60 R 16 79V	TL	P026-2304	¥51,345	¥48,900	
	R	160/70 B 17 79V	REINF TL	P034-1129	¥38,430	¥36,600	
	WHITEWALL (ホワイトウォール)	R	170/60 R 17 78V	REINF TL	P040-6944	¥44,310	¥42,200
		R	200/55 R 17 78V	TL	P048-9924	¥47,040	¥44,800
		R	210/50 ZR 17 (78W)	TL	P026-2305	¥50,190	¥47,800
		R	150/70 B 18 76H	REINF TL	P049-3768	¥38,430	¥36,600
		R	180/55 ZR 18 (74W)	TL	P026-2288	¥45,360	¥43,200
		R	200/50 ZR 18 (76W)	TL	P026-2323	¥50,190	¥47,800
		R	210/40 R 18 73H	TL	P040-6945	¥50,190	¥47,800
		F	130/90-16 67H	TL	P026-2451	¥28,140	¥26,800
R		140/90 B 16 77H	REINF TL	P026-2452	¥37,800	¥36,000	
F		MT90 B 16 72H	TL	P034-1142	¥21,210	¥20,200	
F		MH90-21 54H	TL	P034-1143	¥17,115	¥16,300	
R		MT90 B 16 74H	TL	P034-1144	¥21,210	¥20,200	
WW US size (ホワイトウォール USサイズ)	R	MU85 B 16 77H	TL	P034-1145	¥25,935	¥24,700	
	F	130/90-16 67H	TL	P026-2292	¥28,140	¥26,800	
	R	130/90-16 73H	REINF TL	P026-2293	¥32,550	¥31,000	
	R	140/90 B 16 77H	REINF TL	P026-2435	¥37,800	¥36,000	
	R	150/80 B 16 71H	TL	P026-2436	¥41,790	¥39,800	
	F	MT90 B 16 72H	TL	P040-6946	¥29,505	¥28,100	
	F	MH90-21 54H	TL	P040-6947	¥23,835	¥22,700	
	R	MT90 B 16 74H	TL	P040-6948	¥29,505	¥28,100	
	R	MU85 B 16 77H	TL	P040-6949	¥36,015	¥34,300	
	F	130/70-24 69V	TL	P034-1132	¥32,655	¥31,100	
	R	240/50 R 16 84V	TL	P026-2291	¥60,585	¥57,700	
	R	240/40 VR 18 (79V)	TL	P026-2203	¥57,225	¥54,500	
XXL (マラソンXXL)	R	260/40 VR 18 (84V)	TL	P026-2318	¥58,065	¥55,300	
	R	300/35 VR 18 (87V)	TL	P026-2321	¥62,895	¥59,900	
R	260/35 VR 21 (83V)	TL	P034-1133	¥64,995	¥61,900		

参考価格(本体)は2013年2月1日時点の価格です。参考価格(本体)株式会社プロトにて独自に設定した価格(オープンプライス)です。参考価格(本体)は、脱着料、入替料、バランス料等の料金は含まれません。当表記記載情報は、2013年2月1日現在の情報であり予告なく構造・仕様・価格に変更が生じる場合があります。



世界GPを征してきた先進のテクノロジー。ミシュランのMC用ラジアルタイヤは、つねにモータースポーツシーンから創造される。

オンロードラジアルタイヤ

クルーザー



**COMMANDER II (コマンダー-II)**  
クルーザーカテゴリにおける新基準を目指して。ハンドリングやスタビリティ、ウェット性能に妥協することなく今までの概念を覆す優れた耐磨耗性能を発揮。

クルーザー

オープン価格

F/R	タイヤサイズ	タイプ	品番	参考価格(税込)	参考価格(本体)
F	130/90B16 M/C 73H	REINF TL/TT	P049-2690	¥19,845	¥18,900
F	120/90B17 M/C 64S	TL/TT	P049-2691	¥13,545	¥12,900
F	130/80B17 M/C 65H	TL/TT	P049-2692	¥22,365	¥21,300
F	140/75R17 M/C 67V	TL	P049-2693	¥28,665	¥27,300
F	100/90B19 M/C 57H	TL/TT	P048-9259	¥15,435	¥14,700
F	80/90-21 M/C 54H	REINF TL/TT	P049-2694	¥12,600	¥12,000
R	140/90B15 M/C 76H	TL/TT	P049-2695	¥20,160	¥19,200
R	150/90B15 M/C 74H	TL/TT	P049-2696	¥21,945	¥20,900
R	170/80B15 M/C 77H	TL/TT	P049-2697	¥25,410	¥24,200
R	130/90B16 M/C 73H	REINF TL/TT	P049-2698	¥21,945	¥20,900
R	140/90B16 M/C 77H	REINF TL/TT	P049-2699	¥22,365	¥21,300
R	150/80B16 M/C 77H	REINF TL/TT	P048-9260	¥24,780	¥23,600
R	180/65B16 M/C 81H	TL/TT	P049-2700	¥26,670	¥25,400
R	160/70B17 M/C 73V	TL/TT	P049-2701	¥30,765	¥29,300
R	200/55R17 M/C 78V	TL/TT	P049-2702	¥40,530	¥38,600

参考価格(本体)は2013年2月1日時点の価格です。参考価格(本体)株式会社プロトにて独自に設定した価格(オープンプライス)です。参考価格(本体)は、脱着料、入替料、バランス料等の料金は含まれません。当表記記載情報は、2013年2月1日現在の情報であり予告なく構造・仕様・価格に変更が生じる場合があります。



## アメリカン エクセドラ マックス

複雑化したアメリカン・クルーザーにおいて優れた基本性能を発揮させるべく最新のバタンデザインと実績の高い技術を採用。アメリカン・クルーザーに最適なクラウン形状と構造を採用し、車輪重量のあるマシンでタンデム走行をしても、更に優れた直進安定性と操縦安定性を発揮。また、新バタンとコンパウンドによりロングライフでありながら優れたドライグリップとウェット性能を発揮。

※画像はラジアル品



## アメリカン バトラックス BT-39

スポーツ・ライディングを得意とするハイグリップ・スポーツ・バイアス。シリカ配合のコンパウンド採用により、ドライでもウェットでも高いグリップ力を発揮する。バトルイメージバタンとの相乗効果によるフルバンクでのグリップ感やワインディングの楽しさを堪能させてくれる。ネイキッドマシンでスポーツ・ワインディングを楽しみたいライダーへ。

## オープン価格

## AMERICAN EXEDRA MAX (エクセドラ マックス)

品名	F/R	タイヤサイズ	タイプ	品番	参考価格(税込)	参考価格(本体)
エクセドラ マックス バイアス	F	130/90-16 67H	W	P045-1182	¥20,055	¥19,100
	F	130/90-16 67H	TL	P045-1181	¥23,100	¥22,000
	F	130/90B16 67H	TL	P045-1183	¥23,100	¥22,000
	F	150/80-16 71H	TL	P045-1184	¥27,090	¥25,800
	F	120/90-17 64H *	W	P045-1180	¥17,850	¥17,000
	F	120/90-17 64H *	TL	P045-1179	¥20,160	¥19,200
	F	110/90-18 61H	W	P045-1176	¥20,895	¥19,900
	F	110/90-18 61H	TL	P045-1175	¥23,415	¥22,300
	F	100/90-19 57H	W	P045-1174	¥16,275	¥15,500
	F	100/90-19 57H	TL	P045-1173	¥21,000	¥20,000
エクセドラ マックス ラジアル	F	110/90-19 62H	W	P045-1178	¥22,050	¥21,000
	F	110/90-19 62H	TL	P045-1177	¥24,570	¥23,400
	F	80/90-21 48H	W	P045-1170	¥14,490	¥13,800
	F	80/90-21 48H	TL	P045-1169	¥16,800	¥16,000
	F	90/90-21 54H	W	P045-1171	¥16,170	¥15,400
	F	90/90-21 54H	TL	P045-1172	¥18,375	¥17,500
	R	130/90-15 66S *	W	P045-1191	¥17,430	¥16,600
	R	130/90-15 66S *	TL	P045-1190	¥19,950	¥19,000
	R	140/90-15 70H	W	P045-1193	¥22,995	¥21,900
	R	140/90-15 70H	TL	P045-1192	¥26,040	¥24,800
エクセドラ マックス バイアス	R	150/80-15 70H	W	P045-1195	¥22,785	¥21,700
	R	150/80-15 70H	TL	P045-1194	¥25,830	¥24,600
	R	150/90B15 74V *	TL	P045-1200	¥34,755	¥33,100
	R	160/80-15 74S	W	P045-1199	¥24,885	¥23,700
R	160/80-15 74S	TL	P045-1198	¥27,930	¥26,600	

\*輸入車対応サイズ

品名	F/R	タイヤサイズ	タイプ	品番	参考価格(税込)	参考価格(本体)
エクセドラ マックス バイアス	R	170/80B15 77H *	TL	P045-1203	¥36,435	¥34,700
	R	180/70-15 76H	TL	P045-1202	¥25,830	¥24,600
	R	150/80B16 71H	W	P045-1197	¥24,150	¥23,000
	R	150/80B16 71H	TL	P045-1196	¥27,090	¥25,800
エクセドラ マックス ラジアル	R	170/70B16 75H	TL	P045-1201	¥29,610	¥28,200
	F	150/80R16 71V	TL	P045-1185	¥49,455	¥47,100
	F	130/70ZR17 (62W)	TL	P045-1188	¥33,075	¥31,500
	F	120/70ZR18 (59W)	TL	P045-1186	¥33,075	¥31,500
エクセドラ マックス ラジアル	F	130/70ZR18 (63W) *	TL	P045-1189	¥37,485	¥35,700
	F	120/70ZR19 (60W) *	TL	P045-1187	¥39,375	¥37,500
	R	180/70R16 77V *	TL	P045-1207	¥56,070	¥53,400
	R	200/60R16 79V *	TL	P045-1208	¥55,440	¥52,800
	R	240/55R16 86V	TL	P045-1209	¥74,970	¥71,400
	R	170/60ZR17 (72W)	TL	P045-1204	¥44,205	¥42,100
	R	190/60R17 78V *	TL	P045-1205	¥49,875	¥47,500
	R	200/50ZR17 (75W)	TL	P045-1206	¥61,110	¥58,200

## AMERICAN BATTLELAX BT-39 (アメリカン バトラックス)

品名	F/R	タイヤサイズ	タイプ	品番	参考価格(税込)	参考価格(本体)
バトラックス BT-39	F	100/90-19 57H	TL	P016-7063	¥22,365	¥21,300
	R	130/90-16 73H	TL	P016-6978	¥28,875	¥27,500

参考価格(本体)は2013年2月1日時点の価格です。

参考価格(本体)株式会社プロトにて独自に設定した価格(オープンプライス)です。

参考価格(本体)は、脱着料、入替料、バランス料等の料金は含まれません。当表記載情報は、2013年2月1日現在の情報であり予告なく構造・仕様・価格に変更が生じる場合があります。

## FIVESTAR LADDER RAILS

## ファイブスター ラダーレール



ファイブスター・ラダーレールは、アメリカでシェアトップのラダーレールメーカーです。トランポなどに大切な愛車を乗せる時、しっかりした作りのラダーレールを選びたいものです。ファイブスターはすべてアメリカ国内の自社工場が生産し、長年に渡りトップメーカーとして世界中で支持されています。

元祖湾曲タイプのラダーレールは、バイクの底突きを防ぎ、ローダウン車やアメリカンバイクでも安心して積載が可能です。

★脱着防止用のタイダウンベルト、傷防止用のフックラバー(赤)付属

## ラダーレール・折りたたみタイプ



P028-2441



品名	サイズ(mm)	最大荷重(kg)	品番	価格(税込)	価格(本体)
ファイブスター ラダーレール(折りたたみタイプ)	308×2100	339	P028-2441	¥24,150	¥23,000

## ラダーレール・ストレートタイプ



品名	サイズ(mm)	最大荷重(kg)	品番	価格(税込)	価格(本体)
ファイブスター ラダーレール(ストレートタイプ)	308×1800	226	P029-1235	¥13,650	¥13,000
	308×2100	339	P029-1234	¥17,850	¥17,000

HARLEY-DAVIDSON®  
PERFORMANCE GASKETS

世界の頂点に君臨する強者達が認めた、最高品質のガスケット

車種	年式	品名	品番	価格(税込)	価格(本体)	純正品番	
パンヘッド	48-65	トップエンドガスケットキット040"MLSH/G	C9968	¥13,240	¥12,610	17034-48に対応。	
	FL,FLH 48-65	コンプリートガスケットキットSTDボア	C9966	¥18,805	¥17,910	17029-48に対応。	
	FL,FLH 66-69	コンプリートガスケットキットSTDボア	C9900	¥22,165	¥21,110	17029-66Xに対応。	
ショベルヘッド	66-84	トップエンドガスケットキット040"MLSH/G	C9967	¥13,240	¥12,610	17034-66Xに対応。	
		トップエンドガスケットキット35/8"ボア	C9918	¥13,240	¥12,610	17034-66-Xに対応。	
	4spd 70-84	コンプリートガスケットキットSTDボア	C9964	¥18,805	¥17,910	17029-70Aに対応。	
	5spdFLT 80-84	コンプリートガスケットキットSTDボア	C9965	¥27,100	¥25,810	17029-80に対応。	
ショベルヘッド&パンヘッド	70-79	コンプリートトランスミッションガスケットキット	C9464F	¥4,347	¥4,140	33031-70に対応。	
	80-84	コンプリートトランスミッションガスケットキット	C9466	¥8,389	¥7,990	33031-82に対応。	
ビッグツイン	79-82 4-Speed	コンプリートトランスミッションガスケットキット	C9465	¥6,541	¥6,230	33031-80に対応。	
	84-	トップエンドガスケットキット 4.00" Bore S&S BigTwinボア	C9917	¥14,049	¥13,380		
	84-88	コンプリートガスケットキット3.500"ボア	C9749F	¥35,364	¥33,680		
		コンプリートガスケットキット3.500"ボア.030"HeadGasket	C9847F	¥35,364	¥33,680		
		コンプリートガスケットキット3.500"ボア	C9750F	¥37,810	¥36,010		
		トップエンドガスケットガスケットキット3.500"ボア	C9747	¥14,049	¥13,380	17033-83-Aに対応。	
		トップエンドガスケットキット35/8"ボア	C9767	¥17,440	¥16,610	17026-91Aに対応。	
		トップエンドガスケットキット313/16"ボア	C9769	¥14,049	¥13,380	17026-91Aに対応。	
	Eボビッグツイン	84-91	トップエンドガスケットキット3.500"ボア.030"thickHeadGasket	C9851	¥14,049	¥13,380	17033-83-Aに対応。
			モーターオンリーガスケットキットSTDボア	C9891	¥18,207	¥17,340	
		ロッカーボックスリビルドガスケットキット	C9753	¥6,321	¥6,020	17042-92Aに対応。	
		コンプリートトランスミッションガスケットキット	C9467	¥9,954	¥9,480	33031-85に対応。	
		コンプリートガスケットキット3-5/8"ボアhead.040"thickHeadGasket	C9164	¥35,364	¥33,680		
		コンプリートガスケットキット3.500"ボア.030"HeadGasket	C9848F	¥35,364	¥33,680		
		コンプリートガスケットキット3.500"ボア	C9751F	¥35,364	¥33,680		
FXST&ダイナ 89-91		コンプリートガスケットキット3.500"ボア.030"thickHeadGasket	C9849F	¥35,364	¥33,680		
91-99		コンプリートトランスミッションガスケットキット	C9469F	¥7,864	¥7,490	33031-93に対応。	
92-		コンプリートガスケットキット4.000"ボアS&Sヨウ	C9940	¥35,364	¥33,680		

\*現在プロトでは上記掲載品番のみの取扱いとなりますので、予めご容赦ください。

車種	年式	品名	品番	価格(税込)	価格(本体)	純正品番	
Eボビッグツイン	92-99	コンプリートガスケットキット3.500"ボア	C9748F	¥35,364	¥33,680	17041-92-Aに対応。	
		コンプリートガスケットキット3.500"ボア.030"thickHeadGasket	C9846F	¥35,364	¥33,680	17041-92-Aに対応。	
		コンプリートガスケットキット3-5/8"ボア	C9908	¥35,364	¥33,680	17041-92-Aに対応。	
		トップエンドリビルドガスケットキット3.500"ボア	C9635	¥14,049	¥13,380		
		トップエンドリビルドガスケットキット3.500"ボア.030"thickHeadGasket	C9850	¥14,049	¥13,380		
		トップエンドリビルドキットガスケット4"ボアAxtellCylinderStyle	C9959	¥14,049	¥13,380		
		トップエンドリビルドガスケットキット 313/16"ボア.030"MLSH/G,	C9980	¥14,049	¥13,380	17026-91Aに対応。	
		トップエンドガスケットキット35/8"ボア	C9766	¥14,049	¥13,380	17026-91Aに対応。	
		トップエンドガスケットキット313/16"ボア	C9768	¥16,978	¥16,170	17026-91Aに対応。	
		ロッカーボックスリビルドガスケットキット	C9752	¥6,321	¥6,020	17042-92Aに対応。	
		モーターオンリーガスケットキット3.500"ボア	C9890	¥15,781	¥15,030	17041-92-Aに対応。	
		All Models		トップエンドガスケットキット 4.060"ボア head .040" MLS/Base .010"	C9114	¥15,277	¥14,550
トップエンドガスケットキット 4.060"ボア head .030" MLS/Base .010"	C9114-030			¥15,277	¥14,550		
モーターオンリーガスケットキット3.875"ボア.040"thickHeadGasket	C9892			¥16,632	¥15,840		
トップエンドリビルドガスケットキット 4.00"ボア .040" Head Gasket& .020"Base	C9949			¥15,078	¥14,360		
トップエンドガスケットキット 4-1/8"ボア .040" H/G,.020"BASE	C9976			¥14,752	¥14,050		
トップエンドキット ガスケットキット 4-1/8"ボア 030" H/G,.020"BASE	C9976-030			¥14,752	¥14,050		
トップエンドガスケットキット STDボア .040" Head Gasket	C9779			¥18,217	¥17,350		
トップエンドガスケットキット .040" Head Gasket	C9780			¥17,965	¥17,110		
トップエンドガスケットキット FATSO	C9789			¥14,752	¥14,050		
トップエンドリビルドガスケットキット 3.875"ボア .030"thick Head Gasket	C9844			¥14,752	¥14,050		
トップエンドリビルドガスケットキット 3.750"ボア .030" Head Gasket	C9845			¥14,752	¥14,050		
ロッカーボックスリビルドガスケットキット	C9588			¥4,389	¥4,180		
All 4.00インチボア 99-		モーターオンリーガスケットキット 4.00"ボア .040" thick Head Gasket	C9139	¥16,632	¥15,840		
		モーターオンリーガスケットキット 4.00"ボア .030" thick Head Gasket	C9140	¥16,632	¥15,840		
		All Models 99-06	コンプリートガスケットキット 3.875"ボア .040" thick Head Gasket	C9920	¥20,800	¥19,810	
			トップエンドガスケットキット 3.750"ボア	C9146	¥14,752	¥14,050	17052-99Bに対応。
		All Models 02-	トップエンドガスケットキット 3.875"ボア	C9147	¥14,752	¥14,050	
			コンプリートガスケットキット 4-1/8"ボア .040" thick Head Gasket MLS/Base .010"	C9222	¥20,800	¥19,810	
		FLT 99-06	コンプリートガスケットキット 4-1/8"ボア .030" thick Head Gasket MLS/Base .010"	C9222-030	¥20,800	¥19,810	
			コンプリートモーターリビルドガスケットキット 3.750"ボア .040" thick Head Gasket	C9778F	¥28,087	¥26,750	
		FLT ロードキング 99-06	コンプリートガスケットキット 3.750"ボア	C9172	¥28,560	¥27,200	
			コンプリートガスケットキット 3.875"ボア	C9185	¥28,560	¥27,200	
			コンプリートトランスミッションガスケットキット	C9175	¥9,954	¥9,480	
			プライマリーガスケットキット	C9173	¥12,043	¥11,470	
ダイナ&ソフテイル 95-05	コンプリートガスケットキット 4-1/8"ボア .030" thick Head Gasket MLS/Base .010"	C9221-030	¥20,800	¥19,810			
	ダイナ&ソフテイル 99-06	コンプリートモーターリビルドガスケットキット 3.750"ボア .040" thick Head Gasket	C9777F	¥28,560	¥27,200		
1550cc ダイナ 99-06	コンプリートガスケットキット 3.875"ボア .030" thick Head Gasket	C9161	¥20,800	¥19,810			
	コンプリートガスケットキット 3.875"ボア	C9186	¥28,560	¥27,200			
FXD 06-	コンプリートガスケットキット 3.750"ボア .040" thick Head Gasket	C9148	¥20,800	¥19,810			
	コンプリートガスケットキット 3.750"ボア .030" thick Head Gasket	C9149	¥20,800	¥19,810			
	コンプリートトランスミッションガスケットキット	C9151	¥7,234	¥6,890			
FXST 07-	コンプリートガスケットキット 3.750"ボア .040" thick Head Gasket	C9171	¥28,560	¥27,200			
	コンプリートガスケットキット 3.875"ボア .040" thick Head Gasket	C9184	¥28,560	¥27,200			
FXST/FLST 07-	コンプリートトランスミッションガスケットキット	C9174	¥9,954	¥9,480			
	80-93	プライマリーガスケットキット	C9889	¥9,828	¥9,360		
FLT/FLHT/FXR	94-06	プライマリーガスケットキット	C9888	¥12,831	¥12,220		
	ダイナ/ソフテイル	コンプリートガスケットキット 3.875"ボア .040" thick Head Gasket	C9221	¥20,800	¥19,810		
ダイナ ツインカム	94-05/94-06	プライマリーガスケットキット	C9885	¥13,503	¥12,860		
	95-99	コンプリートトランスミッションガスケットキット	C9640	¥4,557	¥4,340	26072-99に対応。	
FXD/FXST	99-95	コンプリートガスケットキット 4.00"ボア head.030" thick Head Gasket	C10005	¥28,560	¥27,200		
	ソフテイル(FXST)/ダイナ(FXD)	89-93	プライマリーガスケットキット	C9886	¥13,576	¥12,930	
ソフテイル/FX/FL	65-88	プライマリーガスケットキット	C9887	¥9,828	¥9,360		
	900 スポーツスター XL/ XLH/XLCH	57-71	コンプリートガスケットキット	C9045F	¥18,207	¥17,340	17026-71に対応。
1000 スポーツスター XLH/ XLCH	72-E73	トップエンドガスケットキット	C9102	¥7,234	¥6,890	17030-57に対応。	
	1000 スポーツスター XLH/ XL/XLS	82-85	トップエンドガスケットキット	C9103	¥7,234	¥6,890	17030-72に対応。
1000 スポーツスター XLH/ XLCH	72-E73	ローコンプレッションコンプリートガスケットキット Head.063"	C9117F	¥16,275	¥15,500	17026-82に対応。	
	73-76	ローコンプレッショントップエンドガスケットキット Head.063"	C9116	¥7,234	¥6,890	17030-82に対応。	
1000 スポーツスター XLH/ XLCH	77-85	コンプリートガスケットキット	C9047F	¥15,550	¥14,810	17026-72に対応。	
	77-85	トップエンドガスケットキット	C9104	¥7,234	¥6,890	17030-72ALに対応。	
1200 エボ スポーツスター	91-03	コンプリートガスケットキット	C9051F	¥17,461	¥16,630	17026-79に対応。	
	07-	コンプリートガスケットキット	C9052	¥7,234	¥6,890	17030-72Bに対応。	
883エボスポーツスター	07-	トップエンドガスケットキット 3 13/16"ボア .040" MLS	C9138	¥14,049	¥13,380		
	883/1200エボスポーツスター	07-	トップエンドガスケットキット313/16"ボア.030"MLS	C9141	¥14,049	¥13,380	
Eボスポーツスター	91-03	コンプリートガスケットキットSTDボア	C9176	¥28,686	¥27,320		
		トップエンドガスケットSTDボア	C9177	¥14,049	¥13,380		
		トップエンドガスケットSTDボア	C9192	¥22,680	¥21,600		
		ロッカーボックスリビルド	C9195	¥6,321	¥6,020		
		ロッカーボックスガスケットキット	C9764	¥6,321	¥6,020	17026-91Aに対応。	
		コンプリートガスケットキットSTDボア	C9757F	¥26,218	¥24,970	17026-86Aに対応。	
		トップエンドガスケットキット33/4"ボア	C9775	¥14,049	¥13,380		
		トップエンドガスケットキットSTDボア.030"HeadGasket	C9854F	¥14,049	¥13,380		
		コンプリートガスケットキットSTDボア.030"HeadGasket	C9855F	¥19,939	¥18,990	17026-91Aに対応。	
		トップエンドガスケットキット33/4"ボア	C9776	¥27,699	¥26,380		
		ロッカーボックスリビルド	C9765	¥6,321	¥6,020	17026-91Aに対応。	
		コンプリートプライマリーガスケットキット	C9211	¥5,407	¥5,150		
コンプリートガスケットキットSTDボア	C9758F	¥27,720	¥26,400	17026-91A			
91-	トップエンドガスケットキットSTDボア	C9763	¥14,049	¥13,380	17026-91A		
04-	コンプリートプライマリーガスケットキット	C9125	¥4,021	¥3,830			

\*現在プロトでは上記掲載品番のみの取扱いとなりますので、予めご容赦ください。

K&Nリプレイメントエアフィルター(純正エアエレメント交換タイプ)

**REPLACEMENT HIGH FLOW AIR FILTER**

純正エアエレメントと交換(リプレイス)するエアフィルターです。交換するだけで優れた濾過性能と常に安定した吸入効率を維持し、その効果を発揮しつづけます。フィルター素材にコットンを使用しているため、定期的なメンテナンスをすることで繰り返し使えて経済的です。車種・コンディションによってはセッティングが必要になる場合もあります。



車種	年式	品番	価格(税込)	価格(本体)
V-ROD/NIGHTROD	02-11	HD-1102	¥11,550	¥11,000
FLH/FLHS/FLHTC/FLTC	84-85	HD-2084	¥6,825	¥6,500
FLH/FLHR/FLTR	94-97	HD-1390	¥8,925	¥8,500
FLHR/FLHT ELECTRA GLIDE	08-12	HD-1508	¥11,550	¥11,000
FLHRCI/FLHTCUI	00-01	HD-8899	¥12,600	¥12,000
FLHT/FLHR/FLTR	00-07	HD-1499	¥11,550	¥11,000
FLSTSE CVO /FLHXSE CVO	10-12	HD-0910	¥8,925	¥8,500
FLTRUSE CVO /FLHTCUSE CVO	11-12	HD-0910	¥8,925	¥8,500
88TWIN-CAM CARBURETER MODELS	99-06	*1 HD-1499	¥11,550	¥11,000
88TWIN-CAM INJECTION MODELS	99-01	*1 HD-8899	¥12,600	¥12,000
	02-06	*1 HD-1499	¥11,550	¥11,000
96TWIN-CAM SOTAL	07-08	HD-1499	¥11,550	¥11,000
EVO INJECTION MODELS	96-98	*1 HD-1395	¥9,975	¥9,500
EVO INJECTION MODELS (For INTERNATIONAL HD)	96-98	*1 HD-1396	¥9,975	¥9,500
FLST/FLTC	86-89	HD-2086	¥6,825	¥6,500
FLSTF/FLSTS	90-97	HD-1390	¥8,925	¥8,500
FLSTS/FLSTCI	00-01	HD-8899	¥12,600	¥12,000
FXD/B/C/F/L/WG DYNA	08-13	HD-9608	¥11,550	¥11,000
FXD/FXDC/FXDB/FXDL/FXDWG	99-07	HD-1499	¥11,550	¥11,000
FXD/L/WG DYNA	93-98	HD-1390	¥8,925	¥8,500
FXR/FXST/FXSTC/FXSTS	86-89	HD-2086	¥6,825	¥6,500
FXRS/FXRT/FXSB/FXST	84-85	HD-2084	¥6,825	¥6,500
FXST/C/FLSTF SOFTAIL FATBOY	00-13	HD-1499	¥11,550	¥11,000
FXSTC/S/SB SOFTAIL	90-99	HD-1390	¥8,925	¥8,500
FXE/FLH/FLHTC	79-80/79-83/84-85	HD-2078	¥6,825	¥6,500
FXSB/FXST/FXRS/FXWG	84-85/80-83	HD-2078	¥6,825	¥6,500
XL1200S/C	88-00	*1 HD-1388	¥9,450	¥9,000
	01-03	*1 HD-1396	¥9,975	¥9,500
XL1200R/L/C SPORTSTER	04-13	*1 HD-8834	¥9,975	¥9,500

車種	年式	品番	価格(税込)	価格(本体)
XL1200X FORTY-EIGHT	11-13	HD-8834	¥9,975	¥9,500
XR1200/X	08-12	HD-1208	¥9,450	¥9,000
FLH	76-78	HD-2075	¥6,825	¥6,500
	67-74	HD-0200	¥6,300	¥6,000
	75-78/83-85	HD-2076	¥6,825	¥6,500
	79-82	HD-2078	¥6,825	¥6,500
XLH SPORTSTER	86-87	HD-2085	¥6,300	¥6,000
XLH883 SPORTSTER	88-03	*1 HD-1388	¥9,450	¥9,000
XL883R/L/C SPORTSTER	04-13	*1 HD-8834	¥9,975	¥9,500

\*1 車両(年式・仕向け地)によって形状の異なる場合があります。必ずお客様のお持ちのエアエレメントの純正品番で下記の適合確認をお願い致します。

純正パーツ品番	K&N品番	純正パーツ品番	K&N品番
HD29331-96	⇒ HD-1388	HD29462-99A	⇒ HD-8899
HD29261-95/ HD29325-95A	⇒ HD-1396	HD29191-08	⇒ HD-9608
HD29291-95	⇒ HD-1395	HD29633-08	⇒ HD-1508
HD29461-99A	⇒ HD-1499	HD29377-08	⇒ HD-1208

車種	年式	品番	価格(税込)	価格(本体)
<b>BUJELL</b>				
XBシリーズ	ALL	BU-9003	¥9,450	¥9,000
M2	ALL			
S1	ALL			
S2	ALL	BU-1297	¥8,400	¥8,000
S3	ALL			
X1	ALL			

**S&S CARBURETER KIT リプレイメントエアフィルター**



フィルター形状/サイズ	品番	価格(税込)	価格(本体)
真円 外径約152.4mm 高さ約52.3mm S&S Dキャブレター-KIT用 エアエレメント	E-3224		
真円 外径約152.4mm 高さ約63.5mm S&S E&Gキャブレター-KIT用 エアエレメント	E-3226	¥5,775	¥5,500
真円 外径約152.4mm 高さ約55.5mm	E-3225		
真円 外径約133.4mm 高さ約50.8mm	E-3200		

★適合はフィルターサイズを参考にしてください

**SCREAMIN EAGLE エアークリーナー**



フィルター形状/サイズ	品番	価格(税込)	価格(本体)
SCREAMIN EAGLE用エアエレメント for ツインカム OEM No.29442-99A/B/C/D	HD-0800	¥8,400	¥8,000
SCREAMIN EAGLE用エアエレメント for スポーツスター OEM No.29044-04B	HD-0900	¥8,400	¥8,000
SCREAMIN EAGLE用エアエレメント for ツーリングモデル 08-09 OEM No.29244-08	HD-0818	¥9,975	¥9,500

専用ケミカルでのメンテナンスでロングライフにお使いいただけます

K&N フィルターは、専用のフィルタークリーナーを使い洗浄する事で何度も繰り返し使う事ができて経済的に優れています。フィルターの目詰まりは燃費やパワーに影響します。車両の状態を常に良い状態を保つためにも定期的なメンテナンスをお勧めします。



**K&Nエアフィルター専用ケミカル**  
 フィルターオイル&フィルタークリーナー

品名	品番	価格(税込)	価格(本体)
フィルターケアサービスキット クリーナー(355cc)&オイル(227cc)	1 99-5050	¥2,625	¥2,500
フィルターオイル スクイズボトル(227cc)	2 99-0533	¥1,575	¥1,500
フィルタークリーナー スクイズボトル(355cc)	3 99-0606	¥1,575	¥1,500
フィルタークリーナー ハンドスプレータイプ(946cc)	4 99-0621	¥2,100	¥2,000
フィルタークリーナー 詰め替え用(3,780cc)	5 99-0635	¥5,250	¥5,000
シーリンググリス 6oz	6 99-0704	¥2,100	¥2,000



**POWERSPORTS PERFORMANCEGOLD® OILFILTER**

ハイフローエアフィルターとして絶大な信頼を得ているK&Nの高性能オイルフィルター。優れた濾過性能とオイル流量を増やす事で、フィルターによる圧力損失を軽減させ、エンジン性能を向上させます。

車種	年式	クローム品番	ブラック品番
<b>HARLEY-DAVIDSON</b>			
FLH80	82-84	KN-172C	-
FLHC	82	KN-172C	-
FLHP	09	KN-171C	KN-171B
FLHR	96-98	KN-170C	KN-170
FLHRI	99-12	KN-171C	KN-171B
FLHRC	07-12	KN-171C	KN-171B
FLHRCI	99-06	KN-171C	KN-171B
FLHRI	96-06	KN-171C	KN-171B
FLHRS	04-07	KN-171C	KN-171B
FLHRSE3	07	KN-171C	KN-171B
FLHRSE4	08	KN-171C	KN-171B
FLHRSI	04-06	KN-171C	KN-171B
FLHS	82-84	KN-172C	-
	87-94	KN-170C	KN-170
FLHT	84-98	KN-170C	KN-170
	99-09	KN-171C	KN-171B
FLHT Standard	95-98	KN-170C	KN-170
FLHTC	84-98	KN-170C	KN-170
	99-12	KN-171C	KN-171B
FLHTC Non-US	84-85	KN-170C	KN-170
FLHTCI	96-98	KN-170C	KN-170
	99-09	KN-171C	KN-171B
FLHTCSE	03-04	KN-171C	KN-171B
FLHTCSE2	05	KN-171C	KN-171B
FLHTCU	80-97	KN-170C	KN-170
	07-12	KN-171C	KN-171B
FLHTCUI	80-98	KN-170C	KN-170
	99-06	KN-171C	KN-171B
FLHTCUSE CVO	11-12	KN-171C	KN-171B
FLHTCUSE2	07	KN-171C	KN-171B
FLHTCUSE3	08	KN-171C	KN-171B
FLHTCUSE4	09	KN-171C	KN-171B
FLHTCUSE5 CVO	10	KN-171C	KN-171B
FLHTCUTG	09-12	KN-171C	KN-171B
FLHTI	03-09	KN-171C	KN-171B
FLHTK	10-12	KN-171C	KN-171B
FLHTP	09	KN-171C	KN-171B
FLHTSEI	03	KN-171C	KN-171B
FLHX	06-12	KN-171C	KN-171B
	98	KN-170C	KN-170
FLTR	99-10	KN-171C	KN-171B
	98	KN-170C	KN-170
FLTRI	99-06	KN-171C	KN-171B
FLTRSE3	09	KN-171C	KN-171B
FLTRSEI2	01	KN-171C	KN-171B
FLTRU	11-12	KN-171C	KN-171B
FLTRUSE	11	KN-171C	KN-171B
FLTRX	10-12	KN-171C	KN-171B
FLTRXSE CVO	12	KN-171C	KN-171B
FLHXI	06	KN-171C	KN-171B
FLHXSE CVO	10-12	KN-171C	KN-171B
FLHXXX	10-11	KN-171C	KN-171B
FLST	87-90	KN-170C	KN-170
	06	KN-171C	KN-171B
FLSTC	80-99	KN-170C	KN-170
	00-12	KN-171C	KN-171B
FLSTCI	01-06	KN-171C	KN-171B
FLSTFI	89-99	KN-170C	KN-170
	00-12	KN-171C	KN-171B
FLSTFB	10-12	KN-171C	KN-171B
FLSTFI	01-06	KN-171C	KN-171B
FLSTFI 15th	05	KN-171C	KN-171B
FLSTFSE	05	KN-171C	KN-171B

車種	年式	クローム品番	ブラック品番
FLSTI	06	KN-171C	KN-171B
FLSTN	96-98	KN-170C	KN-170
	05-12	KN-171C	KN-171B
FLSTN Special	94-95	KN-170C	KN-170
FLSTNI	05-06	KN-171C	KN-171B
FLSTS	97-03	KN-170C	KN-170
FLSTSB	08-11	KN-171C	KN-171B
FLSTSC	05-07	KN-171C	KN-171B
FLSTSCI	05-06	KN-171C	KN-171B
FLSTSE CVO	10-12	KN-171C	KN-171B
FLSTSI	01-03	KN-171C	KN-171B
FLT	80-90	KN-170C	KN-170
FLT80	80-83	KN-170C	KN-170
FLTC	80-92	KN-170C	KN-170
FLTC Chrome	87-88	KN-170C	KN-170
FLTCU	87-95	KN-170C	KN-170
FXB	80-82	KN-173C	-
FXCW	08-09	KN-171C	KN-171B
FXCWC	08-11	KN-171C	KN-171B
FXD	96-98	KN-173C	-
	99-09	KN-171C	KN-171B
FXDB	91-92	KN-173C	-
	07-12	KN-171C	KN-171B
FXDBI	06	KN-171C	KN-171B
	92	KN-173C	-
FXDC	05-12	KN-171C	KN-171B
FXDCI	05-06	KN-171C	KN-171B
FXDF	08-12	KN-171C	KN-171B
FXDFSE CVO	09	KN-171C	KN-171B
FXDFSE2 CVO	10-11	KN-171C	KN-171B
FXDI	04-10	KN-171C	KN-171B
FXDI35	06	KN-171C	KN-171B
FXDL	93-98	KN-173C	-
FLD	12	KN-171C	KN-171B
FXDLI	04-06	KN-171C	KN-171B
	96-98	KN-173C	-
FXDS	99-00	KN-171C	KN-171B
FXDSE	07	KN-171C	KN-171B
FXDSE2	08	KN-171C	KN-171B
FXDWG	93-98	KN-173C	-
	99-12	KN-171C	KN-171B
FXDWG2	00	KN-171C	KN-171B
FXDWG3	01	KN-171C	KN-171B
FXDWGI	04-06	KN-171C	KN-171B
FXDX	99-04	KN-171C	KN-171B
FXDXI	04-05	KN-171C	KN-171B
FXDXT	01-03	KN-171C	KN-171B
FXE	82-84	KN-172C	-
FXEF	84-85	KN-172C	-
FXLR	87-94	KN-170C	KN-170
FXR	82-94	KN-170C	KN-170
FXRC	87	KN-170C	KN-170
FXRD	86	KN-170C	KN-170
FXRS	87-94	KN-170C	KN-170
FXRS Low Gride	82	KN-170C	KN-170
FXRS-SP	89-93	KN-171C	KN-171B
FXRT	83-89	KN-170C	KN-170
FXS	12	KN-171C	KN-171B
FXST	84-90	KN-170C	KN-170
	00-07	KN-171C	KN-171B
	99	KN-170C	KN-170
FXSTB	00-09	KN-171C	KN-171B
FXSTBI	01-06	KN-171C	KN-171B
FXSTC	87-00	KN-170C	KN-170
	07-10	KN-171C	KN-171B

車種	年式	クローム品番	ブラック品番
FXSTD	00-07	KN-171C	KN-171B
FXSTDI	01-06	KN-171C	KN-171B
FXSTDSE	03-04	KN-171C	KN-171B
FXSTI	01-06	KN-171C	KN-171B
	87-99	KN-170C	KN-170
FXSTS	00-06	KN-171C	KN-171B
FXSTSB	96	KN-170C	KN-170
FXSTSI	01-06	KN-171C	KN-171B
FXSTSE	07	KN-171C	KN-171B
FXSTSE2 CVO	08	KN-171C	KN-171B
FXSTSE3 CVO	09	KN-171C	KN-171B
FXWG	82-86	KN-172C	-
VRSCA	02-06	KN-174C	-
VRSCAW	07-09	KN-174C	-
VRSCB	04-05	KN-174C	-
VRSCD	06-08	KN-174C	-
VRSCDX	07-10	KN-174C	-
VRSCF	09-10	KN-174C	-
VRSCR	06-07	KN-174C	-
VRSCSE	04-05	KN-174C	-
VRSCSE2	06	KN-174C	-
VRSCX	07	KN-174C	-
XL1000	84-85	KN-170C	KN-170
XL1200C	96-12	KN-170C	KN-170
XL1200L	06-11	KN-170C	KN-170
XL1200N	07-12	KN-170C	KN-170
XL1200R	04-08	KN-170C	KN-170
XL1200S	96-03	KN-170C	KN-170
XL1200X	10-12	KN-170C	KN-170
XL50	07	KN-170C	KN-170
XL53C	99-03	KN-170C	KN-170
XL883	04-08	KN-170C	KN-170
XL883C	03-10	KN-170C	KN-170
XL883L	04-12	KN-170C	KN-170
XL883N	09-12	KN-170C	KN-170
XL883R	02-12	KN-170C	KN-170
XLH1000	86-88	KN-170C	KN-170
	80-83	KN-172C	-
XLH1100	86-88	KN-170C	KN-170
XLH1100 Liberty	86	KN-170C	KN-170
XLH1100 to early 1984	84	KN-172C	-
	80-83	KN-172C	-
XLH1200	88-02	KN-170C	KN-170
	84	KN-172C	-
XLH1200 to early 1984	84	KN-172C	-
	80-84	KN-172C	-
XLH883	86-06	KN-170C	KN-170
XLH883L	04-06	KN-170C	KN-170
XLH883R	00-06	KN-170C	KN-170
	80-83	KN-172C	-
XLS1000	85	KN-170C	KN-170
	84	KN-170C	KN-170
XLS1000 from late 1984	84	KN-172C	-
XLS1000 to early 1984	84	KN-172C	-
XLX61	85	KN-170C	KN-170
XLX61 from late 1984	84	KN-170C	KN-170
XR1200	88-09	KN-170C	KN-170
XR1200X	10-12	KN-170C	KN-170
<b>BUJELL</b>			
XBシリーズ	ALL	-	KN-177
M2	ALL	KN-171C	KN-171B
S1	ALL	KN-171C	KN-171B
S2	ALL	KN-171C	KN-171B
S3	ALL	-	KN-177
X1	ALL	KN-171C	KN-171B

品番	価格(税込)	価格(本体)	高さ(mm)	外径(mm)	センターボルト
KN-170C	¥2,100	¥2,000	103	76	3/4UNF
KN-170	¥1,942	¥1,850	103	76	3/4UNF
KN-171C	¥2,100	¥2,000	103	76	3/4UNF
KN-171B	¥1,942	¥1,850	103	76	3/4UNF

品番	価格(税込)	価格(本体)	高さ(mm)	外径(mm)	センターボルト
KN-172C	¥1,942	¥1,850	79	78	M16×1.5
KN-173C	¥2,415	¥2,300	152	76	3/4UNF
KN-174C	¥2,100	¥2,000	98	76	M16×16
KN-177	¥1,785	¥1,700	75	65	3/4UNF



# レブテック オイル

国内仕入商品

www.yazawainc.com/

ビッグボアOHVツインエンジンはオイルにとって、ある意味最も過酷な環境かもしれません。レブテックオイルは、ハーレーを知り尽くしたレブテックがリリースするだけに、ハーレーエンジンとの相性抜群です！マルチグレードは主にエボリューション以降のエンジンに、シングルグレードはそれ以前のエンジンに適しています。



レブテック オイル

空冷ビッグツイン専用開発されたオイルは、ハーレーのエンジンを常に最適な状態に保ちます。



レブテック ピュアオイル

ベースオイルを特殊な蒸留技術により炭化水素濃度を高め、不純物を取り除いたOILを使用し、性能を引き出すことのできるオイルになりました。



レブテック シンセティックオイル MTP

レブテックオイルの、化学合成オイルです。耐摩耗性・耐熱性などすべてにおいて別次元の性能を誇ります。



プライマリループ&ミッションループギア&チェーンケースループ

プライマリループ /84年以降の、ダイヤフラムスクラッチプリングを使用するビッグツインに最適。ミッションループ /ビッグツインの4速/5速/6速、どのタイプのミッションにも使用可能です。ギア&チェーンケースループ /ミッションとチェーンケースループを同じオイルで潤滑するスポーツスターに最適。

単品販売

品名	オイル粘度	容量	品番	価格(税込)	価格(本体)
レブテック オイル (鉱物油)	SAE 10W-40W	約946ml	P014-9773	¥819	¥780
	SAE 20W-50W	約946ml	P014-9779		
	SAE 25W-60W	約946ml	P019-3619		
	GRADE 50	約946ml	P014-9775		
	GRADE 60	約946ml	P014-9777		
レブテック ピュアオイル (鉱物油)	SAE 20W50	約946ml	P019-3621	¥997	¥950
	GRADE 50	約946ml	P019-3623		
レブテック シンセティックオイル MTP (100%化学合成油)	SAE 20W-50W	約946ml	P014-9789	¥1,732	¥1,650
プライマリループ		約946ml	P014-9783	¥924	¥880
ミッションループ		約946ml	P014-9785	¥1,102	¥1,050
ギア&チェーンケースループ		約946ml	P014-9787	¥1,102	¥1,050

ケース販売 (12本入り)

品名	オイル粘度	1本容量	品番	価格(税込)	価格(本体)
レブテック オイル (鉱物油)	SAE 10W-40W	約946ml	P014-9772	¥9,450	¥9,000
	SAE 20W-50W	約946ml	P014-9778		
	SAE 25W-60W	約946ml	P019-3618		
	GRADE 50	約946ml	P014-9774		
	GRADE 60	約946ml	P014-9776		
レブテック ピュアオイル (鉱物油)	SAE 20W50	約946ml	P019-3620	¥11,340	¥10,800
	GRADE 50	約946ml	P019-3622		
レブテック シンセティックオイル MTP (100%化学合成油)	SAE 20W-50W	約946ml	P014-9788	¥20,160	¥19,200
プライマリループ		約946ml	P014-9782	¥10,500	¥10,000
ミッションループ		約946ml	P014-9784	¥12,600	¥12,000
ギア&チェーンケースループ		約946ml	P014-9786	¥12,600	¥12,000



# スペクトロ オイル



国内仕入商品 問合せ先: 03-3897-2167

ハーレーダビッドソン用に特別調整されたハイスpekオイル。ハーレーで使用される全ての商品を取り揃えています。



分類	グレード	内容量	品番	価格(税込)	価格(本体)	備考
ヘビーデューティーエンジンオイル	20W-50	1QT/945ml	P050-9921	¥1,470	¥1,400	燃焼室内のカーボン堆積を最小限に抑え、高い油膜を得る為に特別なベースストックと厳選された添加剤をブレンド。HD50はうすめ(85秒)とかため(105秒)の2種類があります。25W-60はエボリューション以降のオーバーヒート防止と、冬場のシングルでは始動時に硬すぎるショベル以前のモデルに最適。
	25W-60	1QT/945ml	P052-8110	¥1,522	¥1,450	
	50(85)	1QT/945ml	P052-8111	¥1,470	¥1,400	
	50(105)	1QT/945ml	P052-8112	¥1,470	¥1,400	
	60	1QT/945ml	P052-8113	¥1,470	¥1,400	
	70	1QT/945ml	P052-8114	¥1,575	¥1,500	
ブラチナム フルシンセティックエンジンオイル	20W-50/化学合成	1QT/945ml	P052-8115	¥2,992	¥2,850	エンジン、トランスミッション、プライマリ用100%化学合成油。強靱な油膜が、高温高圧下のエンジン各部の摩耗を抑え、ライフを伸ばします。長期に渡りマシンをベストコンディションに保て、レースやハイパフォーマンスでのストリート用に最適です。
モーターサイクルハイボイドギアオイル	80W-90/GL-5	1L	P052-8117	¥1,890	¥1,800	プライマリチェーンケースが別体式の古い年代のビッグツイン系トランスミッション用。スズカ8耐で3度の優勝経験誇るスペクトロ社社長の「マイク・ボールドウィン」が「使えばわかる」と言う通り、ノイズ、シフティングに明らかな違いを体感出来ます。特に歯車の摩耗した旧車のミッションに最適。冬場は暖まるまで硬いと感じる場合があります。
HDギアガード	85W-140/GL-5	1QT/945ml	P052-8118	¥2,268	¥2,160	最新の化学合成油と各種添加剤をブレンドしたビッグツイン系トランスミッション専用の100%化学合成油。なめらかなギアシフト、ノイズ(うなり音)の低減と共にギア、ベアリングを専ら保護します。
HDブラチナム、セミシンセティックトランスミッションオイル	75W-140/GL-1/化学合成	1QT/945ml	P052-8119	¥3,675	¥3,500	突極の高滑保護を誇る100%化学合成油。ハーレーオーナーからの苦情(ヒューというギアノイズ)に対応するため開発された6スピードミッション専用オイル。ノイズを著しく低減すると共にギア、ベアリングを保護します。
HDブラチナム 6スピードトランスミッションオイル	75W-140/GL-5/化学合成	1QT/945ml	P052-8120	¥3,832	¥3,650	プライマリとミッションが一体のスポーツスター系トランスミッション及び別体のビッグツイン系プライマリオイル。クラッチの引きずりとすべりを防ぎ、ノイズの低減とスムーズなシフトを約束します。
HDプライマリチェーンケーススポーツトランスミッションオイル	85W	1QT/945ml	P052-8121	¥1,627	¥1,550	スポーツスター系トランスミッション用100%化学合成油。強靱な油膜がギア、ベアリングを専ら保護し、寿命を伸ばす共にシフトをスムーズにします。ギアの破損等のトラブルには特に効果的。
ブラチナム フルシンセティックスポーツトランスミッションオイル	75W-90/GL-1/化学合成	1L	P052-8122	¥3,675	¥3,500	ハーレーダビッドソン ツインスポーツ等のレース経験から、ハーレー用に特別に開発されたフォークオイル。一般ストリート用「タイプE」とブレーキング時のフロントノーズスタビに大変効果的な「ベ」の2種類があります。ブレンドも可能。
ヘビーデューティーフォークオイル タイプE	20W-20	1QT/945ml	P052-8123	¥1,627	¥1,550	DOT5シリコンが指定されているハーレー専用。水分を吸収しない為、沸点の低下とシステム内部の腐食がほとんどなく、各部の動作がスムーズでブレーキの引きずりを起こしにくい。塗装面への影響なし。沸点 ドライ260°C以上/ウェット260°C以上
ヘビーデューティーフォークオイル ヘビー	40	1QT/945ml	P052-8124	¥1,627	¥1,550	
ブレーキフルード	DOT5	12oz/355ml	P052-8125	¥3,360	¥3,200	DOT4が指定のハーレー用。DOT5.1の規格にパス。低粘度で流動性に優れる為、細かく作動するA.B.S.にも最適。エアの抜けが早く、タッチが良い。吸湿性が大変低いので、長時間安心して使用出来ます。沸点 ドライ271°C/ウェット183°C
	DOT4(DOT5.1)	12oz/355ml	P052-8126	¥1,890	¥1,800	



## Valenti LEDバルブの定番 = ヴァレンティ

オートバイ用に専用開発 車検対応 防振設計

様々な用途に対応する豊富なラインナップ

ポジション / ウィンカー / スモール / ブレーキ / ライセンス / ハイフラッシュ制御ウィンカーリレー



B01 B02 B03 B04

B05 B06 B07 B08

B10 B11

B12 B13



業界初の回転式レッド&ホワイトLEDバルブ!

スモール、ブレーキランプは鮮やかな赤色で2段階発光。  
ブレーキランプに関係なくライセンスプレート全体を一定の明るさで輝かせます。  
270°回転機構によりソケット位置を気にする事なく幅広い車両に対応可能です。

ウィンカーをLEDバルブに交換した場合、点滅が早くなるハイフラッシュ状態となります。  
B09のハイフラッシュ制御ウィンカーリレーをご使用下さい。

製品NO.	カラー	電球規格	SOCKET形状	LED数	用途	品番	価格(税込)	価格(本体)
B01	クールホワイト6500	T10/T13兼用	W2.1×9.5d	13SMD (15chip)	ポジション	B01-T10SW-1	¥2,100	¥2,000
B02	ピュアホワイト5000					B02-T10SW-2		
B03	クールホワイト6500	T10/G10/G14兼用	BA9S ピン角180°	13SMD (15chip)	ポジション	B03-G10SW-1		
B04	ピュアホワイト5000					B04-G10SW-2		
B05	アンバー	T20シングルダブル兼用	W3×16q W3×16d WX3×16d	25SMD (27chip)	ターニングナル	B05-T20WA-1		
B06	アンバー	S25/G18兼用シングル	BAU15S ピン角150°	25SMD (27chip)	ターニングナル	B06-S25SA-1	¥3,990	¥3,800
B07	アンバー	S25/G18兼用シングル	BA15S ピン角180°	25SMD (27chip)	ターニングナル	B07-S25SA-2		
B08	アンバー	S25/G18兼用ダブル	BAY15D ピン角180°	25SMD (27chip)	ターニングナル	B08-S25WA-1		
* B09	2LED/4LED両対応 防水	RELAY	3PIN		ウィンカーリレー	B09-FR3-1	¥3,150	¥3,000
B10	レッド	T20シングルダブル兼用	W3×16d W3×16q	25SMD (27chip)	スモール&ストップ(テール)	B10-T20WR-1	¥3,990	¥3,800
B11	レッド	S25/G18兼用ダブル	BAY15D ピン角180°	25SMD (27chip)	スモール&ストップ(テール)	B11-S25WR-1		
B12	レッド&クールホワイト	T20ダブル	W3×16q 270°回転	25SMD (27chip)	スモール&ストップ&ライセンス	B12-T20WRW-1	¥4,830	¥4,600
B13	レッド&クールホワイト	S25/G18兼用ダブル	BAY15D 270°回転	25SMD (27chip)	スモール&ストップ&ライセンス	B13-S25WRW-1		

\*純正ウィンカーリレーが2極・3極式に対応。ウィンカーリレーとハザードリレーが別々の車両の場合2個必要になります。車両により配線加工が必要となります。ホンダ車でウィンカーシングル球でポジション機能がある車両(ウィンカーリレー9Pカプラー)やスズキ車でウィンカーリレーとスタンダードリレーが兼用されている車両(ウィンカーリレー8Pカプラー)等。

### ポジションランプ/ライセンス

ソケット形状 W2.1×9.5d型

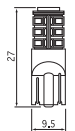

**B01**  
品番/B01-T10SW-1  
カラー/クールホワイト 6500  
入数/1個  
仕様/DC12V

**B02**  
品番/B02-T10SW-2  
カラー/ピュアホワイト 5000  
入数/1個  
仕様/DC12V

### テールランプ/ストップランプ/ライセンス

ソケット形状 W3×16d型 W3×16q型

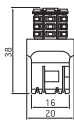

**B10**  
品番/B10-T20WR-1  
カラー/レッド  
入数/1個  
仕様/DC12V

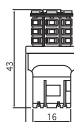

**B12**  
品番/B12-T20WRW-1  
カラー/レッド&クールホワイト6500  
入数/1個  
仕様/DC12V

### ウィンカー

\*ウィンカーをLEDバルブに交換した場合、点滅が早くなるハイフラッシュ状態となります。ハイフラッシュ制御ウィンカーリレー B09 をご使用ください。

ソケット形状 BA9s型



**B03**  
品番/B03-G10SW-1  
カラー/クールホワイト 6500  
入数/1個  
仕様/DC12V

**B04**  
品番/B04-G10SW-2  
カラー/ピュアホワイト 5000  
入数/1個  
仕様/DC12V

### ウィンカー

ソケット形状 BAY15d型



**B11**  
品番/B11-S25WR-1  
カラー/レッド  
入数/1個  
仕様/DC12V

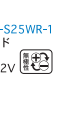

**B13**  
品番/B13-S25WRW-1  
カラー/レッド&クールホワイト6500  
入数/1個  
仕様/DC12V

### ウィンカー

ソケット形状 W3×16q型 WX3×16d型



**B05**  
品番/B05-T20WA-1  
カラー/アンバー  
入数/1個  
仕様/DC12V



**B06**  
品番/B06-S25SA-1  
カラー/アンバー  
入数/1個  
仕様/DC12V

### ウィンカー

ソケット形状 BA15s型



**B07**  
品番/B07-S25SA-2  
カラー/アンバー  
入数/1個  
仕様/DC12V



**B08**  
品番/B08-S25WA-1  
カラー/アンバー  
入数/1個  
仕様/DC12V



TAYLOR PLUG CABLES

## テイラー プラグコード

プロト 販売元商品

www.plotonline.com/

## プラグコード

## カラフルなシリコンプラグコードで愛車をドレスアップ!!



\*写真はストレートです。

スパイラルカーボン芯を絶縁性能の高いシリコンインナーとガラスファイバーでコート、更にカラフルなシリコンカバーでリークを防止します。電導性の向上と電気抵抗を最小限に抑え、スパークプラグの着火性能を高めます。キャップ部は3タイプの角度をご用意しました。ハーレーに取り付ける際にはコイル側に専用コネクター(品番:THC001)を使用してください。

\*プラグコードが直接コイルから外れない場合、NGKケーブルジョイント(P000-1376)が本数分必要となります。

品名	数量	品番				価格(税込)	価格(本体)
		レッド	イエロー	ブルー	ブラック		
プラグコード&キャップ ストレート	1本(約500mm)	TY-000	TY-001	TY-002	TY-007	¥1,365	¥1,300
プラグコード&キャップ 45°	1本(約500mm)	TY-450	TY-451	TY-452	TY-457	¥1,365	¥1,300
プラグコード&キャップ 90°	1本(約500mm)	TY-900	TY-901	TY-902	TY-907	¥1,365	¥1,300
プラグコードのみ	1m	TY-100	TY-101	TY-102	TY-107	¥1,050	¥1,000
プラグコードのみ	30m(1リール)	TY-100(30)	TY-101(30)	TY-102(30)	TY-107(30)	¥31,500	¥30,000

\*プラグコードの切り売りについて1m以上のご注文の場合、1m単位でカットするかしないかをご指定下さい。

## オプションパーツ



## ハーレー用コネクター(2ケ入り)

ハーレーに取り付ける際にコイル側に必要です。

\*ツインカム88/XL1200S(ツインプラグ車)には使用できません。

品名	品番	価格(税込)	価格(本体)
ハーレー用コネクター	THC001	¥420	¥400



NOLOGY PLUG CABLES

## ノロジー(サン自動車) プラグコード

国内仕入商品 問合せ先: 03-3708-3333

www.sun-auto.co.jp/

## NOLOGY ホットワイヤー

“ホットワイヤー”は、コイルからの電荷を一時的に蓄電し、電流値を増大させることで、放電時間を大幅に短縮、強力なスパークを発生させ一気に放電します。この優れた点火性を持つ強力なスパークが巨大な火炎核を形成し、混合気を確実に、瞬時に燃やし切り、より完全燃焼に近い状態を実現します。これまで、混合気の不完全燃焼によって失われていたエンジン本来のパワー/トルクが蘇り、エンジンのコンディションを大幅に向上させます。



プラグコード内でCD効果を発生させ、パワーを引き出す独自のアースケーブル

車種	年式	品番		価格(税込)	価格(本体)	備考
		レッド	ブラック			
FL/FX 1340/1450	-98	P023-6406	P023-6407	¥15,750	¥15,000	
	-99	P023-6408	-	¥15,750	¥15,000	ツインカム88
XL883/1000/1200	-97	P023-6406	P023-6407	¥15,750	¥15,000	
XL1200S	-98	P023-6409	-	¥33,600	¥32,000	ツインプラグ車
XL1200R	-07	P040-9468	-	¥15,750	¥15,000	エンジン型式CV3



High Performance Spark Plug

## IRIDIUM POWER

※2008年5月現在  
**0.4mm** 世界最小径  
イリジウム中心電極採用



型 式	ネジ径(mm)	ネジ長さ(mm)	六角二面幅(mm)	火花ギャップ(mm)	筒子径(mm)	筒子長さ(mm)	レジスタ(KΩ)	価格(税込)	価格(本体)
IW16	14	19	20.6	1.1	1.5	5		¥1,575	¥1,500
IWF22	14	12.7	20.6	0.8	-0.5	5		¥2,100	¥2,000

型 式	ネジ径(mm)	ネジ長さ(mm)	六角二面幅(mm)	火花ギャップ(mm)	筒子径(mm)	筒子長さ(mm)	レジスタ(KΩ)	価格(税込)	価格(本体)
IXU22	12	19	16	0.9	1.3	5		¥1,575	¥1,500
IXU24	12	19	16	0.9	1.3	5		¥1,575	¥1,500

排気量	車名	始期	終期	品番	必要数
1800	CVO ウルトラクラシックエレクトラグラライド(FLHTCUSE7)	12		IXU22	2
	CVO ウルトラクラシックエレクトラグラライド(FLHTCUSE6)	11	11	IXU22	2
	CVO ストリートグラライド(FHXSSE3)	12		IXU22	2
	CVO ストリートグラライド(FHXSSE2)	11	11	IXU22	2
	CVO ソフトテイルコンバーチブル(FLTSTSE3)	12		IXU22	2
	CVO ソフトテイルコンバーチブル(FLTSTSE2)	11	11	IXU22	2
1690	CVO ロードグラライドウルトラ(FLTRUSE)	11	11	IXU22	2
	CVO ロードグラライドカスタム(FLTRXSE)	12		IXU22	2
	ストリートグラライド(FHXS103)	12		IXU22	2
	ロードキング(FLHR103)	12		IXU22	2
	ロードグラライドカスタム(FLTRX103)	12		IXU22	2
	エレクトラグラライドウルトラリミテッド(FLHTK103 W/SC)	11	11	IXU22	2
1580	TC96 シリーズ	07		IXU22	2
	ストリートグラライド(FHXS)	07	11	IXU22	2
	ソフトテイル X-BONES(FLTSTSB)	08	11	IXU22	2
	ソフトテイルスタンダード(FXST)	07	11	IXU22	2
	ソフトテイルロッカー C(FXCWC)	08	11	IXU22	2
	ソフトテイルブラックライン(FXS)	11		IXU22	2
ロードキング(FLHR)	07	11	IXU22	2	
ロードキングクラシック(FLHRC)	07	11	IXU22	2	
ロードグラライドカスタム(FLTRX)	10	11	IXU22	2	

排気量	車名	始期	終期	品番	必要数
1580	エレクトラグラライド クラシック(FLHTC)	07	11	IXU22	2
	ダイナ スイッチバック(FLD)	11		IXU22	2
	FXDC	05	06	IXU22	2
	FLTRI	05	06	IXU22	2
1450	FLSTSC	05	06	IXU22	2
	FLSTN	05	06	IXU22	2
	FLHRS	04	06	IXU22	2
	1450FX/FL シリーズ	99	06	IXU22	2
1340	1340FL/FX シリーズ	78	98	IW16	2
	1250 V-ROD 10th Anniversary(VRSCDN ANV)	12		IXU24	2
1200	XR1200X	10	11	IXU24	2
	XL1200X	11		IXU24	2
	XL1200C/R	04	09	IXU22	2
1130	スポーツスター(XL1200L)	06	11	IXU22	2
	エヴォリューション 1200シリーズ	86	98	IXU22	2
1100	V-ROD	02.1	07	IXU24	2
1100	エヴォリューション 1100シリーズ	86	87	IXU22	2
1000	XL	79	85	IWF22	2
883	スポーツスター(XL883R)	05		IXU22	2
	スポーツスター(XL883/C/L)	04	09	IXU22	2
883	スポーツスター(XL)	85	03	IXU22	2



## High Performance Battery for Motorcycle 性能で選ばれたワールドスタンダードバッテリー

世界中のモーターサイクリストから信頼と称賛を得続けているジーエス・ユアサバッテリー、そこにはオートバイが求めるスペックを越えた高いパフォーマンスがあります。 **オープン価格**

排気量	車種	販売開始年	販売終了年	品番	参考価格(税込)	参考価格(本体)	
1450cc	ダイナグラライドシリーズ (FXDWG, FXDX, FXDXT, FXDL)	99					
	FLT シリーズ (FLHTCU, FLHRC)	99					
	FXD シリーズ (FXDL, FXDX, FXD)	99					
	ヘリテイジソフトテイルシリーズ (FLSTF, FLSTSi, FLSTS, FLSTC)	99			YTX20L-BS NEW	¥42,840	¥40,800
	ソフトテイルシリーズ (FXSTDI, FXSTD, FXSTS, FXSTB)	99					
	FL ツアーグラライド	80					
	FLH	80	96				
	FLHR ロードキング	94	96				
	FLHS エレクトラグラライドスポーツ						
	FLHT クラシックエレクトラグラライド	83			Y50-N18L-A NEW	¥25,095	¥23,900
1340cc	FLHTC エレクトラグラライドクラシック						
	FLT, FLHT シリーズ	80	96				
	FLTC	80	82				
	FLTC ツアーグラライドクラシック						
	FL FLH シリーズ	78	84	YHD-12H	¥24,885	¥23,700	
	FLST シリーズ	97	00				
	FLST シリーズ (FLSTS, FLSTC, FLSTF)	99					
	FXD シリーズ	97	00	YTX20L-BS NEW	¥42,840	¥40,800	
	FXST シリーズ	97	00				
	FXST シリーズ (FXSTB, FXSTS, FXSTC)	99					
	FSX-FXB スタージス						
	FLST ヘリテイジソフトテイル	86	90				
	FLST シリーズ	86	90				
	FXE スーパーグラライド						
	FXLR	94					
FXLR ローライダーカスタム				YB16-B	¥24,150	¥23,000	
FXR シリーズ	82	93					
FXR スーパーグラライド							
FXRS ローライダー							
FXRT スポーツグラライド							
FXSB ローライダー							

排気量	車種	販売開始年	販売終了年	品番	参考価格(税込)	参考価格(本体)
1340cc	FXST シリーズ	80	90			
	FXSTC ソフトテイル			YB16-B	¥24,150	¥23,000
	FXSTC ソフトテイルカスタム					
	ダイナグラライドシリーズ	91	95			
1200cc	FLST ヘリテイジソフトテイル	91	93			
	FLST シリーズ	91	96			
	FXD シリーズ	94		YB16HL-A-CX	¥24,150	¥23,000
	FXST SB ソフトテイル	95				
	FXST シリーズ	91	96			
	FL FLH シリーズ	65	77	YHD-12H	¥24,885	¥23,700
	XLH1200 スポーツスター	04		YTX14L-BS NEW	¥27,615	¥26,300
	スポーツスターシリーズ (XL XLH)	99				
	XLH1200 シリーズ (XL122S, XL1200C)			YTX20L-BS NEW	¥42,840	¥40,800
	XLH1200 スポーツスター	97	02			
1130cc	XL-XLH シリーズ	97	99			
	FX シリーズ EI スターター	71	78			
	FXE1200 スーパーグラライド					
	FXS 1200 ローライダー			YB16-B	¥24,150	¥23,000
	XL シリーズ	87	95			
	XLH1200 スポーツスター	87	96			
	1130cc V-ROD			YTX14L-BS NEW	¥27,615	¥26,300
	1100cc XL シリーズ	87	93	YB16-B	¥24,150	¥23,000
	1100cc XLH スポーツスター	67	78	YHD-12H	¥24,885	¥23,700
	1100cc XL シリーズ	79	85			
1000cc	XLRCR カフェレイサー					
	XLH スポーツスター	79	86	YB16-B	¥24,150	¥23,000
	XLS ロードスター					
	XLX-61	83	85			
	XR1000					
	XLH883 スポーツスター	04		YTX14L-BS NEW	¥27,615	¥26,300
	スポーツスターシリーズ (XL, XLH)	99				
	883cc XL	97	99	YTX20L-BS NEW	¥42,840	¥40,800
	883cc XLH	97	99			
	883cc XLH883 スポーツスター	86	95	YB16-B	¥24,150	¥23,000

\*参考価格は、プロトにて独自に設定した市場参考価格です。(オープンプライス)



# ロックタイト メンテナンス用ケミカル

プロト 販売元商品

www.plotonline.com/

## 世界シェアNO.1! ねじゆるみ止めの代名詞 『ロックタイト』

ロックタイトは、ねじの界面間の非常に小さな隙間を完全に充填する、一液性の液状接着剤を開発しました。これら嫌気性接着剤は、空気の遮断された状態で金属と接触すると硬化する性質を有しており、接着剤は界面結合を形成し、表面の凹凸密着してネジのゆるみを防ぎます。

### ねじゆるみ止め ボトルタイプ

ねじゆるみ止め用接着剤は、金属ねじを締め付けることで空気を遮断し、硬化を開始するタイプの接着剤です。ゆるみ止めはもちろん、サビ、腐食、液体や異物の浸入を防ぐ働きもあります。垂れ落ちない固形タイプ(スティックタイプ)と狭い隙間などにも塗りやすい液状タイプ(ボトルタイプ)が御座います。

#### 低強度タイプ

ねじゆるみ止め 222



#### 中強度タイプ

ねじゆるみ止め 243



#### 高強度タイプ

ねじゆるみ止め 263



#### 中強度スティックタイプ

ねじゆるみ止め 248



#### 高強度スティックタイプ

ねじゆるみ止め 268



タイプ	強度	用途	使用温度範囲	容量	品番	価格(税込)	価格(本体)
ボトル	低強度 222	M12以下の固定とシールに適する	-55℃~150℃	10ml	1 1548565	¥1,050	¥1,000
	中強度 243	取り外し可能			2 1550211		
	高強度 263	M20以下の固定とシールに適する			3 1548190		
スティック	中強度 248	取り外し可能	-55℃~150℃	19ml	4 1548567	¥2,940	¥2,800
	高強度 268	取り外し不可能			5 1548566		

注意:この商品は金属専用の商品です。プラスチック製品への使用は推奨いたしません。取外す際は適切な工具をご使用下さい。高強度は取り外しができません。



### 高耐熱シリコンシール剤 高耐熱タイプ

用途  
ロックタイト高耐熱シリコンシール剤は、脱オキシタイプの、高負荷用途向けに開発されたシール剤です。耐熱性に優れ、高温下での使用に適します。  
注意:ヘッドガスケットまたは継続してガソリンと接触する部位には使用しないでください。

容量	品番	価格(税込)	価格(本体)
80g	38639J	¥1,575	¥1,500



### 焼き付き防止潤滑剤 耐熱タイプ

用途  
ロックタイトの焼き付き防止潤滑剤は銅を含んだ高品質グリースで、金属接合部分を焼き付き・カサリ・腐食から守ります。プラグやマフラー固定ボルト等を保護し、焼き付きを防止します。  
高耐熱性(982℃) MIL-アメリカ軍用規格認定品

容量	品番	価格(税込)	価格(本体)
28g	51001J	¥1,470	¥1,400



### ガスケットリムーバー 即効性タイプ

用途  
剥離の難しい焼き付いたガスケット、液体パッキンなどをどんな金属面からでも剥離します。特にエンジン内部や燃焼室内部に蓄積したカーボンには効果的で即効で剥離! もちろん塗装の剥離にも使用できます。標準剥離面積: 1.7㎡(約一畳分)  
もともと工業用(某自動車メーカーのリビルトエンジン用ライン)やプロユースでしか流通していなかった商品ですが、この度アフターマーケット向けとして取り扱うことになりました。4気筒の車両でも使用できる内容量(他社商品は300ml前後)で、非常に優れたリムーバー効果があります。その効果は、即効性が必須な工業用として使用されていることからも実証されており

容量	品番	価格(税込)	価格(本体)
420ml	79040J	¥3,412	¥3,250



### サビ転換剤 エクステンドラストリートメント

- 赤サビ部分に塗布すると、化学反応によって防サビ効果の高い黒色皮膜を形成する、サビ転換剤です。
- 浮き上がった赤サビの表面をワイヤーブラシなどで落とし、スプレーするだけの簡単施工。一回塗りで効果を発揮します。
- 被膜形成後は、上塗り塗料を直接塗り重ねる事が出来ます。
- 容量: 290g スプレータイプ

容量	品番	価格(税込)	価格(本体)
290g	234928	¥3,465	¥3,300

特徴	ねじゆるみ止め					シール剤	潤滑剤
	ボトルタイプ			スティックタイプ			
製品名	低強度 222	中強度 243	高強度 263	中強度 248	高強度 268	5920高耐熱シリコンシール剤	焼き付き防止潤滑剤
液色	紫	青	赤	青	赤	銅	銅
推奨ねじ径	M12以下	M12以下	M20以下	M6~M20以下	M6~M20以下	6	耐熱性
破壊/脱出トルク(N・m)	6/4	12/5	22/32	20/-	23/34	使用温度範囲の目安(℃)	容量
使用温度範囲の目安(℃)	-55~150	-55~150	-55~150	-55~150	-55~150	-59~371	28g
						特徴	耐熱性
							形式
							アルミチューブ

\*日本専用パッケージとサイズでのお取り扱い、上記商品ラインナップのみとなります。その他の商品のお取扱いはごさいませのであらかじめご容赦下さい。  
\*高強度は取り外しができません。ご使用に関しては、サービスマニュアル等を参照して下さい。

マフラー & エアリナー

ハンドル & ブレーキ & クラッチ

カスベジヤ

車体関連

ツール類

スプロケット & チェーン

タイヤ & ホイール

ケミカル & メンテナンス

# ブルフロッグ 防サビ剤



プロト 販売元商品

www.plotonline.com/



マフラー  
&  
エアリナー

ハンドル  
&  
ブレーキ  
&  
クラッチ

サスペンション

車体関連

ツリーング

スプロケット  
&  
チェーン

タイヤ  
&  
ホイール

ケミカル  
&  
メンテナンス



気化防サビ成分[VpCl]の働きで、その空間に存在する金属をサビから守るんです。アメリカの軍用機器や「超」が付くほど有名な国内外の自動車メーカー、パソコンメーカー等では、もっと前から使われてたりするんです。  
**スゴいんです!**

## 気化防サビシステムとは…

サビを防ぐイオン成分[VpCl]が目に見えない防サビ成分の膜を形成し、空気や湿気を遮断します。環境に優しい成分を使用しているため安心して使用が出来ます。



1

## タンク用サビ取り剤の新定番

### ガソリンタンク用サビ取り剤



燃料タンクのサビを素早く安全に除去。強力なのに肌に優しい。使用後の溶剤もゴミを取れば繰り返し使用が可能。捨てる時も一般的な生活排水と同じように流せます。

### ガソリンタンク用サビ取り剤の効果

短い施工時間…頑固なサビでも6時間で落ちます  
繰り返し使用可能…使えば使うほどお得です  
簡単な後処理…環境に配慮したフルーツ酸で取り扱いが簡単!



※商品パッケージは販売されるものと若干異なります。

2

## パーツ保管前の必需品!



### ラストブロッカー

#### 強力保護サビ防止剤 (空間対応タイプ)

サビを防ぎたい箇所にサッとスプレーするだけで[VpCl]がサビの広がりを防ぎ新たなサビを抑制します。防サビ効果は約1年間。

品名	用途	容量	品番	価格(税込)	価格(本体)
ガソリンタンク用サビ取り剤	漬け置きタイプのサビ取り剤	1000ml	1 99901	¥4,935	¥4,700
ラストブロッカー	強力保護サビ防止剤	454g	2 38960	¥2,940	¥2,800

3

## 抜群のサビ取り性能



### ラストリムーバー

#### 強力サビ落とし剤

強力なのに肌に優しい植物生まれのフルーツ酸を使用。液ダレの少ないゲルタイプ。もちろん[VpCl]配合で防サビ効果もあります。

4

## 給油口の裏側もサビから守る!



### フューエルシステム

#### 燃料添加型サビ防止剤

燃料タンクのサビ防止に絶大な効果。これ1本で40リッター分のタンクに対応。防サビ効果は約1年間。保管前に使用するのがお勧めです。

5

## 物置や工具箱内の空間のサビ防止



### ラストブロッカー シールド/カップ

#### 空間サビ防止剤

設置空間をサビから守ります。物置から工具箱まで、大切な収納品をサビから守ります。シールドタイプは500リッターカップタイプは300リッター

品名	用途	容量	品番	価格(税込)	価格(本体)
ラストリムーバー	強力サビ落とし剤	454g	3 42363	¥2,625	¥2,500
フューエルシステム	燃料添加型サビ防止剤	454g	4 70468	¥3,465	¥3,300
ラストブロッカー シールド	空間サビ防止剤(吊り下げタイプ)	1ヶ 防サビ容量 約500リッター	5 13219	¥2,940	¥2,800
ラストブロッカー カップ	空間サビ防止剤(カップタイプ)	1ヶ 防サビ容量 約300リッター	6 11123	¥2,100	¥2,000

7

## お手軽防サビ



### ツールワイブ

#### サビ止めウェットティッシュ

お手軽、簡単! サッと拭くだけで発生直後のサビ取り・クリーナー・防サビのトリプル効果。

8

## 細かいパーツはこれで管理



### サビ防止ジッパーバッグ

[VpCl]を練り込んだビニールで作られたジッパーバッグ。サビを防ぎたい物をこの中に入れるだけで1年以上の防サビ効果が得られます。

9

## 車体の輝きを保ちながらサビ防止!



### ハイシャインワックス & ラストブロッカー

カルナバ成分(植物油)配合の2工程ワックスで、バイクや車等のボディに最高の光沢を生みだし、VpClテクノロジーの保護膜が手の届かない場所のサビの発生を防ぎます。またアンチUV効果もあり、ガラスファイバーの紫外線劣化を防ぎます。

品名	用途	容量	品番	価格(税込)	価格(本体)
ツールワイブ	サビ取り/サビ止めウェットティッシュ	25枚入り	7 40086	¥2,940	¥2,800
サビ防止ジッパーバッグ	サビ防止ジッパーバッグ	10枚入り(152×203mm)	8 08001	¥1,260	¥1,200
ハイシャインワックス&ラストブロッカー	気化防サビ剤入りワックス	454g	9 98126	¥3,990	¥3,800

汚れ落とし、傷消し、艶出し、保護はこれ一本で解決!

# 車体のコンディションを保つ!

アメリカで20年以上の実績を持つ万能みがき剤“フリッツ”金属・プラスチック・塗装面の汚れ落とし・艶出し・保護はこれ1本でOK! 金属だけでなく、プラスチック、塗装面、メッキ処理にもご使用いただけます。もちろん他商品にありがちな、汚れは落ちるが手や皮膚が痛くなるような事ありません。スプレータイプのフリッツシリーズを併用する事で、更に美しい輝きを保つ事が出来ます。どのラインナップも幅広い使用用途で買い得。キッチンの油污れからプラスチック製品の艶出し等、是非お試しください!

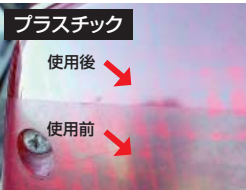

ウインカー・テールレンズ等の樹脂パーツのくすんだ表面をキレイに仕上げます。

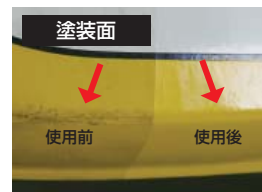

燃料タンク等の塗装面の汚れ等によるくすみもご覧のとおり。



ステンレスマフラーかなりの焼けも美しく磨きあげます。

## メタルポリッシュ



品名	金属・プラスチック用磨き剤
液性	中性
成分	ポリマー・溶剤



## マイクロファイバークロス

- ①500回洗って使用可能
- ②拭きとりムラが残らない
- ③ウェット・ドライどちらでも使用可能
- ④静電気を発生しません。



マイクロファイバークロスは現在庫がなくなり次第、赤色の物に変更になります。

品名	容量	品番	価格(税込)	価格(本体)
フリッツ メタルポリッシュ	50g	① BP03511	¥1,312	¥1,250
フリッツ メタルポリッシュ リキッド	150g	② BU03515	¥2,940	¥2,800
フリッツ マイクロファイバークロス	225ml	③ LQ04587	¥2,100	¥2,000
	406mm×406mm	④ MC1616	¥998	¥950

バイクのボディケアに最適なFLITZが  
4種+おまけ1つがついてお買い得なワンパックに!

持運びに便利なポーチ付属で  
出先でも気軽に愛車を磨けます。

出発前やツーリング中の駐車場、洗車後の仕上げ、  
イベント会場に着いてからでも、  
持ち運びできるキットを最大限活かし、  
小まめなケアで自慢の愛車のコンディションを保つ!



- FLITZ スターターキット**
- KIT内容**
- ・メタルポリッシュ 50g
  - ・ステンレス&クロームクリーナー 50ml
  - ・スピードワックス 50ml
  - ・マイクロファイバークロス
  - ・持ち運び用小袋



品名	用途	容量	品番	価格(税込)	価格(本体)
フリッツ スターターキット	簡単ボディケアキット	-	CY41503	¥2,310	¥2,200

バイク、クルマはもちろん、キッチン、風呂場等、生活の様々な場所で大活躍!



**スピードワックス**

ボディにスプレーしてサッと拭くだけ!  
スプレータイプなので拭き取りも簡単  
です! 固形ワックスにありがちな、乾いて  
白くあとが残ることがありません。プラ  
ジル製カルナバロウの深い艶が得られ  
ます。また表面の保護する力も非常に  
高く、ワックス効果は3ヶ月持続します。



**クラストリムーバー**

画期的な特許品「X-strengthGEL」が頑固な汚  
れ、サビ、金属被覆、石鹸カス汚れまでも簡単に  
落とします。撥水効果もあり、アルミ、ファイバ  
ーグラスを傷めません。愛車のリフレッシュに役に  
立つこと間違いなしの1本です。



実はロードホッパーの  
納車前の仕上げ作業で使われている  
「ステンレス&クロームクリーナー/ポリッシュ」。  
なんと本国アメリカにて2007年の  
ウォールストリートジャーナル誌にて行われた  
「最も優れたステンレスクリーナー」の  
テストにおいて、数ある他社製の  
クリーナーの中から  
最も優れた商品と  
認められました。

**ステンレス&  
クロームクリーナー**

パワフルなディグレーザー入りで油汚れ  
落としに効果があります。オイルフリーの  
為ベタ付かず、拭いた後にほこりや指紋が  
つきにくくなっています。ステンレス&ク  
ロームポリッシュと合わせて使用するとさ  
らに効果的です。



**ステンレス&  
クロームポリッシュ**

ステンレス、クロームの艶出しに絶大な効果  
のある水性ポリッシュ。もちろん汚れにも強  
く、オイルフリーでベタ付きなし。ほこりや指  
紋が付きにくく、塗りムラや染みも残りませ  
ん。ステンレス&クロームクリーナーと合わ  
せて使用するとさらに効果的! また、金属だ  
けでなく様々なものの艶出しが可能です。

品名	用途	容量	品番	価格(税込)	価格(本体)
フリッツ クラストリムーバー	超強力汚れ落とし	473ml	CR01606	¥1,890	¥1,800
フリッツ スピードワックス	簡単施工ワックス		SW02806		
フリッツ ステンレス&クロームクリーナー	ステンレス&クローム専用 クリーナ		SP01506		
フリッツ ステンレス&クロームポリッシュ	ステンレス&クローム専用 艶出し		SS01306		



# ハナサカG サビ取り、洗車用ケミカル

国内仕入商品

www.hanasaka-g.co.jp/

花咲かGは、レストアのプロフェッショナルの経験から生まれた“究極の”メンテナンス・ケミカルです。

## 花咲かGタンク・クリーナー



- 花咲かGタンク・クリーナーは、鉄製のガソリンタンク内のサビ取り、防錆剤です。
- サビととり、あらたなサビの発生を抑える、二つの働きを一液で行います。
- 1リットルの原液を、最大で20倍(20リットル)に希釈して使用でき、ほとんどのオートバイのタンク容量をカバーします。
- 1回きりの使い捨てとは違い、繰り返し使用することができます。
- 使用後の廃棄処理も容易です。中性で、環境にも“優しい”といえます。

容量/1L(20倍希釈使用)

品番	価格(税込)	価格(本体)
P023-6266	¥5,250	¥5,000

## 花咲かGワックス



- 花咲かGワックスは、クリーナーと、ポリッシャーと、ワックスの優れた性能を併せ持っているのが特長です。
- 塗装の表面についた細かいキズや、磨きキズを、簡単に取りのぞきます。
- クロームメッキのくすみを輝きにかえることができます。
- スーパー7などのアルミ製ボンネットが、素晴らしい鏡面に仕上がります。
- 金属パーツ、メッキパーツ、塗装パーツだけでなく、オートバイのカウリングや、スクリーン、レースカーの樹脂製の窓なども、ピカピカに磨くことができます。

容量/220g

品番	価格(税込)	価格(本体)
P023-6265	¥2,940	¥2,800

## 花咲かG マルチクリーナー



- 花咲かGマルチクリーナーは、手にも、環境にも“優しい”脱脂洗剤です。水で3~30倍に薄めて、常温で使用します。
- エンジンや、キャブ、ミッションなどの油汚れを落とすことができます。
- 噴霧、ハケ洗い、浸け置き、などなど使用方法を選ばず、泡が出ないので、仕上げも楽です。

容量/1L

品番	価格(税込)	価格(本体)
P023-6268	¥2,730	¥2,600

容量/4L

品番	価格(税込)	価格(本体)
P023-6269	¥9,450	¥9,000

## 花咲かG ラストリムーバー



- 花咲かGラストリムーバーは、ハケで塗ってから、しばらく時間をおくだけ! 拭き取るだけの簡単な作業で、サビだけを取ります。
- 鉄製パーツや、ステンレスパーツに発生したサビを取りのぞき、本来の輝きを取りもどします。
- その後、あらたなサビの発生を抑える働きもあり、鉄・ステンレス用“サビとりケミカル”の決定版! です。

容量/300ml 鉄・ステンレス専用

品番	価格(税込)	価格(本体)
P023-6267	¥3,150	¥3,000

White Diamond POLISH

# White Diamond ホワイトダイヤモンド ポリッシュ

国内仕入商品



ホワイトダイヤモンドメタルポリッシュは、アルミ、ステンレス、クロームメッキ、真鍮等の金属の表面をお手軽に磨き上げる速乾性の研磨剤です。

品名	容量(ml)	品番	価格(税込)	価格(本体)
ホワイトダイヤモンドメタルポリッシュ	355(12oz)	P026-4133	¥2,940	¥2,800

※塗装面への使用は出来ません。



Luster POLISH

# ラスター ポリッシュ

国内仕入商品

洗車から仕上げ、日々のお手入れまでバイクのあらゆるお手入れをラスターシリーズがサポート!!



品名	容量	用途	品番	価格(税込)	価格(本体)
ラスターレス・パッド	85g	光沢剤を染み込ませた金属用クロス。適量を切り取り、使用箇所を磨きます。	1 P032-1099	¥1,785	¥1,700
ラスターレス・リバイタイザー	59ml	使用済みコンボやパッドを蘇らせるための補助剤。乾いたコンボ、パッドに塗布してください。	2 P032-1104	¥525	¥500
ラスターレス・バイクウォッシュ	236ml	バイク洗車用シャンプー。ウォータースポットがつきにくい保護効果があります。	3 P032-1105	¥1,050	¥1,000
ラスターレス・ペイントポリッシュ	473ml	クリーナー・ポリッシュ・プロテクトの3つの効果を一つにまとめた塗装面用の保護艶出し剤。	4 P032-1106	¥1,890	¥1,800
ラスターレス・ポリッシュ&シーラント	236ml	クロム、ファイバー、塗装、金属面のクリーニング・保護剤。研磨剤を含まないアクリル成分。	5 P032-1107	¥1,890	¥1,800
ラスターレス・コンボ	3サイズ計9枚	ラスターレスの代名詞。円筒状金属など、スポーク磨きに最適です!	6 P026-4134	¥2,100	¥2,000
ラスターレス・マイクロファイバークロス	400x400mm	磨き傷をつけずに汚れをきれいにふき取ります。洗濯機で洗い、繰り返し使用できます。	7 P032-1108	¥1,050	¥1,000



# プレクス 洗車用ケミカル

国内仕入商品

www.plexus.cc/



マフラー  
&  
エアリナー

ハンドル  
&  
ブレーキ  
&  
クラッチ

サスペンション

車体関連

ツリーング

スプロケット  
&  
チェーン

タイヤ  
&  
ホイール

ケミカル  
&  
メンテナンス



## 驚きの効果! 小さな傷を隠し、透明度を回復し艶を出します。

Plexus(プレクス)は航空機(キャノピー)専用に開発された、プラスチック専用ケミカルです。洗淨、艶出し、コーティングが一本で素早く処理できるため、作業時間の大幅な短縮で業務用(新車・中古車磨き)としても最適です。

品名	品番	価格(税込)	価格(本体)
クリーナーポリッシュ 368g	P023-0300	¥3,885	¥3,700
クリーナーポリッシュ 198g	P023-0299	¥2,730	¥2,600
クリーナーポリッシュ 12g	P023-0298	¥1,260	¥1,200

### 特徴

研磨剤を含まないので、表面を傷めません。(スクリーンにも使用可)。表面のミクロな凹凸や傷をプロテクタントで埋める事で、透明度を回復し、艶を出します。中性でアルコール、アンモニアを含みません。

### 使用推奨部

二輪・四輪車体塗装部・プラスチック部・樹脂部・スクリーン※・ヘルメット塗装部・シールド  
※チタンコートなど特殊コーティングを施したものの使用は避けてください。

### 採用実績

NASA, US AIR FORCE, 自衛隊他

### 【強力コーティング・艶出し効果】

表面にプロテクタントの保護層(撥水加工・防汚加工・UV保護加工、静電気防止加工)を形成し、大気を遮断するもので、その後のお手入れが簡単。プラスチック表面のミクロな凹凸や傷をプロテクタントで埋めて平滑化し、光の乱反射を抑えることで透明度を回復し、光沢を蘇らせます。

### 【高級洗淨効果】

油、ブレーキダスト、チェーン、グリス、虫、ホコリ、排気ガス等の汚れに最適! プレクスが汚れの下に浸透して浮かび上げさせ、抜群の洗淨効果を発揮します。

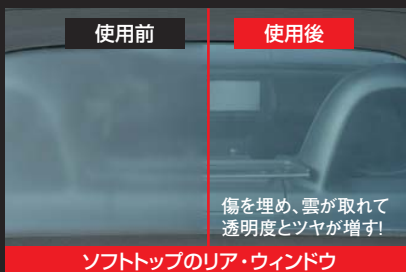
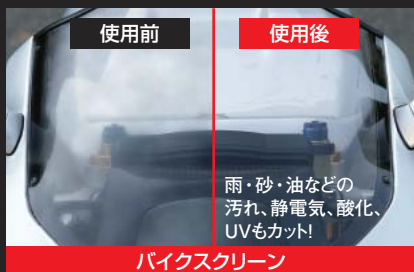

# クイックス ポリッシュ

国内仕入商品 問合せ先: 03-3221-0320

quixx.seesaa.net/



## ドイツのキズリペアシステム QUIXX(クイックス)

TÜV認証。欧米では年間100万キット以上の販売実績。ドイツの自動車メーカーで純正採用された高い信頼性。

### QUIXX 塗装面用キズリペアシステム

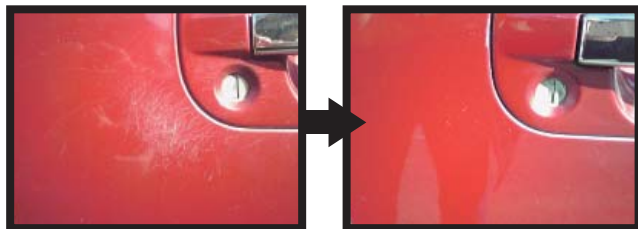

キズついた箇所に1液を塗り、付属クロスで円を描くように力強く1~2分磨くと、有効成分が媒介となって働き、塑性変形によって周辺部の塗装を移動し同化させて凹凸を埋めてキズをなくします。従来のキズ処理用コンパウンドと異なり、塗装面を削り取ることはありません。その効果は半永久的に持続します。フルキットになっているため、この商品一つで必要なものは全て揃います。



- 内容: ポッシュ剤1液25g入り×1、フィニッシュ剤2液×1、専用クロス×2、耐水サンドペーパー×4
- 使用可能箇所: オートバイ、自転車、ヘルメット等の塗装面

品名	品番	価格(税込)	価格(本体)
スクラッチリムーバー 塗装面用キズリペアシステム	P048-1997	¥2,780	¥2,648

### QUIXX アクリリック アクリル用キズリペアシステム NEW!

アクリル製品の気になる黄ばみ、くもり、キズを除去! 表面を塑性(そせい)変形させ驚きの効果!!

QUIXXアクリリックは、世界で初めて、また唯一TÜV(デュフズード)によってその有効性を証明されたアクリル用キズリペアシステムです。QUIXXは従来のキズ処理用コンパウンドとは異なり、表面を塑性(そせい)変形させます。劣化箇所又はその周辺部を磨くことで、有効成分が媒介となって働き、表面を移動し同化させて平らに変形させます。表面を整えて、黄ばみやくもり、キズを除去します。※TÜVは、ドイツに本拠を置く第三者試験認証機関です。



- 内容: ポリッシュ剤50g入り×1本、専用クロス×1、耐水サンドペーパー×2
- 用途: アクリル全般(ヘッドライトカバー、ウインカー、テールランプ、スクリーン※、ヘルメットシールド※)
- \* アクリル、高硬度ポリカーボネイト製品以外には使用できません

品名	品番	価格(税込)	価格(本体)
アクリリック アクリル用キズリペアシステム NEW	P050-9959	¥1,980	¥1,886

## 営業案内(業者様向け)

### ■営業時間

#### ①インターネット(「PLOT WEB発注システム」)

24時間365日

- ※ご利用にあたっては登録が必要です。(お問合せ先:0566-36-0456)
- ※PLOT在庫確認・商品検索・発注・BO確認が可能です。
- ※サービスの提供に伴うプログラムの変更時など、臨時にシステムを休止することがあります。

#### ②電話でのお問合せ対応

◆1月~12月 ◆月曜日~土曜日 ◆9:00~18:00

※12:00~13:00は電話でのお問い合わせを休止させていただきます。

- ※日曜・祝祭日は休業させていただきます。
- ※お盆休み・年末年始は休業させていただきます。
- ※決算日(1/31・7/31)は棚卸のため休業させていただきます。
- ※その他社内行事日は休業させていただきます。

※繁忙期または、営業時間外での商品検索・在庫確認・BO確認について「PLOT WEB発注システム」のご利用をおすすめします。

### ■ご注文方法

#### ①「PLOT WEB発注システム」

便利で簡単な「PLOT WEB発注システム」のご利用をおすすめします!

※ご利用にあたっては登録が必要です。(お問合せ先:0566-36-0456)

#### ②FAXによる発注

専用注文書に下記内容をご記入の上、FAX願います。(FAX:0566-36-0515)

①お客様コード、お客様名

②カタログ品番、商品名、数量

③直送を希望される場合は直送先

※商品によっては直送できない場合があります。

※電話でのご注文は、トラブル防止のためお受けしておりません。

※迅速かつ正確な受注処理を行うため、お客様コード、カタログ品番の記入に御協力ください。記入のない場合、商品の特定に時間を要し、納期が遅くなる場合があります。

※当社ではお客様よりFAXによりご注文をいただいた場合、FAX受信された順番に処理しますが、繁忙期や受注が集中した場合、受信後入力までに時間を要する場合があります。

※受注生産品・受注発注品に関しては別途確認書へのご記入をいただきます。ご了承ください。

※レース専用部品など、サーキットライセンスを別途FAX等でお送りいただく場合があります。

※FAX注文書はホームページよりダウンロードが可能です。【<http://www.plotonline.com/>】

※入力までのタイムラグによる納期遅延を防ぐためにも「PLOT WEB発注システム」のご利用をおすすめします。

### ■バックオーダー(BO)

ご注文をいただき、在庫のないものについてはバックオーダーとさせていただきます。

※輸入品・受注生産品等のバックオーダーについては、メーカーの都合により予定より遅れる場合があります。ご了承ください。

※繁忙期または、営業時間外での在庫確認・BO確認について「PLOT WEB発注システム」のご利用をおすすめします。

### ■出荷

当社に在庫のある商品については、下記条件にて当日出荷可能です。

「PLOT WEB発注システム」でのご注文分…………… 15:30までのご注文分

FAXでのご注文分…………… 12:00までのご注文分

※お急ぎのご注文は「PLOT WEB発注システム」のご利用をおすすめします。

※「PLOT WEB発注システム」では、お客様のご都合に合わせて「出荷止め」や「送料付出荷」や「まとめ出荷」の指示が出来ます。詳しくは「WEB発注システム」内の操作手順書をご参照下さい。

※繁忙期や出荷が集中した場合、出荷が翌営業日になる場合があります。ご了承ください。

※受注処理後、出荷可能状態にある商品は、税別卸価格の合計が1万円になった時点で、元払いにて自動的に出荷されます。

※出荷可能商品の税別価格の合計が1万円未満であっても、15:00までにお客様より出荷のご指示をいただければ出荷可能です。

この場合送料をお客様にてご負担願います。ご指示がない場合、留め置きさせていただきます。尚、荷物の留め置き期間は1ヶ月です。

1ヶ月を過ぎても出荷のご指示がない場合は、送料をお客様のご負担にて出荷させていただきます。

※大型商品など、特別な配送手段を利用する場合には、別途発送日、納入日、送料をご連絡いたします。

※当社休業日の出荷はありません。

### ■送料

1回の出荷あたり、卸価格1万円(税別)以上の場合は送料をサービスさせていただきます。

お客様都合により、卸価格(税別)の合計が1万円未満でも出荷を希望される場合は送料付(お客様負担)での出荷も可能です。

※送料金額についてはお問合せください。(お問合せ先:0566-36-0456)

※メーカーからの直送は、送料が発生する場合があります。代引き取引きのお客様への、メーカーからの直送は対応できません。

※大型商品など、商品によっては、1万円未満であっても、送料が発生する場合があります。

### ■代引き取引き

代引きにおける支払いの際、その都度発生する「代引き手数料」は当社にて負担いたします。

※代引き取引きのお客様への、メーカーからの直送は対応できません。

※代引き取引きのお客様の支店などへの、直送は対応できません。

### ■キャンセル

事前にご連絡をいただき、当社より了承させていただいた場合に限り、キャンセルをお受けいたします。

キャンセルのご依頼は必ずFAXでお願いします。

※受注後、商品によってはキャンセルをお受けできない商品があります。ご了承ください。

※電話でのキャンセルは、トラブル防止のためお受けしておりません。FAXでご依頼ください。キャンセル承る場合、その旨をFAXにてご返信いたします。

※ご依頼の際、発注年月日を必ずご連絡ください。

※当社以外の卸業者様、小売店様経由で発注されたものに関しては、発注されましたルートを通しての対応となります。

「PLOT WEB発注システム」でご注文いただいた場合、ご注文後から5分以内であれば「PLOT WEB発注システム」からキャンセルが可能です。

5分を過ぎた場合キャンセルはできませんので、上記内容の通り事前にご連絡をいただき、当社より了承させていただいた場合に限りキャンセルをお受けいたします。その場合のキャンセル依頼は必ずFAXでお願いします。

### ■返品

事前にご連絡をいただき当社またはメーカーで検品の上、了承させていただいた場合に限り、返品・交換をお受けいたします。

※ご依頼の際、ご購入年月日を必ずご連絡ください。

※返品/キャンセルは商品がお客様に到着後、1週間以内の物に限らせて頂きます。

※商品に瑕疵がなく、お客様の都合による品違い、破損や取り付け不良による場合は、返品・交換は一切お受けできません。予めご了承ください。

※付属品、取扱説明書など同梱された商品の一部や、パッケージ・タグなどに破損、汚れ、不備が生じている場合は、返品・交換は一切お受けできません。予めご了承ください。

※1度でもご使用になった場合や、パーツや部品を交換した場合、また商品そのものを改造、調整された場合は、返品・交換は一切お受けできません。予めご了承ください。

※弊社在庫品またはプロト製品でお客様都合による返品をうけたまる場合、最梱包費用として商品1点につき2千円の返品手数料を申し受けます。

※お取寄せ商品(国内仕入品)について、返品・交換をうけたまわる場合、仕入先の返品・交換基準にそって対応させていただきます。

※当社以外の通販業者様、小売店様経由で購入されたものに関しては、購入されましたルートを通しての対応となります。

※返品・交換商品を当社に発送する際には、当社受付担当者の氏名を確認の上、担当者氏名を明記して発送ください。

※返品・交換にあたっての返送は、佐川急便または、ヤマト運輸の元払いにてお願いいたします。

※ご返送後、当社にて検品をした結果、再販不可であると判断された場合、返品・交換をお受けできない場合があります。

※品違いや商品不具合等でも、装着、使用された場合は返品をお断りさせて頂く場合がございます。入荷時装着前に商品の検品を必ず行って下さい。

商品の瑕疵、または当社での対応に起因する場合は、上記には該当いたしません。

## 購入のご案内(一般ユーザー様)

本カタログ掲載商品は全国のバイクショップ、用品店にてお買い求めできます。お近くに販売店がない場合には、プロト通信販売をご利用ください。

※商品によっては通信販売をご利用になれないものがあります。ご了承ください。

### ■営業時間

電話でのお問合せ対応

◆1月～12月 ◆月曜日～土曜日 ◆9:00～18:00

※12:00～13:00は電話でのお問い合わせを休止させていただきます。

※日曜・祝祭日は休業させていただきます。

※お盆休み・年末年始は休業させていただきます。

※決算日(1/31・7/31)は棚卸のため休業させていただきます。 ※その他社内行事日は休業とさせていただきます。

### ■ご注文

ご注文前に、電話またはメール、FAXにて在庫、お支払い金額をご確認ください。下記事項を必ずご連絡の上、ご注文ください。

①お名前

②郵便番号・住所(アパート・マンションは、棟名、号室)

③電話番号(昼間ご不在の場合は勤務先または携帯電話番号もお知らせください)

④カタログ掲載品番

⑤商品名(色、サイズ等できるだけ詳しく教えてください)

⑥数量

⑦お支払い方法

注文先 〒448-0001

愛知県刈谷市井ヶ谷町桜島5

株式会社プロト 営業部 宛て

TEL 0566-36-0456

FAX 0566-36-0515

MAIL [info@e-plot.co.jp](mailto:info@e-plot.co.jp)

### ■お支払い方法

①代金引換え 商品受け取りの際、配達ドライバーに代金をお支払いください。

※別途、代引手数料¥525(税込)

②現金書留 代金【(商品代金+送料)×消費税】と注文書を同封してお送りください。

③クレジットカード Master・VISAがご利用になれます。

※クレジットカード決済は、ご利用金額1万円(税別)以上とさせていただきます。

※メールによるクレジットカード番号のご連絡はご遠慮ください。



### ■バックオーダー(BO)

ご注文をいただき、在庫のないものについてはバックオーダーとさせていただきます。

※輸入品・受注生産品等のバックオーダーについては、メーカーの都合により予定より遅れる場合があります。ご了承ください。

### ■キャンセル

事前にご連絡をいただき、当社より了承させていただいた場合に限り、キャンセルをお受けいたします。

※ご注文後、商品によってはキャンセルをお受けできない商品があります。ご了承ください。

※ご依頼の際、ご注文をいただいた年月日を必ずご連絡ください。

※当社以外の通販業者様・小売店様経由でご注文されたものに関しては、ご注文されましたルートを通しての対応となります。

### ■送料

1回の出荷あたり、販売価格1万円(税別)以上の場合は送料を無料とさせていただきます。

ご注文いただいた商品の販売価格(税別)の合計が1万円未満の場合、別途送料がかかります。

※送料金額についてはお問合せください。(問合せ先: 0566-36-0456)

※大型商品など、商品によっては、1万円(税別)以上であっても、送料が発生する場合があります。

### ■出荷

当社に在庫のある商品で、正午までのご注文分については、当日出荷可能です。

※繁忙期や出荷が集中した場合、出荷が翌営業日になる場合があります。ご了承ください。

※大型商品など、特別な配送手段を利用する場合には、別途発送日、納入日、送料をご連絡いたします。

※当社休業日の出荷はありません。

### ■返品、交換

事前にご連絡をいただき当社またはメーカーで検品の上、了承させていただいた場合に限り、返品・交換をお受けいたします。

※ご依頼の際、ご購入年月日を必ずご連絡ください。

※返品/キャンセルは商品がお客様に到着後、1週間以内の物に限らせて頂きます。

※商品に瑕疵がなく、お客様の都合による品違い、破損や取り付け不良による場合は、返品・交換は一切お受けできません。予めご了承ください。

※付属品、取扱説明書など同梱された商品の一部や、パッケージ・タグなどに破損、汚れ、不備が生じている場合は、返品・交換は一切お受けできません。予めご了承ください。

※1度でもご使用になった場合や、パーツや部品を交換した場合、また商品そのものを改造、調整された場合は、返品・交換は一切お受けできません。予めご了承ください。

※お取寄せ商品(国内仕入品)について、返品・交換をうけたまわる場合、仕入先の返品・交換基準にそって対応させていただきます。

※当社以外の通販業者様、小売店様経由で購入されたものに関しては、購入されましたルートを通しての対応となります。

※返品・交換商品を当社に発送する際には、当社受付担当者の氏名を確認の上、担当者氏名を明記して発送ください。

※返品・交換にあたっての返送は、佐川急便または、ヤマト運輸の元払いにてお願いします。

※ご返送後、当社にて検品をした結果、再販不可であると判断された場合、返品・交換をお受けできない場合があります。

商品の瑕疵、または当社での対応に起因する場合は、上記には該当いたしません。

### ■個人情報保護方針

当社の個人情報保護の取り組みに関しては当社ホームページ【<http://www.plotonline.com>】をご覧ください。



# 株式会社プロト

〒448-0001 愛知県刈谷市井ヶ谷町桜島 5  
お問い合わせ窓口 TEL : 0566(36)0456 FAX : 0566(36)0515

**www.plotonline.com**

- 営業時間 ……月曜～土曜/AM9:00～PM6:00
- 定休日 ……年末年始、お盆、日曜・祝日
- E-Mail ……info@e-plot.co.jp

for English Service

**PLOT Inc. International Business Division**

5, Sakurajima, Igaya-cho, Kariya-shi, Aichi-ken, 448-0001 JAPAN  
TEL : +81-566-36-8080 FAX : +81-566-35-0199

海外拠点

**PLOT USA Inc.**

5151 W. Oquendo Rd. Las Vegas, NV 89118 U.S.A.  
TEL : +1-702-798-7504 FAX : +1-702-798-7506



4 548664 882151

不許複製 PLHC01  
価格 ¥840 (本体価格 ¥800)